

МІНІСТЕРСТВО ОСВІТИ І НАУКИ УКРАЇНИ
Національний університет “Львівська політехніка”

Кваліфікаційна наукова праця
на правах рукопису

БАБ’ЯК ВОЛОДИМИР ІВАНОВИЧ

УДК 711.13:314.15(043.5)

ДИСЕРТАЦІЯ

ТИПИ ЖИТЛА ДЛЯ МІГРАНТІВ

Спеціальність 18.00.02 – Архітектура будівель та споруд

Подається на здобуття наукового ступеня
Кандидата архітектури (доктора філософії)

Дисертація містить результати власних досліджень. Використання ідей,
результатів і текстів інших авторів мають посилання на відповідні джерела



Баб’як В.І.

Науковий керівник:

Гнесь Ігор Петрович
доктор архітектури, професор

Львів - 2021

АНОТАЦІЯ

Баб'як В.І. Типи житла для мігрантів – Кваліфікаційна наукова праця на правах рукопису. Дисертація на здобуття наукового ступеня кандидата архітектури за спеціальністю 18.00.02 – «Архітектура будівель та споруд» – Національний університет «Львівська політехніка» Міністерства освіти і науки України, Львів, 2020. Робота присв'ячена дослідженню та виявленні специфіки формування житла для мігрантів та виокремлення мігрантів у окрему категорію споживачів житла.

Перший розділ *«Передумови дослідження проблеми житла для мігрантів»* присв'ячений аналізу існуючої інформації з передумов формування житла для мігрантів.

Початковим етапом дослідження є опис міграція як соціального явища. Узагальнено результати попередніх досліджень стосовно міграції: визначення, причини виникнення, соціальна оцінка. Визначено дефініцію терміну «мігрант» та «міграція», що максимально задовільняє рамки та предмет даного дослідження. Міграція за І.І.Марченко – це переселення за власною ініціативою з метою постійного проживання в приймаючій країні (або місцевості) з моменту одержання посвідки на проживання або іншого офіційного статусу, що передбачає перспективу стати громадянином країни, до моменту одержання громадянства. Таким чином ми отримуємо визначення, що описує адресну категорію споживачів житла, котра буде досліджуватись. Наводяться дослідження, котрі показують механізм міграції – це допоможемо зрозуміти динаміку потреб мігранта стосовно житлових умов. Механізми, що спонукають до міграції, розкрито у працях Ендрю Дональда Роя (Andrew Donald Roy). В першому розділі описуються окремі успішні кейси міграції в культурному житті України.

Після опису міграції та мігранта, як соціального явища, наводиться соціально-демографічна характеристика міграції. Дана характеристика містить дані про структуру і динаміку міграції в Україні та країнах Європи. Сукупна

кількість мігрантів в Україні: 0,2 млн. іммігрантів, що перебувають на обліку в органах внутрішніх справ та 5,3 млн. мешканців України, які за даними останнього перепису населення народилися не на її території.

На основі статистичних даних з різних джерел сформовано середньостатистичний опис мігранта в Україні: це чоловік працездатного віку (25-40 років), виходець з країн пострадянського простору чи Азії, котрий проживає у великому місті південних та східних областях України. Таким чином ми отримали характеристики «типового споживача» житла для мігрантів в Україні. З відкритих джерел отримано статистичні дані країн Європи та визначено середній показник мігрантів у суспільстві. Отриманий показник досягає 7% від загальної кількості громадян. Наведені відсоткові показники будуть корисні для подальших робіт з визначення граничних концентрацій помешкань мігрантів в структурі міста.

Після висвітлення міждисциплінарних аспектів явища «міграції» та «мігрант», що мають вплив на формування житла для даної категорії населення, було представлено стан дослідженості питань житла для мігрантів. Проаналізовано основні наукові дослідження за темою житла для мігрантів. Встановлено, що у цій сфері наукових знань є напрацювання окремих авторів, але їхні дослідження мають фрагментарний характер. Переважно це концептуальні проекти, наприклад Bryan Finoki, катарський парк науки та техніки - QSTP, проект групи архітекторів Інституту Архітектури Південної Кароліни, США - Caroline Dahl, Robert Cha, Hossein Lotfi Shemirani, архітектора та дослідника Mühlbauer L., Iris Levin-Azriel, Іванова З.І. Серед українських науковців дослідження житла для мігрантів не проводились, зацікавлення даною темою прослідковується лише в матеріалах журналістів та громадських організацій. Опосередковано до теми житла для мігрантів, можна віднести напрацювання у векторі спеціалізованого малометражного житла Абрамової Р.П., Бранденбурга Ю.Б., Гнеся І.П., Гнат Г.О., Соловій Л.С. та ін. Дані дослідження висвітлюють аспекти проектування та функціонування

соціального житла, а також житла для незахищених верств населення. Зазначені вище автори не розглядали мігрантів, як окрему категорію споживачів житла. В методологічному плані

Таким чином в I розділі констатовано, що міграція – це об’єктивний глобальний процес світового розвитку, який може мати позитивні соціально-економічні наслідки для суспільства, якщо не буде пущений на самоплив, а буде відповідно організовано процес інтеграції мігрантів в спільноту приймаючої країни, в тому числі – через відповідно запроєктоване спеціальне житло, якому наразі не приділялось достатньо уваги з боку науковців ні в Україні, ні за кордоном.

Другий розділ *«Методика дослідження проблеми житла для мігрантів»* викладає основу методики проведення дослідження. Обґрунтовується напрям розвитку дослідження та базові орієнтири, стосовно яких співставлялись поточні результати покроково виконуваних задач. У другому розділі наводиться послідовність етапів дослідження, обґрунтовує логічний порядок етапів дослідження, у відповідності до поставлених меж, стратегії та критеріїв

Додатково описані всі застосовані в роботі методи проведення дослідження: а) пошук та систематизація інформації з опублікованих видань, а також з Інтернет-джерел шляхом моніторингу онлайн порталів; б) метод натурних обстежень, який передбачав вивчення вітчизняних прикладів спеціалізованого житла для мігрантів в пунктах тимчасового перебування та ПТРБ; в) метод фокус-групового інтерв’ювання мігрантів та працівників установ, що адмініструють існуючі заклади для проживання мігрантів; г) глибинне аналогове інтерв’ювання мігрантів українського походження, що проживають за кордоном; д) стандартизоване соціологічне опитування мешканців українських міст; е) опитування експертів в галузі психології і нерухомості; є) картографічний метод аналізу містобудівних аспектів локалізації житлових об’єктів для мігрантів в країнах ЄС в поєднанні з

паралельним пошуком та аналізом фотоматеріалів, текстової інформації стосовно цих об'єктів і їхній вплив на оточуючу забудову та структуру населеного пункту в цілому; ж) експериментальне проектування з наступним техніко-економічним аналізом розроблених планувальних моделей; з) синтез отриманих в процесі дослідження результатів в концепцію житлової політики і типів житла для мігрантів.

Третій розділ *«Аналіз вітчизняного та закордонного досвіду проектування та експлуатації різних типів житла для мігрантів»*. висвітлює узагальнення по проведених дослідженнях житла для мігрантів в галузі архітектури. В ході дослідження особливостей розташування житлових одиниць для мігрантів в структурі населених пунктів показав, що більшість теоретичних моделей житла для мігрантів являє собою варіації мобільного чи модульного житла, які швидко і без великих капіталовкладень можливо реалізувати. Окремим прикладом, що вирізняється, є проект групи архітекторів Інституту Архітектури Південної Кароліни, США (Caroline Dahl, Robert Cha, Hossein Lotfi Shemirani), які розташували житла для мігрантів в серединній частині споруди, а по її периметру розмістили комерційні функції і престижне житло, обслуговуванням якого зайняті мігранти. Наведені рішення, в силу різних обставин не стали системним вирішенням проблеми, але є цінними з точки зору різних підходів. Огляд досвіду країн ЄС та Великобританії у реалізації житла для мігрантів показав три глобальні шляхи забезпечення мігрантів житлом: а) розселення мігрантів у соціальному житлі; б) розселення мігрантів у спеціалізованому; б) вільний пошук мігрантів помешкання на ринку нерухомості. Певні країни реалізують лише один підхід, інші - поєднують ці три підходи.

а) *Розселення мігрантів у соціальному житлі*. В ході огляду даного підходу та досвіду його реалізації не виявлено жодних механізмів запобігання виникненню етнічних чи культурних гетто.

б) *Розселення мігрантів у спеціалізованому житлі.* Як правило, це - тимчасове житло для швидкого вирішення масової потреби із забезпеченням мінімально допустимих умов. В літературі даний тип житла зустрічається, як «shelter» - прихисток, укриття. На мою думку, вважати це житло повноцінним не є коректним, скоріше це різновид субжитла. Даний тип розселення мігрантів супроводжувався конфліктами та непорозумінням з корінними мешканцями, навіть підпалами.

в) *Розселення мігрантів на основі вільного ринку нерухомості.* Небезпечним явищем, що появляється при повній свободі ринкових відносин та низької купівельної спроможності, є факти оренди нежитлових приміщень з метою проживання в них. Іноді таким житлом слугують підсобні чи господарчі приміщення. Дане житло є малогабаритним і як правило - позбавлене санвузлів. Воно має низький рівень якості проживання та значно обмежує людину у гігієнічному і психологічному комфорті.

При вивченні існуючих практик реалізації житла для мігрантів, не було виявлено механізмів по запобіганню та уникненню явища сегрегації мігрантів і геттоїзації районів з мігрантами. Рідкісним успішним досвідом інтеграційного житла для мігрантів є проект «50x50» архітектурної компанії Schluder Architektur у Відні. Ідея інтеграції тут втілюється через невисокі ціни на квартири, мікс орендарів (50% - городяни Відня і 50% - мігранти) і велику кількість місць для комунікації, в першу чергу дітей (галереї, простір під піднятим на опори будинком).

Український досвід реалізації житла для мігрантів вивчено на прикладі пунктів тимчасового перебування іноземців та осіб без громадянства (ПТП) і пунктів тимчасового розміщення біженців (ПТРБ). Дані об'єкти є відомчими підрозділами Міграційної служби і підпорядковані МВС України. Це спеціалізовані об'єкти з охоронним периметром та системою перепусток для доступу в них. ПТП та ПТРБ призначені для ізоляції і тимчасового (граничними термінами проживання є 18 та 3 місяці відповідно) утримання

350 та 70 мігрантів, в тому числі і сімейних. ПТПШ та ПТРБ не розглядаються даною роботою як потенційне житло для мігрантів, що прагнуть інтегруватись в нове суспільство, однак задіяні в якості джерела збору інформації про потреби мігрантів та як доступна для соціологічного опитування теоретична модель концентрованого проживання мігрантів.

Таким чином, аналіз вітчизняного і зарубіжного досвіду формування житла для мігрантів засвідчив ряд проблемних моментів системного характеру:

а) притулки для мігрантів не орієнтуються на їхню інтеграцію у структуру поселення (масштабність споруди, кількість житлових одиниць, локалізація);

б) житло для мігрантів вирішуються як місця їхнього концентрованого розселення, що несе в собі небезпеку геттоізації;

в) притулки для мігрантів не мають градації: від крупних об'єктів утримання мігрантів на державному кордоні до одиничних помешкань, що вкраплюються у забудову поселень;

г) притулки для мігрантів не орієнтуються на розподіл мігрантів за рівнем їхньої готовності до інтеграції у нове суспільство;

д) при проектуванні житлового середовища дуже рідко застосовуються архітектурно-планувальні прийоми, спрямовані на полегшення та активізацію процесів інтеграції мігрантів.

Четвертий розділ *«Аналіз основних чинників формування житла для мігрантів»* висвітлює результати проведених досліджень та виявленні чинників що впливає на форму, об'ємно-планувальні та містобудівні чинники.

У ході опрацювання дослідження соціально-психологічних чинників було виокремлено та артикульовано такі тези експертів: а) мігрант, потрапивши в нові умови та середовище, прагне відбудувати звичні та комфортні для себе умови; б) мігрант під час перебування в нових, незвичних умовах реагує пошуком собі подібних – з метою спільного вирішення

побутових проблем; в) процеси сегрегації та самовідмежування мігранта від оточуючого суспільства та відмежування громадян приймаючого суспільства від мігрантів, є характерними, проте не є обов'язковими. Вище зазначені тези вказують на бажаний з позиції мігрантів характер їхнього розселення - концентроване чи малоконцентроване. Якщо не впливати на процеси розселення мігрантів, утворення етнічних/релігійних/расових анклавів є передбачуваним явищем, з усіма супутніми негативними процесами. На думку експертів, фобію громадян перед мігрантами можна подолати дисперсним або малоконцентрованим розселенням мігрантів в житлове середовище нового суспільства, та не протиставленням їх один одному.

Отримані результати виявлення економічних чинників, під час інтерв'ювання експертів з нерухомості, можна узагальнити так: а) попит на нерухомість поблизу осередків проживання не інтегрованих мігрантів є незначним; б) локації компактного проживання мігрантів, що інтегруються та сприймають цінності суспільства, не є чинником впливу на ринок нерухомості. Тобто інтереси економіки ринку нерухомості вказують на доцільність дисперсного розселення мігрантів в структуру масового багатоквартирного житла, при умові, якщо окремі квартири для мігрантів будуть відповідно пристосовані для їхнього проживання. Також важливим є забезпечення умов для різнопланової інтеграції мігрантів у суспільство, як запоруки мінімізації негативних впливів на ринок нерухомості.

Проведені соціологічні опитування в середовищі мігрантів дали змогу виокремити об'ємно-планувальні та містобудівних чинники на формування житла для мігрантів. Мова іде про систематизуватизацію і порядкування конкретних архітектурних вимог мігрантів до житлових умов. Отримані результати в кількісній та якісній характеристиці є відмінними від нормованого житла в Україні – в сторону оптимізації площ, набору приміщень та пониження прописаного рівня комфорту. Відтак бажане житло, яке шукають мігранти, суттєво відрізняється від того, що сьогодні проектується і

пропонується ринком житла для потреб корінного населення країни. Його неможливо реалізувати в рамках існуючих в Україні архітектурних проектних норм.

Містобудівні чинники формування житла для мігрантів, та їхній вплив на місто досліджувались на типових прикладах 5 міст ФРН (Вертхайм, Ебельбан, Науен, Россбах, Тройгліц). Проведені дослідження дали можливість констатувати, що створення анклавів і ступінь та ефективність інтеграції мігрантів у нове суспільство має між собою прямий обернений зв'язок.

П'ятий розділ *«Рекомендації що до формування типів житла для мігрантів та його інтеграції в структуру житлового фонду приймаючої країни»* містить опис трьох основних результатів проведеної роботи: а) напрацювання стратегії інтеграції мігрантів у приймаюче суспільство за допомоги засобів архітектури; б) встановлення базових характеристик і рекомендації по коригуванню існуючих проектних норм та проектуванню житла для мігрантів; в) напрацювання рекомендацій по розміщенню житлових одиниць для мігрантів в структурі забудови міста.

Стратегії інтеграції мігрантів у приймаюче суспільство за допомоги засобів архітектури реалізується через житлову політику. Мова іде про житлову політику, орієнтовану на фінансове самозабезпечення мігрантів, на комерційний інтерес інвесторів чи працедавців, але керованої з боку держави і міської влади. Для оптимізації процесу адаптації мігрантів, недопущення сегрегації, утворення анклавів і геттоізації, запобіганню антисоціальних проявів і расових конфліктів, а в кінцевому рахунку - для сприяння асиміляції мігрантів суспільством пропонується всіляко уникати концентрованого розселення. Натомість рекомендується дисперсне і малоконцентроване розселення мігрантів, яке передбачає розпорошення житлових одиниць для мігрантів в структурі міської забудови. При цьому дисперсним розселенням пропонується вважати ситуацію, коли на поверсі будинку (секції) розміщено тільки одну житлову одиницю, в якій може мешкати 1-8 несімейних осіб або

одна сім'я, малоконцентрованою - коли житлові одиниці для мігрантів (для несімейних і для сімейних) займають весь поверх чи його значну частину, або коли сумарна кількість житлових одиниць для мігрантів не перевищує 50% кількості квартир в будинку. Варіантом малоконцентрованою розселення, особливо прийнятною для сімейних з дітьми, є рішення, коли на поверсі будинку розміщена тільки одна житлова одиниця для мігрантів, але таке розпланування повторюється на кожному поверсі. Рекомендується також розміщення житлових одиниць для мігрантів на горищах і в цокольних поверхах житлових будинків, при реконструкції 4-5-поверхових житлових будинків перших масових серій типових проектів шляхом надбудови мансардних поверхів, але без влаштування ліфтів.

Базові характеристики і рекомендації по коригуванню існуючих проектних норм та проектуванню житла для мігрантів :

- житло для мігрантів не призначене для постійного проживання, забезпеченню такого режиму експлуатації найбільше відповідає орендне житло;
- при містобудівних розрахунках об'єктів житлового будівництва житлові одиниці для мігрантів допускається не враховувати при визначенні потреб у паркувальних місцях для індивідуального автотранспорту;
- допускається відсутність інсоляції житлових приміщень, якщо це дозволяє зменшити вартість житла чи використати ті частини будинків, в яких проблематично розмістити квартири для постійного проживання;
- допускається приймати площі і об'єм приміщень на основі ергономічних параметрів, тобто із значним відхиленням від мінімально допустимих, регламентованих чинними проектними нормами; при цьому повітрообмін, рекомендується забезпечувати технічними засобами;
- мігранту необхідно забезпечити індивідуальний житловий простір в помешканні: найкраще невелику кімнату площею 5-8 м²; можлива персональна

житлова кабіна (бокс, альков, купе) площею 3-4 м²; як мінімум – житлова капсула чи просторово артикульоване ліжко-місце (кут) площею 2,4 м²;

- найбільш комфортними умовами буде забезпечення мігранта персональним компактним санвузлом; допускається спільний для 3-8 осіб санвузол, запроектований у відповідності до чинних норм на проектування гуртожитків;

- функції приготування і споживання їжі, відпочинку та соціальної комунікації рекомендується суміщати в одному поліфункційному приміщенні.

В заключній частині розділу наводяться рекомендації по розташуванні житла для мігрантів структурі забудови міста. Рекомендовано розміщувати житлові одиниці для мігрантів в структурі житлових будинків. Розташування житла для мігрантів в тілі житлової забудови пропонується рекомендувати згідно напрацьованих моделей. Моделі інтеграції такого типу житла покликані допомагати та спонукати мігрантів до інтеграції у оточуюче середовище.

Допускається інтеграція даного житла в структурі громадських споруд та виробничих підприємств – але за умови, що мігранти будуть обслуговувати потреби безпосередньо саме цих об'єктів. При цьому на таке відомче житло при виробництвах не повинні розповсюджуватись вимоги дотримання нормативних санітарно-захисних розривів, які чинні для звичайного житла для постійного проживання, і вимоги що до розпланування підприємств на рівні генплану. Житло для мігрантів в структурі виробничих об'єктів найбільш доцільно поєднувати з адміністративно-побутовими блоками, а доступ до житла передбачати з поза меж території підприємства.

Ключові слова: спеціалізоване житло, житло для мігрантів, дисперсне розселення, інтеграція житла у сформовану забудову.

ANNOTATION

Babiak V.I. Types of Housing for Migrants – Scientific Manuscript. Dissertation for the degree of candidate of architecture in specialty 18.00.02 - "Architecture of buildings and structures" - National University "Lviv Polytechnic" of the Ministry of Education and Science of Ukraine, Lviv, 2020. The work is devoted to the study and identification of housing formation specifics for migrants and dividing it into a separate category of home consumers.

The first section *"Preconditions for the research of the problem of housing for migrants"* is devoted to the analysis of the existing information of the background of migrants` housing formation.

The initial stage of the research is the description of migration as a social phenomenon. The results of previous studies on migration were summarized: definition, causes of occurrence, social assessment. The definitions of the terms "migrant" and "migration" have been determined, achieving the scope and subject of this study. Migration, according to I. I. Marchenko is resettlement on one's own initiative for the purpose of permanent residence in the host country (or locality) from the moment of obtaining a residence permit or other official status with the prospect of becoming a citizen of the country until the moment of obtaining citizenship. Thus, we get a definition that describes the target category of home consumers that will be studied. The dissertation contains studies showing the mechanism of migration, which will help to understand the dynamics of migrant needs in terms of housing conditions. The mechanisms driving migration are revealed in the writings of Andrew Donald Roy. The first section describes some successful cases of migration in the cultural life of Ukraine.

Following the description of migration and migrant as a social phenomenon, the study provides socio-demographic characteristics of migration. This characteristic contains data on the structure and dynamics of migration in Ukraine and European countries. The total number of migrants in Ukraine is 0,2 millions of immigrants registered with the internal affairs authorities and 5,3 millions of

inhabitants of Ukraine, who according to the latest census, were not born on its territory.

Based on the statistical data from various sources, an average statistical description of a migrant in Ukraine was formed: this is a person of working age (25-40 years old), native of the post-Soviet countries or Asia, living in a large city in the southern and eastern regions of Ukraine. Thus, we have obtained the characteristics of a "typical consumer" of housing for migrants in Ukraine. Open source statistical data from European countries determines the average indicator of migrants in society. The resulting figure reaches 7% of the total number of citizens. The given percentages will be useful for further work on determining the maximum concentrations of migrant premises in the city structure.

Following the interdisciplinary aspects of the phenomenon of "migration" and "migrant", which have an impact on the formation of housing for this population category, the study describes the state of the study of housing for migrants. Main scientific research papers on the topic of housing for migrants were analyzed. It has been established that in this area of scientific knowledge there are developments of individual authors, but their research is fragmentary. Mostly these are conceptual projects, for example, Bryan Finoki, Qatar Science and Technology Park - QSTP, a project of a group of architects from the Institute of Architecture of South Carolina, USA - Caroline Dahl, Robert Cha, Hossein Lotfi Shemirani, architect and researcher Mühlbauer L., Iris Levin-Azriel, Ivanova Z.I. Among Ukrainian scientists, studies of housing for migrants have not been carried out; interest in this topic can be traced only in the materials of journalists and public organizations. Indirectly this topic is described in the studies of specialized small-sized housing by Abramova R.P., Brandenburg Yu.B., GNES I.P., Ignat G.A., Solovey L., etc. These studies highlight design aspects and the functioning of social housing, as well as housing for the vulnerable. The above authors did not consider migrants as a separate category of housing consumers in methodological terms.

Thus, section I states that migration is an objective global process of world development, which can have positive socio-economic consequences for society while staying under control and with appropriate organization of migrants integration into the community of host country, including correspondingly designed special housing, which has not yet received sufficient attention from scientists either in Ukraine or abroad.

The second section "*Methodology of research of housing for migrants problem*" sets out the basis of the methods of the study. The direction of the research development and the basic benchmarks are substantiated, according to which the current tasks results are compared step by step. The second section provides a sequence of research stages, justifies the logical order of research stages, in accordance with the set boundaries, strategies and criteria.

Additionally, all applied research methods are described: a) search and systematization of information from published publications, as well as from Internet sources by monitoring online portals; b) the method of field surveys, which involved the study of domestic examples of specialized housing for migrants in temporary stay points and PRHO; c) the method of focus group interviewing of migrants and employees of institutions that administer the existing institutions for the residence of migrants; d) in-depth analog interviewing of migrants of Ukrainian origin living abroad; e) standardized sociological survey of residents of Ukrainian cities; f) survey of experts in the field of psychology and real estate; g) cartographic method for analyzing urban planning aspects of the localization of residential properties for migrants in the EU countries, combined with a parallel search and analysis of photographic materials, textual information regarding these objects and their impact on the surrounding buildings and the structure of the settlement as a whole; h) experimental design followed by a technical and economic analysis of the developed planning models; i) synthesis of the results obtained during the research into the concept of housing policy and types of housing for migrants.

The third section "*Analysis of domestic and foreign experience in the design and operation of various types of housing for migrants*" summarises the architectural studies of migrant housing. The study of the characteristics of housing units for migrants in the human population structure shows that most theoretical housing models for migrants are a variation of mobile or modular housing that can be implemented quickly and without large capital expenditures. A separate example that stands out is the design of a group of architects of the South Carolina Institute of Architecture, USA (Caroline Dahl, Robert Cha, Hossein Lotfi Shemirani), who have put up residences for migrants in the middle of the structure, and on its perimeter placed commercial functions and prestigious housing, operated by migrants. The solutions cited, in the power of different circumstances, have not become a systemic solution but are valuable in terms of different approaches. A review of the experience of EU and UK countries in the implementation of housing for migrants showed three global routes of providing migrants with housing: a) the separation of migrants in social housing; b) the dispersal of migrants in a specialized way; b) a free search for migrants of residence in the property market. Certain countries only implement one approach, others - combining these three approaches.

a) The settlement of migrants in social housing. No mechanisms have been detected in the process of obtaining an ethnic or cultural ghetto in the course of the approach and experience of its implementation.

b) The settlement of migrants in specialized housing. Usually, it's a temporary housing to quickly address the mass need to ensure the minimum conditions are acceptable. In literature, this type of housing is described as a "shelter" - a cover, a refuge. In my opinion, considering this housing as a whole is not correct, it's more of a subsidiary. This type of migrant settlement was accompanied by conflicts and misunderstandings with indigenous residents, even arson.

c) The settlement of migrants based on the free real estate market. The hazardous phenomenon arising from the full freedoms of market relations and low purchasing power is the facts of renting non-residential premises with the aim of

residing in them. At times, they may serve as a means or a place of employment. The affordable accommodation is small-scale and usually - deprived of sewage. It has a low quality of resilience and significantly limits a person to hygiene and psychological comfort.

While studying existing practices for the implementation of housing for migrants, there were no mechanisms for preventing and avoiding the occurrence of migrant segregation and gettony areas with migrants. The rare success of the integration housing for migrants is the “50x50” project of architectural company Schluder architektur in Vienna. The idea of integration here is embodied because of the low cost of apartments, the mix of tenants (50% - Vienna citizens and 50% - migrants) and a large number of places for communication, primarily of children (galleries, space underneath the support of the house).

The Ukrainian experience of implementing housing for migrants has been studied on examples of temporary residency of foreigners and individuals without citizenship (PTRF) and points of temporary refugee placement (PTRP). These objects are the departmental units of the Migration Service and are underpinned by the Ukrainian Ministry of Interior Affairs. These are specialized facilities with a security perimeter and a system for access to them. PTRF and PTRP are designed for isolation and temporary (residential term limits are 18 and 3 months respectively) holding 350 and 70 migrants, including families. The PTRF and PTRP are not seen as a potential home for migrants seeking to integrate into a new society, however it is committed as a source of gathering information about the needs of migrants and as available for a sociological survey, a theoretical model of the migrant residence.

As a result, the analysis of the domestic and foreign experience of building housing for migrants has shown a range of problematic moments of systemic character:

a) shelters for migrants are not oriented on their integration into the structure of the settlement (the scale of the structure, the number of residential units, the localization);

b) housing for migrants is considered as location of their concentrated settlement, which poses a danger of gettocation;

c) migrant shelters have no grades: from large-scale facilities to keep migrants on the national border to single-use homes within the settlement's redevelopment;

d) the shelters for migrants do not orient the distribution of migrants according to the level of their readiness to integrate into a new society;

e) the design of the housing environment is very rarely used by architectural design techniques designed to facilitate and activate the process of integrating migrants.

The fourth chapter "*Analysis of the fundamental causes of housing formation for migrants*" highlights the findings of the research and focuses on the detection of factors affecting the shape, volume-planning and urban planning factors.

The study of socio-psychological factors highlighted and articulated the following theses of experts: a) the migrant, in the new conditions and environment, is eager to rebuild the usual and comfortable conditions for himself; b) a migrant under the new, unusual conditions reacts by looking for his own kind - in order to jointly solve domestic problems; c) the processes of segregation and self-separation of the migrant from the surrounding society and the separation of the citizens of the host society from migrants are typical, but not mandatory. The above theses indicate the desired nature of their resettlement from the standpoint of migrants - concentrated or low-concentrated. Unless impacted by the process of migrants being displaced, the formation of ethnic/religious/racial enclaves is a predictable phenomenon, with all accompanying negative processes. Experts say that the phobia of citizens before migrants can be overcome by dispersed or low-concentration of migrants into the housing environment of a new society, and not by opposing them.

The results of the finding of economic factors, when interviewed by real estate experts, can be generalized as follows: a) demand for real estate near the habitats of non-integrated migrants is small; b) the location of compact residence of migrants

integrating and perceiving the values of society is not a factor in the impact on the real estate market. That is, the interests of the real estate market's economy point to the value of dispersal of migrants into the structure of mass apartment housing, if individual apartments for migrants are fitted for their residence. It is also important to ensure conditions for a diverse integration of migrants into society as a precursor to minimizing the negative impacts on the property market.

Conducted sociological surveys among migrants made it possible to single out space-planning and urban planning factors in the formation of housing for migrants. It is about systematization and ordering of concrete architectural requirements of migrants about their living conditions. The results obtained in quantitative and qualitative characteristics are different from the standardized housing in Ukraine - in the direction of optimizing areas, recruiting premises and lowering the prescribed level of comfort. Therefore, housing that migrants are looking for, is significantly different from what is currently being designed and offered by the housing market for the needs of the indigenous population of the country. It cannot be implemented within the framework of architectural design standards existing in Ukraine.

Urban planning factors in the formation of housing for migrants, and their impact on the city were studied on typical examples of 5 cities in Germany (Wertheim, Ebelbahn, Nauen, Rossby, Troyelitz). The studies conducted allowed us to state that the creation of enclaves and the degree and effectiveness of the integration of migrants into a new society should have a direct feedback between themselves.

The fifth chapter "*Recommendations on the formation of types of housing for migrants and its integration into the structure of the housing stock of the host country*" contains a description of the three main results of the work: a) development of a strategy for the integration of migrants into the host society using architecture; b) establishing basic characteristics and recommendations for adjusting existing design standards and designing housing for migrants; c) development of

recommendations for the placement of housing units for migrants in the structure of the city's development.

The strategies for integrating migrants into the host society with the help of architecture are implemented through housing policy. We are talking about housing policy, focused on the financial self-sufficiency of migrants, the commercial interest of investors or employers, but managed by the state and city authorities. To optimize the process of adaptation of migrants, to prevent segregation, the formation of enclaves and ghettoization, to prevent antisocial manifestations and racial conflicts, and ultimately to facilitate the assimilation of migrants by society, it is proposed to avoid concentrated settlement in every possible way. On the other hand, a dispersed and low-concentration settlement of migrants is recommended, which provides for the dispersion of housing units for migrants in the structure of urban development. At the same time, the dispersal is suggested to treat a situation where only one residential unit on the floor of the house (section) can accommodate 1-8 non-family members or one family, a low-concentration unit - when the housing units for migrants (for one family and non-family) occupy the entire floor or its substantial portion, or when the total number of residential units for migrants does not exceed 50% of the number of apartments in the house. An option for low-concentration settlement, especially acceptable for families with children, is a solution when only one housing unit for migrants is located on the floor of the house, but this layout is repeated on each floor. It is also recommended to place housing units for migrants in attics and basements of residential buildings, when reconstructing 4-5-storey residential buildings of the first mass series of standard projects by adding mansard floors, but without installing elevators.

Basic characteristics and recommendations for adjusting existing design standards and designing housing for migrants:

- housing for migrants is not intended for permanent residence; rental housing is most appropriate for ensuring such a mode of operation;

- in urban planning calculations of housing construction, residential units for migrants may not be taken into account when determining the need for parking spaces for individual vehicles;

- the absence of insulation of residential premises is allowed if this allows to reduce the cost of housing or to use those parts of houses in which it is problematic to place apartments for permanent residence;

- it is allowed to take the area and volume of premises based on ergonomic parameters, that is, with a significant deviation from the minimum permissible, regulated by the current design standards; at the same time, air exchange is recommended to be provided with technical means;

- the migrant needs of an individual living space in the property: it is better to have a small room with an area of 5-8 m²; possible personal living room (box, alcove, compartment) with an area of 3-4 m²; at least - a living capsule or a spatially articulated bed (corner) with an area of 2.4 m²;

- the most comfortable conditions will be providing the migrant with a personal compact bathroom; a shared bathroom for 3-8 people is allowed, designed in accordance with the current standards for the design of hostels;

- It is recommended to combine the functions of cooking and consumption of food, recreation and social communication in one polyfunctional room.

The final part of the section contains recommendations on the location of housing for migrants in the structure of the city's development. It is recommended to place housing units for migrants in the structure of residential buildings. It is proposed to recommend the location of housing for migrants in the body of residential buildings according to the developed models. Integration models of this type of housing are designed to help and encourage migrants to integrate into the environment.

Integration of this housing in the structure of public buildings and industrial enterprises is allowed - but with the condition that migrants will serve the needs of these particular objects directly. At the same time, such departmental housing during

production should not be subject to compliance with regulatory sanitary requirements that apply to ordinary housing for permanent residence, and the requirements regarding the planning of enterprises at the level of the master plan. It is most expedient to combine housing for migrants in the structure of production facilities with administrative and amenity blocks, and provide access to housing from outside the territory of the enterprise.

Key words: specialized housing, housing for migrants, dispersed settlement, integration of housing into the existing development.

ПЕРЕЛІК ПУБЛІКАЦІЙ ЗА ТЕМОЮ ДИСЕРТАЦІЇ

Статті у наукових фахових виданнях України:

1. Баб'як, В.І., 2012. Соціально-політичні передумови формування пунктів тимчасового перебування мігрантів та осіб без громадянства та осіб без громадянства в Україні. *Містобудування та територіальне планування*, 45 (1), с.30-36.
2. Баб'як, В.І., 2013. Архітектурна складова у вирішенні проблеми соціалізації мігрантів. *Вісник Львівського національного аграрного університету. Архітектура і сільськогосподарське будівництво*, 14. с.215-221.
3. Баб'як, В.І., 2014. Соціальні проблеми інтеграції житла для іммігрантів у структуру міських житлових утворень. В: Б. Черкеса та Г. Петришин, ред. *Креативний урбанізм: до століття містобудівної освіти у Львівській політехніці*. Львів: Вид-во Львів. політехніки. с.419-424.
4. Баб'як, В.І., 2013. Передумови створення житла для мігрантів в призмі нормативно-правової бази України. *Містобудування та територіальне планування*, 50, с.27-32.
5. Баб'як, В.І., 2015. Інтеграція мігранта у суспільство через спеціально розроблені типи житла. *Вісник Національного університету "Львівська політехніка". Серія: Архітектура*, 816, с.57-63.
6. Баб'як, В.І., 2017. Особливості основних тенденцій локалізації житлових одиниць для мігрантів. *Архітектурний вісник КНУБА*, 11-12, с. 426-435.
7. Баб'як, В.І., 2016. Негативний досвід впровадження притулків для мігрантів в ЄС, на прикладі Німеччини. *Сучасні проблеми архітектури та містобудування*, 43 (2), с.239–247.
8. Баб'як, В.І., 2017. Інтеграція житла для мігранта у громадські та промислові об'єкти. *Вісник Національного університету «Львівська політехніка»*. Серія: Архітектура, 878, с.59–64.

9. Баб'як, В. І., 2018. Архітектурна складова у педагогічній технології інтеграції мігрантів у нове суспільство. *Вісник Національного університету «Львівська політехніка»*. Серія: *Архітектура*, 893, с. 24-29.

Статті у науковому періодичному виданні іншої держави

10. Баб'як, В.И., 2014. Краткая характеристика жилья для мигрантов и рекомендации по его проектированию. *Архитектура и современные информационные технологии*, [online] 2 (27). Доступно: <http://www.marhi.ru/АМІТ/2014/2kvart14/babyak/abstract.php> [Дата обращения 11 Март 2020].

11. Баб'як, В.И., 2015. Украинский опыт и особенности формирования жилья для лиц без гражданства, иностранцев а также нелегальных мигрантов. *Архитектура и современные информационные технологии*, [online] 1 (30). Доступно: <<http://www.marhi.ru/АМІТ/2015/1kvart15/babyak/abstract.php>> [Дата обращения 11 Март 2020].

12. Babjak, W., 2017. Integracja migrantów do struktury miasta i społeczeństwa. *Środowisko Mieszkaniowe*, 19, s.115-122.

Матеріали конференцій і тези доповідей:

13. Баб'як В. І., 2012. Архітектурна складова проблеми соціалізації іммігрантів. Збірник наукових праць «Наукові дослідження сучасності». – Київ, с. 81–82.

14. Баб'як В. І., 2013. Соціальні проблеми інтеграції житла для іммігрантів в структуру міських житлових утворень Міжнародна наукова конференція, присв'ячена століттю містобудівної освіти у Львівській політехніці «Креативний урбанізм». – Львів, с. 12–13.

15. Баб'як В. І., 2014. Досвід та особливості формування пунктів тимчасового розміщення біженців в Україні. Матеріали десятої Міжнародної науково-практичної інтернет-конференції «Питання сучасної науки і освіти». – Київ, с. 95–101.

16. Баб'як В. І. Негативний досвід реалізації житла для мігрантів в ЄС. Тези наукової конференції «Містознавчі студії: становлення наукового напрямку». – Львів, с. 49–50.

ЗМІСТ

РОЗДІЛ 1. ТЕОРЕТИЧНІ ПЕРЕДУМОВИ ДОСЛІДЖЕННЯ ЖИТЛА ДЛЯ МІГРАНТІВ.....	31
1.1. Міграція як соціальне явище	31
1.2. Соціально-демографічна характеристика міграції.....	45
1.3. Стан дослідженості питань житла для мігрантів.....	59
Висновки до першого розділу:	63
РОЗДІЛ 2. МЕТОДИ ДОСЛІДЖЕННЯ ЖИТЛА ДЛЯ МІГРАНТІВ .65	
2.1. Критерії та загальна стратегія дослідження.....	65
2.2. Послідовність етапів дослідження	69
2.3. Методи дослідження.....	78
Висновки до другого розділу:.....	91
РОЗДІЛ 3. АНАЛІЗ ВІТЧИЗНЯНОГО ТА ЗАКОРДОННОГО ДОСВІДУ ПРОЕКТУВАННЯ ТА ЕКСПЛУАТАЦІЇ ЖИТЛА ДЛЯ МІГРАНТІВ	93
3.1. Особливості розташування житлових одиниць для мігрантів в структурі населених пунктів	93
3.2. Зарубіжний досвід формування житла для мігрантів	103
3.3. Існуючі типи житла для мігрантів в Україні.....	136
3.4. Нормативна база формування житла для мігрантів в Україні	154
Висновки до третього розділу:	159
РОЗДІЛ 4. АНАЛІЗ ОСНОВНИХ ЧИННИКІВ ФОРМУВАННЯ ЖИТЛА ДЛЯ МІГРАНТІВ.....	161
4.1. Соціально-психологічні чинники інтеграції мігрантів в житлове середовище громадян приймаючої країни.....	161
4.2. Економічні чинники	168
4.3. Архітектурно-містобудівні чинники.....	170
Висновки до четвертого розділу:	182

РОЗДІЛ 5. РЕКОМЕНДАЦІЇ ЩОДО ФОРМУВАННЯ ЖИТЛОВОГО ФОНДУ ДЛЯ МІГРАНТІВ..... 184

5.1. Теоретична модель державної житлової політики, орієнтованої на інтеграцію і асиміляцію мігрантів.....	184
5.2. Типи будинків	194
5.3. Типи житлових одиниць	201
5.4. Рекомендації щодо коригування проектних норм	219
5.5. Рекомендації щодо організації і управління житловим фондом для мігрантів	222
5.6. Формування естетичної складової під час формування житла для мігрантів.....	227
Висновки до п'ятого розділу:	229

ЗАГАЛЬНІ ВИСНОВКИ..... 231

СПИСОК ВИКОРИСТАНИХ ДЖЕРЕЛ ТА ЛІТЕРАТУРИ 235

ДОДАТОК А. Перелік публікацій, апробацій та впроваджень	255
ДОДАТОК А.1. Список опублікованих праць за темою дисертації	255
ДОДАТОК А.2. Апробація результатів дисертації на конференціях...	257
ДОДАТОК Б. Додаткові матеріали.....	267
ДОДАТОК Б.1. Понятійна база терміну «міграція населення».....	267
ДОДАТОК Б.2. Міграція як правовий чинник міждержавного феномену	274
ДОДАТОК Б.3. Економічна модель явища міграції	281
ДОДАТОК Б.4. Видатні мігранти в історії України	288
ДОДАТОК Б.5. Кількість заяв про надання притулку, отримані в Україні	294
ДОДАТОК Б.6. Виклики держави перед мігрантськими кризами.....	296
ДОДАТОК Б.7. Проблема інтервенції мігрантів в ЄС 2010-х років.....	298
ДОДАТОК Б.8. Розподіл мігрантів за національністю.....	302
ДОДАТОК Б.9. Склад і площі приміщення ПТПП (ВБН В.2.2-50-2007)	303

ДОДАТОК Б.10. Розрахунок температури в опалювальний період та кратність повітрообміну (ВБН В.2.2-50-2007)	307
---	-----

ЗАГАЛЬНА ЗАРАКТЕРИСТИКА

Актуальність теми. З рухом України до ЄС, відкриттям кордонів, значна частина громадян виїжджає в Європу у пошуках кращих умов роботи та життя. Наслідком чого є дефіцит робочої сили, який може буде заповнений мігрантами з тих країн, де є її надлишок.

Економічний підйом, який в Україні рано чи пізно наступить, створить дефіцит робочої сили. Дана теза підтверджується теорією економічних циклів, яку сформулював французький учений Клемент Жюгляр [23]. Як свідчить світовий досвід, такий дефіцит покривається за рахунок мігрантів.

Кількість мігрантів в Україні є не малою, за роки незалежності їх нараховано близько 6-7 млн. До цієї цифри слід додати прогнозовані хвилі кліматичних мігрантівів та мігрантів із зон конфліктів за квортами ЄС.

З вище переліченого випливає, що приплив мігрантів в Україну - об'єктивна реальність, подобається це чи ні, це лише справа часу. Спроби боротьби з даним явищем лише приводять до збільшення частки нелегальної міграції. Зовсім не обов'язково оцінювати явище міграції, як в цілому негативну тенденцію, є в цьому і позитивні моменти. Цілий ряд визначних українців, котрі зробили вагомий внесок в розбудову нації (мова йде про політичну нації, а не етнічну) та української держави, були за походженням мігрантами (Марко Вовчок, Сергій Параджанов, Іван Кавалерідзе, Василь Вишинський (Вільгельм Габсбург), Майкл Йогансен, Софія Русова, Освальд Бургардт (Юрій Клен), Сергій Нігоян). Приклади українців чи їх нащадків, котрі у звязку з еміграцією отримали визнання у інших державах світу, та якими пишається Україна, можна також перелічувати довго: Енді Ворхол, Ігор Сікорський, Ілля Мечніков, Богдан Гаврилишин, Девід Духовни, Стівен

Возняк, Стівен Спілберг, Квітка Цісик, Чак Паланік, Серж Ліфар, Макс Левчик, Роберт Максвелл, Володимир Хавкін та інші.

Невирішеність житлових проблем мігрантів може обернутись низкою проблем для країни, про що найбільш яскраво свідчить досвід Франції, США та інших розвинених країн - це і періодичні масові правопорушення в районах скупченого проживання мігрантів, і геттоїзація просторів міста, і деградація інфраструктури окремих районів, населених мігрантами, а також міжетнічні протистояння різних етнічних груп між собою.

В Україні поки що досліджень стосовно житла для мігрантів не проводилось.

Зв'язок роботи з науковими програмами, планами, темами. Робота пов'язана з такими державними документами, як: Указ Президента України, "Про Концепцію державної міграційної політики" від 30.05.2011 № 622/2011, Постанова Кабінету Міністрів України від 17 липня 2003 р. N1110 "Про затвердження Типового положення про пункт тимчасового перебування іноземців та осіб без громадянства, які незаконно перебувають в Україні", . Робота відповідає основному напрямку кафедри Архітектурного проектування НУ "Львівська політехніка" – "Перспективні напрямки формування житлового середовища" № 011U-010226.

Метою дослідження є розробити типологію житла для мігрантів.

Завдання дослідження полягають в наступному:

- Виявити та виокремити споживача спеціалізованого типу житла для мігрантів, та передумови формування такого типу житла;
- Вивчити та систематизувати нормативно–правову базу формування існуючих типів житла для мігрантів;
- Розробити алгоритм комплексного використання методик дослідження типів житла для мігрантів;
- Систематизувати вітчизняний та закордонний досвід проектування та експлуатації різних типів житла для мігрантів;

- Виявити та проаналізувати основні чинники, що впливають на типи житла для мігрантів;
- Сформувати еталонні моделі житла для мігрантів, різних типів інтеграції в структуру суспільства.

Об'єкт дослідження: контингент мігрантів та типи житлових утворень для мігрантів і функціонально-планувальні структури житлових осередків.

Предмет дослідження: розпланувальна організація в діапазоні від житлових одиниць до житлових груп (осередків) для мігрантів, прийоми їх інтеграції в структуру міського житла та нежитлових об'єктів.

Межі дослідження: визначені розглядом функціонально-планувальних та соціально-типологічних аспектів формування житлового середовища категорії населення, що ідентифікується як «мігранти».

Проблеми архітектурних конструкцій, будівельних матеріалів і техніко-економічні аспекти розглядаються в тій мірі, в якій вони необхідні при вирішенні основних питань.

Так, як предметом дослідження є житло для мігрантів, фокус уваги падає на детальне вивчення саме іммігрантів в українському суспільстві, вивчення іммігрантів та інформації, що описує дану категорію людей.

Методи дослідження.

1. Аналіз та систематизація літературних джерел, наукових праць, статистичних даних, вивчення проектної документації; порівняльний та статистичний аналіз зібраного матеріалу з використанням традиційних загальнонаукових методик;

2. Інтерв'ювання мігрантів, соціологічне опитування фокус-груп серед контингенту потенційних споживачів житла, з метою вивчення бачення житла для мігрантів, виявлення ієрархії основних недоліків, потреб і вимог до помешкання, а також для перевірки розроблених моделей житла для мігрантів.

3. Інтерв'ювання експертів.

4. Експериментальне проектування з наступним техніко-економічним аналізом.

Наукова новизна одержаних результатів полягає у тому, що у дисертації *вперше*:

- мігрантів виділено в окрему категорію споживачів житла та описано особливості житлових потреб цієї адресної категорії;
- вперше на теренах України було проаналізовано соціальну інтеграцію мігрантів через житло ;
- встановлена пріоритетність локалізації помешкань мігрантів, а також їх локалізації в структурі міста;
- розроблено стратегію інтеграції мігрантів в структуру суспільства приймаючої країни, за допомоги архітектурних засобів, а саме - через житло.

Практичне значення одержаних результатів. Результати проведеного дослідження можуть бути використані: при подальших наукових дослідженнях проблем які зачіпають вивчення та врегулювання питання житла для мігрантів; при розробці нових проектних норм.

Особистий внесок здобувача полягає: в систематизації міжнародного досвіду реалізації житла для мігрантів, його систематизацію; в опрацюванні результатів проведених досліджень чинників формування житла для мігрантів, їхнього аналізу та систематизації; в розробці моделей планувальних типів інтеграції житла для мігрантів в структуру населених пунктів.

Апробація результатів дисертації. Результати дослідження представлені на 6 наукових конференціях:

- Міжнародна науково-практична конференція «Наукові дослідження сучасності», м.Київ, 30 травня 2012 р.; Міжнародна наукова конференція «Креативний урбанізм», 24 – 25 травня 2013 р.; Міжнародна науково-практична інтернет-конференція «Питання сучасної науки і освіти», м.Київ, 29 - 31 липня 2014 р.; Науково-практична конференція «Актуальні

проблеми розвитку архітектури, містобудування, дизайну та мистецтва», м.Полтава, 16 – 18 травня 2016 р.; Наукова конференція «Містознавчі студії: становлення наукового напрямку», м.Львів, 27 квітня 2017 р.; 2nd International Conference on studies in Arts, Economics, Humanities and Social Sciences (AEHSS – 2017), Париж, Франція, 27 – 28 квітня 2017.

- Отримані результати досліджень були використані при формуванні методичних рекомендацій розробленими підрозділом НАН України, а саме - співучасть у авторському колективі: «Методичні рекомендації щодо проведення регіонального обстеження внутрішньо переміщених осіб-громадян України», редкол.: д.е.н., проф. Садова У. Я., к.е.н., проф. Матковський С.О., к.е.н. Гринькевич О.С., НАН України. ДУ «Інститут регіональних досліджень імені М. І. Долішнього», - Львів 2014. – 40с. Департаментом соціального захисту населення Львівської облдержадміністрації 03.12.2014 р. надано офіційний лист грамоту № 01-9291 з подякою авторському колективу під керівництвом д.е.н. Садової У. Я. за надання матеріалів науково-аналітичної записки «Проблеми інтеграції внутрішньо переміщених осіб у приймаючий соціум: стан, ризики, перспективи» (за результатами апробації авторської методики організації регіонального обстеження ВПО, листопад 2014).

Публікація результатів дослідження. Основні положення дисертації опубліковано в 16 наукових працях, у тому числі 1 стаття опублікована в монографії, 9 статей опубліковано у фахових виданнях України, 3 статті у міжнародних виданнях, 4 тез доповідей опубліковані у збірниках наукових праць зарезультатами міжнародних наукових конференцій.

Структура і обсяг роботи: дисертація складається зі вступу, п'яти розділів із висновками до кожного з них та загальних висновків, списку використаних джерел і додатків з ілюстративним матеріалом. Обсяг дисертації 284 сторінок, з яких: 203 сторінок основного тексту, 19 сторінок списку використаних джерел зі 148 позицій, а також 8 додатків на 35 сторінках.

РОЗДІЛ 1. ТЕОРЕТИЧНІ ПЕРЕДУМОВИ ДОСЛІДЖЕННЯ ЖИТЛА ДЛЯ МІГРАНТІВ

У першому розділі розглядається поняття мігрант та міграція, як соціальне явище та як це впливає на оточуюче середовище. Для якісного проектування житла для даної категорії населення наводиться вивчення існуючих соціально-демографічних характеристик.

Основним, підсумовуючим акцентом при вивченні житла для мігрантів стає огляд існуючих архітектурно-нормативних норм та правил.

1.1. Міграція як соціальне явище

Міграційні процеси, якщо вони крупномасштабні, мають істотні наслідки для держави, а тому завжди знаходяться в центрі уваги не тільки міграційних служб, але і соціальних працівників. Недавнє історичне минуле нашої країни підтвердило вплив міграційних процесів на розселення народів і культурно-господарське освоєння територій. Ріст промислових центрів, урбанізація, підняття цілини та освоєння Сибіру (де вихідці з України внесли значний вклад), загальний підйом рівня освіти, науки і культури, зміцнення міжнаціональних зв'язків - усе це наслідок міграційних процесів.

Але були й інші види міграції - депортація народів, висилка - наслідки репресивної державної політики 30-40-х років, негативні наслідки якої доводиться ліквідувати і по цей день. Наслідки реформ 90-х років, розвал Радянського Союзу породили нову хвилю вимушеної міграції, викликані міжнаціональними конфліктами та кризовими явищами в економіці.

Причин міграційних процесів - багато, в різних регіонах вони мають свої особливості, та накладаються одна на одну. В основному це соціально-економічні причини, в першу чергу низький рівень життя на батьківщині, неможливість знайти роботу, і т.п. Велику роль грають також політичні,

національні, релігійні, екологічні і військові причини. Так, основною причиною яка породжує міграцію біженців є військові та етнічні конфлікти.

Мігранти - це люди, які у більшій чи меншій мірі попадають у ситуацію маргіналізації в силу втрати своїх "територіальних коренів". Звичка, прихильність до визначеного місцеперебування впливає на соматичне і психічне здоров'я людини, її етику, почуття господаря, сприйняття природи, а також внутрішнього простору. Ці впливи знаходять вихід на проблеми етносу, продовження роду, родини.

Людина має багато життєвих потреб. Серед основних - право на житло, визначення етнічної приналежності, право на такий життєвий рівень, що необхідний для підтримки здоров'я і добробуту особистості, право на надання допомоги на випадок безробіття, хвороби, інвалідності, удівства, настання старості чи іншого випадку втрати засобів до існування з незалежних від його обставин [35]. Приведена цитата з Загальної Декларації прав людини саме і характеризує природно-антропологічні, чи, як їх частіше недостатньо точно називають, соціальні права. І усі вони в значній мірі реалізуються завдяки наявності такої природно-антропологічної умови, як територіальність, тобто можливість осілого проживання у визначеному місці, у колі близьких людей, визначеному житлі.

Для мігрантів, таким чином, характерна добровільна чи вимушена зміна (втрата) колишньої територіальності, що спричиняє, як правило, тимчасову чи постійну "поразку" багатьох з вище перерахованих, а також ряду інших прав. Ці зміни болісно обертаються для фізичного і психологічного здоров'я, духовності (почуття гідності), професійної активності (працевлаштування за фахом) вимушених мігрантів. При вимушеній міграції серйозно порушується соціальна інтеграція людини: з одного природного і соціального середовища вона переміщається в іншу, болісно розриваючи безліч природно-антропологічних зв'язків і штучно створюючи такі зв'язки на новому місці. У цьому сутність об'єкта і предмета соціальної роботи з мігрантами як

маргиналами, що потерпіли "поразку" у соціальних і природно-антропологічних правах [37].

Однією з найбільш значних у кількісному відношенні, та однією з найскладніших у соціальному плані груп мігрантів є біженці.

Хоча по своїй етимології терміни "мігранти", і "біженці" близькі й означають осіб, що перемінили (тимчасово чи назавсім) місце свого проживання, однак біженці є особливою групою, яка досить суттєво відрізняється від інших груп мігрантів, має свій особливий статус, та потребує особливих підходів у соціальній роботі. Тому і у міжнародному праві і юридичних системах ряду держав розуміння цих і ряду інших визначень є різним. Відповідно зміст і основні аспекти технології соціальної роботи з мігрантами багато в чому детермінується тим, до якого розряду, по своєму соціальному і юридичному статусі вони належать: мігранти, іммігранти, біженці, переміщені особи і переселенці.

По визначенню Конвенції ООН про статус біженців (прийнятій 28 липня 1951 р.), біженці - це особи, що були змушені залишити свою країну через обґрунтовані побоювання, що їх будуть переслідувати по расових, релігійних, національних причинах, за приналежність до визначеної соціальної групи чи за політичні переконання [38].

Згідно законодавства України, біженець – це “особа, яка не є громадянином України і внаслідок цілком обґрунтованих побоювань стати жертвою переслідувань за ознаками раси, віросповідання, національності, громадянства (підданства), належності до певної соціальної групи або політичних переконань, перебуває за межами країни своєї громадянської належності та не може користуватися захистом цієї країни або не бажає користуватися цим захистом внаслідок таких побоювань, або, не маючи громадянства (підданства) і перебуваючи за межами країни свого попереднього постійного проживання, не може чи не бажає повернутися до неї внаслідок зазначених побоювань”. Якщо ще років з 10-13 тому проблеми

біженців для України не існувало, то сьогодні з розвитком конфліктів в деяких пострадянських країнах та на близькому сході, а також у зв'язку з тим, що кордони держави стали “прозорими”, проблема біженців, та мігрантів із бідних країн сходу та Африки стає гострою та потребує все більшої уваги держави, в тому числі соціальних служб.

Термінологічна і понятійна база терміну «міграція населення».

У науковий обіг поняття «міграція» увійшло завдяки англійському вченому Е. Равенштейну, який у 1885р. у своїй роботі «Закони міграції» виклав одинадцять міграційних законів. З його погляду, міграція – це безперервний процес, обумовлений взаємодією чотирьох основних груп факторів, що діють у початковому місці проживання мігранта, на стадії його переміщення, у місці в'їзду й факторів особистого характеру. Таким чином, міграція первісно трактувалася як процес.

У наш час для опису даного явища вживають як мінімум два поняття – «міграція» і «міграційний процес» – іноді як синоніми, а іноді як терміни, що відокремлюють акт міграції (зміну місця проживання, перетину адміністративно-територіальних границь та ін.), без яких процес міграції неможливий, і власне міграційний процес, що складається із трьох (Е. Равенштейн [7], І.Л. Ямзін [141], Л.Л. Рибаківський [20], Т. І. Заславська [14] та ін.), чотирьох (західна традиція) або восьми стадій (Ф. Дювель[121]).

Поступово з вузького значення це поняття все частіше стало вживатися в широкому змісті. Причому широта застосування поняття, а точніше його дифузія, з кожним роком зростає.

Для даної роботи, найбільш коректним є визначення Марченко І.І., що міграція населення – це переселення за власною ініціативою з метою постійного проживання в приймаючій країні (або місцевості) з моменту одержання посвідки на проживання або іншого офіційного статусу, що передбачає перспективу стати громадянином країни, до моменту одержання громадянства [17].

Міграція як правовий чинник міждержавного феномену.

Історія людства – багато в чому історія міграцій. Мільйони людей щорічно перетинають державні кордони у пошуках нового місця проживання або роботи, інші їдуть з метою навчання, відпочинку чи лікування, треті рятуються від політичних, дискримінаційних та інших переслідувань або кліматичних катаклізмів. Усі ці та інші види міграційного руху часто поєднуються в поняття «міжнародна міграція населення», яким іменується явище, що набуло в наші дні глобального характеру і стосується практично всіх країн світу, зокрема, й України. Цікавий доробком в даному сегменті наукових досліджень є Олефір В. І., який у праці «Міграції як правовий чинник міждержавного феномену галузі» наводить багато цінних теоретичних та узагальнюючих тез та суджень [131].

Юридично-правова проблематика явища міграції неодноразово висвітлювалася у численних правничих студіях, зокрема, О. Г. Бабенка, Ю. В. Бузницького, О. В. Дмитрієва, В. О. Новика, О. А. Малиновської, О. І. Піскуна, Ю. І. Римаренка, В. І. Олефіра, С. Б. Чеховича та ін. У роботі «Міграції як правовий чинник міждержавного феномену» Олефір В. І. розкрито такі малодосліджені процеси міграції, як соціальний феномен [131]. Олефір В.І. приділяє при цьому значну увагу найбільш глобальним та суттєвим позиціям окресленого питання. Загалом, на думку Олефіра В.І, існує більше чотирьох десятків визначень. Автор авторитетно поділяє думку О. А. Малиновської про те, що найчастіше дослідники розглядають як міграцію лише ті територіальні переміщення людей, які пов'язані з перетином певних кордонів: адміністративних чи державних. Автори вважають, що міграція як універсальне поняття можна ототожнити з синонімічним рядом – рух, переселення, пересування, переміщення тощо; міграція – це переселення народів як у межах країни, так і з однієї країни до іншої; переміщення людей, що пов'язане зі зміною місця проживання, як у середині країни, так і за її межі; зміна місця проживання, переміщення людей на іншу територію (район, місто,

країна і т.д.); переїзд людей з однієї країни до іншої, маючи намір там облаштуватися; переміщення людей через кордони певних територій зі зміною місця проживання назавжди або на тривалий період; просторова активність (переміщення) особи, спрямована на оволодіння ресурсами нових територій і пов'язана зі зміною місця проживання; переміщення людей, що пов'язане, як правило, зі зміною місця проживання; такий тип переміщення людей, який завершується зміною постійного місця проживання [131].

Таким чином, під міграцією переважно розуміється пов'язане з тимчасовою або постійною зміною місця проживання та роботи переміщення (переїзд) людей між поселеннями, районами, країнами і т.д. та облаштування на новому місці.

Сучасна міграція як соціальне явище переважно характеризується прагненням до вищого рівня життя. Проте їй притаманні й інші чинники. Класифікація Міжнародної організації праці вирізняє п'ять основних видів мігрантів:

- 1) особи, які переїжджають на нове місце з метою подальшого постійного там проживання;
- 2) особи, які працюють згідно з контрактом, в якому чітко визначений період їх перебування у країні, що приймає;
- 3) спеціалісти, фахівці певного профілю, які мають відповідну освіту і практичний досвід роботи;
- 4) незаконні мігранти;
- 5) вимушені переселенці, які покинули свої країни з причини загрози їх життю та здоров'ю. Крім того, М. О. Стасюк та В. В. Крючковський до останньої категорії відносять ще й іноземних громадян – випускників американських чи європейських вищих навчальних закладів, які залишаються на певний період, а в деяких випадках і назавжди, працювати в країні у котру прибули навчатись [131].

Запобігти правовими засобами явищу міграції у сучасних умовах фактично неможливо. Юридичні важелі можуть лише зменшити негативні наслідки цього явища та забезпечити мігрантам мінімальні права людини (див. ДОДАТОК Б.2. Міграція як правовий чинник міждержавного феномену).

Теоретичні моделі міграцій.

В зарубіжній економічній науці існує значна кількість праць, присвячених теоретичним проблемам міграції. У США такі відомі вчені, як Стенлі Л. Брю і Кемпбелл Р.Макконелл, дослідили основні фактори міграції (вік, сімейні обставини, освіта, відстань, рівень безробіття в країні та інш.); Дж. Борхас – рівень доходів іммігрантів та корінних мешканців, Я. Мінсер – процес сімейного рішення щодо еміграції, Б. Чісвік – кваліфікаційності якості іммігрантів різних часових періодів тощо (див. ДОДАТОК Б.3. Економічна модель явища міграції).

Центральним питанням американських економістів-дослідників міграції є визначення сутності поняття «мігрант», тобто яка категорія працівників прибуває в США – високої чи низької кваліфікації. Є два випадки для відповіді на це запитання. Перший (low rate of return to a worker's human capital), коли працівник мешкає в країні з низькою віддачею людського капіталу, де висококваліфікована робоча сила не коштує набагато більше, ніж працівники низької кваліфікації. Ця ситуація є типовою, наприклад, для Великобританії і Швеції, які мають відносно рівний рівень розшарування в доходах населення, та майже конфіскаційну систему оподаткування фізичних осіб. На відміну від США, ці країни завдяки такій системі оподаткування страхують некваліфіковану робочу силу на випадок негативних наслідків на ринку праці. Перераховані вище чинники зумовлюють еміграцію кваліфікованої робочої сили в США. Там, в приймаючій країні вона зможе отримати більший дохід за своєю працею. Таким чином, США можна назвати акцептором «інтелекту».

Інший варіант – працівник мешкає в країні з високою віддачею людського капіталу (high rate of return to a worker's human capital). Це країни із

значним розшаруванням в доходах. Яскравим представником цієї категорії країн є Мексика та інші недостатньо розвинені країни. У цьому випадку, США, які оподатковують кваліфіковану робочу силу і субсидіюють некваліфіковану, стають «магнітом» для працівників з низькою кваліфікацією, які мають відносно низьку спроможність заробляти в країні походження.

Для глибшого розуміння суті міжнародної міграції доцільно розглянути і проаналізувати визначальні фактори міграції. Серед основних факторів, які визначають особливості міграції в США (одному з найбільших центрів тяжіння міграції), американські дослідники Стенлі Л.Брю і Кемпбелл Р.Макконел виділяють: вік, сімейні обставини, освіту, відстань, рівень безробіття в країні та інші. Вивчаючи процеси міграції, науковці зробили висновок про те, що вік – це головний параметр, який визначає схильність до міграції. Не менше важливим визначальним фактором міграції є сімейні обставини. У зв'язку з цим привертає увагу дослідження Дж. Мінсера, який робить такі висновки щодо цього фактора: неодружені люди більш схильні до переїзду, ніж одружені (*сімейний аспект*), наявність в сім'ї дітей шкільного віку знижує схильність до міграції (*віковий аспект*). Після віку та сімейних обставин, рівень освіти – це третій важливий фактор, який визначає схильність до міграції в США (*освітній аспект*). Чим вищий у людини рівень освіти (за інших рівних умов), тим більша вірогідність того, що людина мігруватиме. Четвертим визначальним фактором міграції є відстань до країни еміграції. Схильність до міграції знаходиться в оберненій залежності від відстані, на яку людина має намір мігрувати, причому мігранти часто обирають маршрути, які були освоєні раніше їхніми родичами, друзями. Слід сказати і на психологічний фактор: чим більша відстань переміщення, тим психологічні втрати будуть більшими. П'ятий, не менш важливий визначальний фактор міграції – рівень безробіття в країні: високий рівень безробіття спонукує працівників мігрувати. Варто відзначити також інші визначальні фактори міграції, такі як: наявність нерухомості, ліцензії на виробництво, що

зменшують ймовірність міграції. Імміграційні квоти, членство в профспілках, політичні чи переслідування іншого роду також впливають на міжнародну міграцію.

Досвід України розширює зазначений перелік причин міграції робочої сили з України в умовах економічної трансформації, поширеності настроїв розчатування, апатії і песимізму, які спостерігаються у нашому суспільстві. Перелічені факти слугують додатковими аргументами, щодо прийняття рішення емігрувати з України [21].

Сучасні глобальні виклики міграційних процесів та міграційна політика держав в сучасних умовах, Міграційна криза у ЄС кінця другого десятиліття XXI ст. у ЄС.

У XX столітті українські землі зазнавали кількох потужних міграційних хвиль. Такі зміни були тісно пов'язані зі зміною державних кордонів і суспільних устроїв (кінець XIX – початок XX ст., по закінченню Першої світової війни, припинення Другої світової війни та крах системи соціалізму). У 2015 та 2019 роках ЄС зазнав безпрецедентного надходження біженців та мігрантів. Більше 1 мільйона людей прибули до Європейського Союзу, більшість із них втекти від війни та терору в Сирії та інших країнах. ЄС погодився на низку заходів для врегулювання міграційної кризи. Здійснювались кроки щодо переміщення шукачів притулку вже в Європі, переселення людей, які потребують допомоги з сусідніх країн, та повернення людей, які не мають права на отримання притулку. ЄС вдосконалює безпеку на кордоні, вирішує проблему контрабанди мігрантів та пропонує безпечні способи для людей легально вступати до ЄС (див. ДОДАТОК Б.6. Виклики держави перед мігрантськими кризами).

Сучасні проблеми міграції фахівці переважно пояснюють викликами глобалізації, хоча дане твердження є доволі умовним. Міграційні хвилі, як і весь історичний процес, мають глобальний характер (починаючи від створення

імперій Древнього Риму, Візантії до Британії, Німеччини, Радянського Союзу). Якщо міграційні процеси набирають суспільної ваги, посилюється роль держави у забезпеченні збалансованого розвитку всієї міграційної сфери. Держава виконує цілу низку функцій (захисту, контрольно-регулятивну, інтегровану, соціалізаційну, організаційну, т.п.), що мають відношення до стану міграційної активності населення, його життєдіяльності та розвитку [21, 24].

В сучасних умовах ідеологія державної міграційної політики переважно визначається через поєднання концепції нової економіки з положеннями концепції соціальної безпеки – стану захищеності життєво важливих інтересів особи, популяції, спільноти, суспільства, який забезпечуються через організаційно-економічні, політико-правові, етико-культурні і інші механізми соціальної держави (інститут організації життя людей, який задовольняє суспільні потреби). Україна, згідно Конституції, є суверенною, незалежною, демократичною, соціальною, правовою державою (Ст.1) [39]. Українська держава зобов'язується забезпечувати «соціальну спрямованість економіки» (Ст. 13), гарантувати «право громадян на соціальний захист» (Ст. 46). Це вказує на те, що у формуванні вітчизняної міграційної політики має належне місце зайняти як економічний, так і соціальний аспект державотворення.

В економіці, внаслідок функціонування ринкових відносин проблеми міграції обростають власною специфікою. Ринок через основний свій механізм (конкуренцію), детермінує виконання державою основних функцій, перш за все, у сфері забезпечення добробуту громадян, умов гарантування їх безпеки і розвитку. Через особливості розподілу власності, формування й використання доходів, а також інституційні схеми доступу до органів функціонування влади він поглиблює розмежування соціально-трудових відносин по лінії людина-мігрант й людина-осілий мешканець. Він модифікує склад соціокультурних цінностей. Ринок врешті-решт забезпечує розвиток ідеології добробуту людей-

мігрантів (від добробуту як тягара, до добробуту – соціальної згуртованості, принципу розподілу, капіталовкладень, мережі безпеки, системи заохочення до праці, права), а також ідеології самої міграційної політики (див. ДОДАТОК Б.7. Проблема інтервенції мігрантів в ЄС 2010-х років) .

Моделювання SWOT аналізу влиття мігрантів у структуру населених пунктів та явища міграції.

Для розуміння позитивних сторін, загроз та можливих тенденцій влиття мігрантів у нове суспільство, а отже і у середовище населених пунктів, краще продемонструвати результати проведеного спрощеного квазі SWOT аналізу.

Сильні сторони (Strengths):

а) гуманітарний ефект - забезпечення житлових умов мотивованим, лояльним до влиття у нове суспільство мігрантів;

б) демографічний ефект – залучення осіб працездатного, репродуктивного віку, котрі можуть компенсувати негативний дисбаланс приросту населення;

в) культурний ефект – взаємне збагачення приймаючого суспільства та мігрантів, розвиток толерантного, мультикультурального суспільства;

г) економічний ефект – залучення трудових ресурсів у галузі економіки, де відчувається їхній дефіцит; розвиток сфер оренди нерухомості в сегменті компактного житла для проживання мігрантів. Таким чином, стимулюється житлове будівництво;

д) архітектурний ефект - залучення неексплуатованих та низько ліквідних приміщень в структурі населеного пункту для їхньої реорганізації у житлові простори для мігрантів, розширення палітри можливих архітектурно-розпланувальних рішень для проектів;

е) соціальний ефект – запобігання антисоціальних проявів (геттоїзація, етнічні/релігійні/культурні анклав, злочинність) у разі коректного вирішення проблеми інтеграції.

Слабкі сторони (Weaknesses):

а) адміністративний ефект – необхідність напрацювань в галузі державного управління для контролю за рівнем/процесом інтеграції мігранта у нове середовище;

б) науковий фект – необхідність проведення додаткових розразуноквих досліджень для визначення критичних показників концентрації мігрантів в струкурах різних типів населених пукнтів;

в) інфраструктурний ефект – можливий ріст навантаження на існуючу соціальну інфраструктуру (дошкількі заклади, заклади освіти, медицини і т.п.)

г) юридичний ефект – необхідність перегляду чинних нормативно-правових актів, що регламентують проектування та реалізацію житла в Україні.

Можливості (Opportunities): Вирішення проблеми прийняття очікуваної хвилі міграції в Україну [26] на випередження дає час для реагування та розробки працюючої і ефективною моделі державної політики у гуманітарній, економічній, юридичній та зокрема в архітектурно-урбаністичній сфері. Влиття мігрантів в структуру населених пунктів дає можливість розвитку цілих міських кластерів – від роботодавців середнього та дрібного бізнесу – до містоутворюючих підприємств. Залучення мігрантів, як трудового ресурсу – дає можливість заповнення пустуючих вакансій, розвивати виробничі процеси та виробництва в цілому, що у свою чергу збільшує податкові надходження в місцеві та державний бюджет [137, 117]. Успішна реалізація даного процесу і наявність в соціумі толерантно налаштованих представників інших держав та культур створює умови для розвитку та зміцнення українського суспільства як політичної нації, а не лише етнічної.

Загрози (Threats): В ході потрапляння мігрантів у нове суспільство виникає ймовірність їхньої сегрегації, геттоїзації, утворення в населених пунктах етнічних/культурних/релігійних/національних анклавів – з усіма супутніми проблемами та конфліктами. Неконтрольований процес розселення мігрантів супроводитиметься серйозними конфліктами мігрантів з місцевими

мешканцями, владою та суспільством. Сценарії влиття мігрантів у структуру населених пунктів провокуватимуть загострення проявів ксенофобії та ворожого ставлення до новоприбулих. На даному явищі можуть піаритись популістські та радикальні політичні/громадські рухи. Такий сценарій може бути повторенням явищ у ЄС, що виник під час міграційної кризи другого десятиліття ХХІ ст. [99]. На початкових етапах можливе несприйняття місцевого населення нових сусідів та боязнь конкуренції на ринку праці.

Часто в суспільстві піднімаються питання про доцільність прийняття в структуру українського суспільства мігрантів. Міждисциплінарна проблема явища міграції іноді потребує незалежної оцінки ситуації зі сторони. Одним з найавторитетніших осіб сучасної України, був голова УГКЦ Любомир Гузар, який умів доносити складні ідеї простими словами. У присутності Гузара замовкали політики та олігархи, циніки та скептики, амбіційна молодь і люди з досвідом. [128] Дана особа могла говорити про міграцію і як безпосередній свідок та учасник міграції, як особа, котра допомагала приймати мігрантів, і як особа котра наголошувала на впорядкуванні явища міграції. Блаженний Любомир Гузар у одному з останніх великих інтерв'ю [143] зачепив питання міграції і її значення для України. Любомир Гузар зазначив, що поняття міграції не є цілковито простим явищем, а міграція є такий спосіб переміщення і життя, щоби один одного збагачувати. Збагачувати не конечно матеріально – але духовно. Нажаль ми не маємо ще відпрацьованої філософії міграції. На запитання журналіста про загрозу міграції для України та ставлення до мігрантів, було дано досить вичерпну відповідь: «Не треба їх боятись. Бо вони щось приносять сюди. Якщо Вони бажають жити в нас, щоб бути добрими творчими громадянами – це добре»[143].

Таким чином, у словах одного з найбільш шанованих авторитетів сучасного українського суспільства [142], ми бачимо відсутність несприйняття до влиття мігрантів у сформоване суспільство, радше заохочення до залучення та інтеграції мігрантів у суспільство.

Історія відомих класичних іммігрантських країн (наприклад, США, Австралія та Канада) показує, що імміграція може плідно впливати на розвиток суспільства та економіки країн: відбувається привнесення свіжих ідей та ресурсів, а окрім того, іммігранти часто приїздять у працездатному віці (нерідко з доброю освітою чи фахом), посилюючи робочий потенціал нової країни, в той час як національна економіка їх рідної країни покрила всі витрати на їх становлення та навчання.

Міграція несе не тільки позитив. Нелегальна міграція є джерелом зростання злочинності. Зростання масштабів нелегальної транзитної міграції призводить до зростання правопорушень. Тільки у Києві за 1994 рік було притягнуто до відповідальності майже 23,5 тисячі іноземців та громадян України, що надавали їм послуги. 29 іноземців видворено, примусово оформлено виїзні візи 584 іноземним громадянам, що нелегально перебували в місті. Всього ж у 1993 році за межі України було видворено 7 тисяч, у 1994 році – 9250 порушників кордону. Це потребує величезних коштів: так, процедура виселення 10 тисяч нелегальних мігрантів обійшлася державній казні у 400 тисяч доларів. На жаль, число порушень закону іноземцями зростає з року в рік. У 1995 році до адміністративної відповідальності було притягнуто 70 тисяч іноземців, що походили більш ніж зі 100 країн світу, це в 4,3 раза більше, ніж у 1994 році.

Транзитні мігранти шукають посередників, які за відповідну плату переправили б їх до країн Західної Європи. Попит породжує пропозиції. У цей процес втягуються кримінальні елементи, які збирають групи, що спеціалізуються на переправці через кордон нелегальних мігрантів. Щоденно в поїздах тільки на українсько-російському кордоні українські прикордонники знімають від 30 до 60 осіб з фальшивими паспортами, більшість яких кінцевою метою своєї подорожі мають перетин західного українського кордону. До речі, саме нелегальні мігранти є основною категорією серед порушників кордону. Серед осіб, затриманих за порушення кордону у 1994 р., вони склали 71%.

Практично всі, хто належить до останньої категорії мігрантів, свої плани на майбутнє пов'язують з переїздом до якоїсь з країн ЄС або, принаймні, до однієї з країн Західної Європи. У зв'язку з тим, що нелегальна міграція в Україну вже досягла загрозливих масштабів і має тенденцію до подальшого зростання, Кабінет Міністрів України у січні 1996 року прийняв програму боротьби з нелегальною міграцією. У ній передбачено широке коло заходів, для запобігання та боротьби з нелегальною міграцією.

Широкомасштабна міграція, особливо нерегульована, може призвести до серйозних проблем для приймаючої країни і викликати такі негативні наслідки, як ріст злочинності, етнічні напруження та соціальні конфлікти. Відтак необмежена та нерегульована міграція є небажаною, а здатність прийняти переселенців повинна вважатись актом «рідкісної доброчесності» [134].

1.2. Соціально-демографічна характеристика міграції

Характеристика міграції в Україні.

Загальна кількість емігрантів з України становить 6,5 млн., відсотковий показник кількості емігрантів складає 14,4%. Найпопулярніші країни призначення: Російська Федерація, Німеччина, США, Ізраїль, Чехія, Угорщина, Польща.

Сукупна кількість імігрантів в Україні становить 198325 осіб, що перебувають на обліку в органах внутрішніх справ та 5,3 млн. громадян України, які за даними останнього перепису населення народилися не на її території. 92% з новоприбулих мігрантів - з пострадянського простору, причому майже 85% з них – до розпаду СРСР, тобто були на той час вони були внутрішніми мігрантами (з таких країн, як Російська Федерація, Молдова, Узбекистан, Білорусь, Грузія, Вірменія, Азербайджан) [123].

Згідно наявних даних статистики осіб, що подають заявки на одержання притулку в Україні, можна зробити наступні висновки: кількість шукачів

притулку зростає, країнами походження більшості шукачів притулку є Індія, Пакистан, Афганістан, Бенгладеш та країн Близького Сходу та Азії.[див. ДОДАТОК Б.5. Кількість заяк про надання притулку, отримані в Україні].

Кількісна складова мігрантів у суспільстві, тенденції.

Кількісна складова мігрантів у суспільстві є важливою при дослідженні житла для мігрантів та його реалізації. Для вивчення досвіду беремо до уваги країни так званої «Західної цивілізації» - країни ЄС та США. Дане рішення опирається на безпосередню географічну близькість з Україною, ідеологічні переконання, культурні зв'язки чи вектор розвитку суспільства. Для визначення конкретного відсотка та вивчення реального стану речей в даній сфері, розглянемо міжнародний досвід, разом з статистикою у сфері міграції:

- У США діє Закон про імміграцію та громадянство, або ж як його називають, Закон Харта Саллера (the Hart-Cellar Act). Даний закон регламентує максимальну кількість мігрантів, котрих приймає США, така кількість становить 170000 чоловік [31], тобто 0,053% від населення США, яке складає близько 318900 тисяч чоловік [105]. Кількість американського населення іноземного походження у США збільшились з 4,7% у 1970 році, до 11,1% у 2000 році [89], а у 2010 році становив 13%. Паралельно з урегульованою міграцією збільшується нелегальна міграція і як наслідок – розгортання невдоволення серед громадськості [62].

- Середній показник кількості осіб, які не є членами ЄС, що проживають у ЄС становить 7%, але ця цифра не є однаковою у всіх країн членів ЄС. До прикладу у ряді країни такий показник більший за 10% (Німеччина – 22,92%, Італія – 15,21%, Іспанія -14,77%, Франція – 13,6% а також Велика Британія – 12,3%), а в інших – не досягає і 4% (Греція – 3,23%, Австрія – 2,85%, Бельгія – 2,19%, Швеція – 1,85%, Чехія -1,25%, Данія – 1,12% та Польща – 0,2%) [69].

Міжнародний досвід очевидно варто співставити та взяти за основу в визначенні граничного розрахункового відсотку мігрантів в українському

суспільстві. Середній відсоток мігрантів у державах ЄС становить 7%. Рекомендований показник для України у 7% опирається на безпосередню географічну близькість з ЄС та культурними зв'язками з суспільствами членами ЄС. Запропоновані відсоткові показники не включають в свою структуру прошарок висококваліфікованих спеціалістів, котрі самостійно здатні забезпечити власні потреби в житлі і моделі інтеграції в суспільство. Зазначена група мігрантів заповняє нестачу певних спеціальностей і не є конкурентом широкому прошарку корінного населення. Наведений розрахунковий відсотковий коефіцієнт потребує окремого дослідження та визначення, але воно виходить за рамки даної роботи і може слугувати вектором чи поштовхом для нових досліджень у гуманітарній науці.

СТАВЛЕННЯ ДО КІЛЬКОСТІ МІГРАНТІВ

%респондентів, о погодились з твердженням:
«мігрантів в нашій країні повинно бути...»

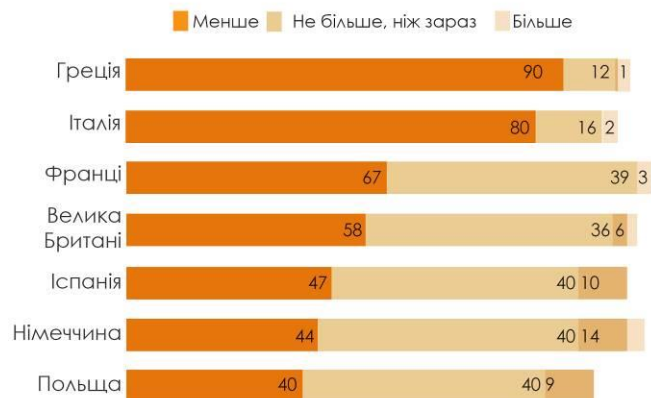

ЗВ'ЯЗОК МІГРАЦІЇ ТА ЕКОНОМІЧНОГО РОЗВИТКУ

%респондентів, о погодились з твердженням: «мігрантів в нашій країні...»

	На соц. забезпеченні %	Робить економіку міцнішою %	Інший варіант %	Немає відповіді %
Греція	70	19	10	2
Італія	59	19	12	1
Польща	52	24	15	9
Франція	52	45	2	1
Іспанія	46	47	6	1
Велика Британія	34	52	7	4
Німеччин	29	66	3	3

ЙМОВІРНІСТЬ АСИМІЛЯЦІЇ МІГРАНТІВ

%респондентів, що погодились з твердженням: «мігрантів в нашій країні...в суспільство»

	Сегреґуються %	Інтегруються %	Інший варіант %	Немає відповіді %
Італія	77	11	9	2
Німеччина	59	32	6	4
Франція	54	44	1	1
Греція	48	35	14	4
Іспанія	48	43	8	1
Велика Британія	47	34	9	9
Польща	42	29	11	18

ВПЛИВ ПОЛІТИЧНИХ ПОГЛЯДІВ НА СТАВЛЕННЯ ЩОДО МІГРАНТІВ

%респондентів, що воліють зменшити кількість мігрантів у власній країні

	Ліві %	Центральні %	Праві %
Франція	40	49	73
Німеччин	28	41	57
Іспанія	34	49	62
Велика Британія	41	56	60
Італія	72	76	88
Греція	81	86	93
Польща	53	31	44

ВПЛИВ ПОЛІТИЧНИХ ПОГЛЯДІВ НА СТАВЛЕННЯ ЩОДО МІГРАНТІВ

%респондентів, що вважають, що мігранти забирають робочі місця та споживачів соц. забезпечення

	Ліві %	Центральні %	Праві %
Італія	53	62	54
Франція	37	44	66
Німеччина	16	27	36
Іспанія	36	51	54
Велика	24	39	42
Греція	61	74	78
Польща	54	50	46

Рис. 1.1. Статистика ставлення громадян найбільших країн ЄС до мігрантів

Наведена інформація, разом з статистичною інформацією про негативне ставлення та перестороги громадян ЄС перед мігрантами, наштовхують на думку, що упереджене ставлення формується не тільки через відсоток мігрантів у суспільстві, а ще й через економічне становище країни, домінуючі політичні погляди та рівень освіченості громадян. Люди без вищої освіти частіше вбачають у мігрантах загрозу власному економічному благополуччю (18% випускників британських вузів та 51% осіб без вищої освіти) [50].

Дана статистика показує наскільки великий потенціал являють собою мігранти в країнах з врегульованою міграцією і толерантно налаштованим суспільством.

Узагальнення показників міграції в країнах Європи.

Чеський лінгвіст, математик і художник Якуб Маріан (Jakub Marian) створив карти на основі даних ООН з міжнародної міграції [71], згідно яких європейська міграція ділиться за кількома показниками: а) основна країна походження цієї частки мігрантів; б) Тенденції змін цих цифр за останні п'ять років; в) Іммігрантське населення, що збільшується найбільше.

Слід зазначити, що статистика в кількісному розрізі дещо відрізняється від даних Євростату, але співставна по динаміці та географії процесів [69]. Основні відмінності в цифрах полягають в тізності підходів зарахування осіб з невизначеним юридичним статусом.

Країна походження більшості іммігрантів. Найвища частка іммігрантів, які прибули до Британії в 2015 році, родом з Індії. У Норвегії – це поляки, в Австрії та Швейцарії – це сусідня Німеччина. Велика частина іноземців в Ірландії родом з Британії.



Рис. 1.2. Звідки приїжджає більшість іммігрантів [43]

До Франції, Іспанії та Португалії іммігранти приїжджають здебільшого з півдня (Алжир, Марокко і Ангола, відповідно). У Греції і Македонії їдуть в основному албанці. У Польщу та Чехію більшість іммігрантів з України. У багатьох східноєвропейських країнах (в тому числі в Україні) більшість іммігрантів забезпечує Росія.

Динаміка кількості мігрантів за останні п'ять років. На другій карті показано, як політичні потрясіння останнього п'ятиріччя впливали на показники міграції.



Рис. 1.3. Зміна показників міграції за останні п'ять років [43]

Найбільше збільшення числа іммігрантів з 2010 по 2015 роки відзначається в Люксембурзі, Швейцарії, Швеції, Австрії і Норвегії, де і так найвища частка уродженців інших країн у загальній чисельності населення – що свідчить про те, що суспільства цих країн не вбачають в мігрантах великих небхпек. Ненабагато відстають від них Британія і Фінляндія.

Країни з найбільшою чисельність мігрантів, які переселяються за кордон, це Польща, Сербія, Німеччина і Румунія.

Іммігрантське населення, що збільшується. На третій карті показано, яке іммігрантське населення найбільше збільшується за чисельністю в кожній з країн, порівнявши цифри ООН за 2010 і 2015 роки.

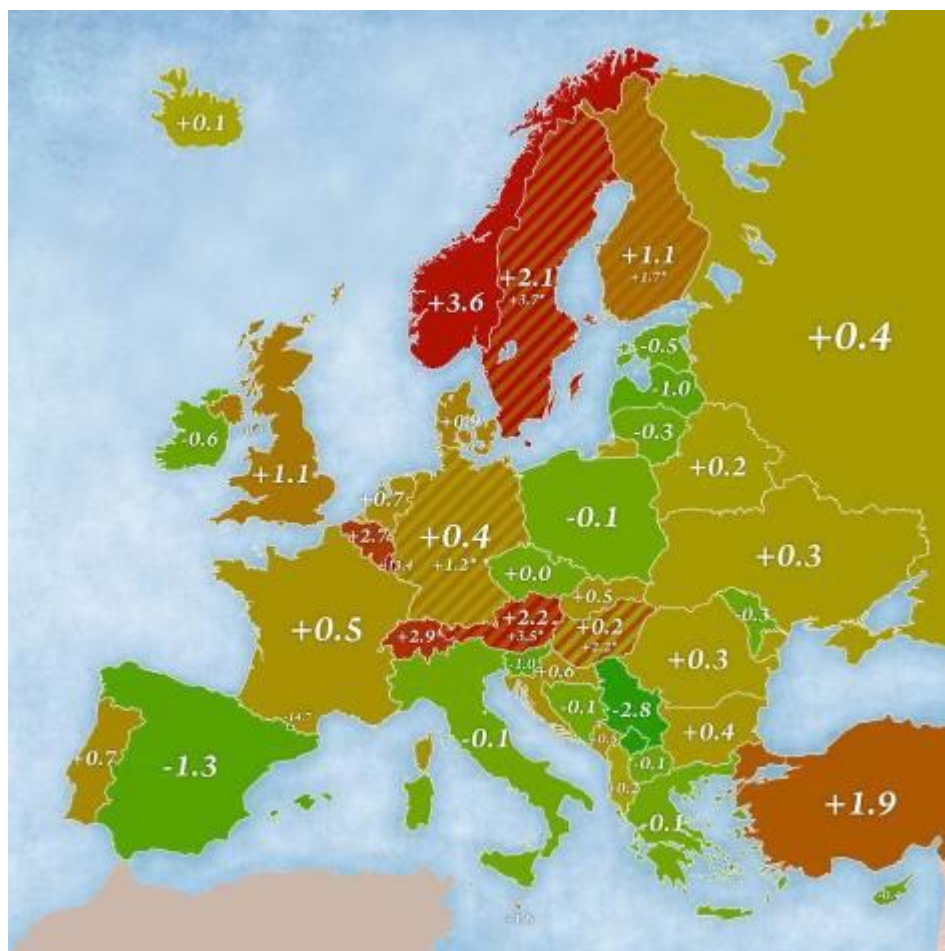
Деякі країни, такі, як Польща і Греція, продемонстрували зменшення іммігрантського населення як частки від його загальної чисельності. Приблизно у половини європейських країн тенденції зберігаються ті ж самі, що

і в 2015 році. Тобто, індійці їдуть до Британії, британці в Ірландію, а поляки в Норвегію.



Рис. 1.4. Найбільше збільшення чисельності іммігрантського населення по країнах [43]

В інших країнах є відмінності. Більше кубинців поїхало до Іспанії (раніше це були марокканці), менше росіян переїжджає в східноєвропейські країни, а в Швеції в процентному відношенні від загальної чисельності населення стало більше сирійців [43].

Рівень імміграції в Україну. Відповідно до офіційних реєстраційних даних, починаючи з 2002 року імміграція (zareєстроване перебування протягом 6 місяців і довше) залишалася майже незмінною на рівні близько 40 000 осіб на рік. Єдиним офіційним джерелом для оцінки сальдо міграції є декларації іноземців та громадян України про в'їзд та виїзд для проживання на строк понад 6 місяців. Проте ці дані (що подаються до місцевих відділів

реєстрації, збираються Міністерством внутрішніх справ та публікуються Держкомстатом) мають мало користі для оцінки фактичного сальдо. Як зазначено у Звіті експертів з оцінювання, виконаного на замовлення МОМ у 2008 році, хоча закон вимагає реєстрації у разі зміни місця перебування (Закон «Про свободу пересування та вільний вибір місця проживання в Україні» від 11 грудня 2003 року), виїзди громадян України дуже часто не реєструються, що призводить до «серйозних викривлень у демографічній та міграційній статистиці» (Perrin, Poulain). Водночас, дослідження підтвердило загальну точність даних про кількість в'їздів та виїздів іноземців в Україні. Проблему якості даних піднімали опитані експерти, погоджуючись, що наявні статистичні дані не є достатніми для точної оцінки рівня міграції в Україні. Однак у 2005 році було зафіксовано позитивне сальдо міграції. Як видно з рис. 1.6.«Україна: зареєстрована еміграція та імміграція (2002-2008 роки)», зміна сальдо міграції є, в першу чергу, результатом помітного скорочення темпів еміграції (яка з 2002 року по 2005 рік, за офіційними даними, скоротилась удвоє, з майже 80 тисяч до менш ніж 40 тисяч осіб). Починаючи з 2006 року в Україні імміграція переважала еміграцію. У 2009 році в Україні було зареєстровано 32917 іммігрантів, порівняно з 19470 офіційними емігрантами, чим і пояснюється додатне сальдо міграції у майже 13500 осіб. Позитивне сальдо відзначалось і в перші вісім місяців 2010 року — понад 20000 прибулих проти 10500 вибулих.



Рис. 1.5. Україна: Україна: зареєстрована еміграція та імміграції (2002-2008 роки) [127]

Аналіз результатів двох переписів населення, проведених в Україні у 1989 та 2001 роках, свідчить, що 1990-і роки були періодом значного зростання різних етнічних груп, які мешкали в Україні. У випадку громадян країн СНД, цей процес був продовженням внутрішніх міграційних рухів усередині колишнього СРСР. Так, у 1990-х роках спостерігалось збільшення вірменської діаспори (на 80% до майже 100 тисяч осіб у 2001 році), азербайджанської діаспори (на 20% до понад 45 тисяч осіб) та чисельності грузинів (на 50% до понад 34 тисяч осіб). Перепис 2001 року також зафіксував значну кількість людей інших національностей, що мешкали в Україні: 12711 корейців, 8844 турків і 3850 в'єтнамців. Перепис також виявив менші за чисельністю (1500-2000 осіб) групи курдів, громадян Індії та Пакистану, а також іще менші групи вихідців з Китаю, Афганістану, Ірану та Куби. Що ж до правового статусу мігрантів, то за переписом 2001 року, в Україні всього перебувало 250 534 негромадян, з яких 168 000 були іноземцями (90% з них мали громадянство країн СНД), а 83 000 були особами без громадянства. У таблиці розподілу іноземців та осіб без громадянства за національністю та районом проживання (Перепис населення 2001 року) перелічено основні

національні групи негромадян, розподілених також на мешканців міст і сіл по кожній групі (див. ДОДАТОК Б.8. Розподіл мігрантів за національністю

[124]). Варто зазначити, що під час перепису 2001 року фіксувалася заявлена національність, а не країна походження респондентів, відтак дві найбільші етнічні групи з-поміж негромадян – це росіяни та українці, що разом складають майже дві третини загального числа. Понад 68% негромадян мешкають у містах, частка урбанізованого населення найвища серед груп, що не представляють країни СНД (арабів, в'єтнамців та китайців). Водночас, деякі етнічні групи присутні здебільшого у сільській місцевості – це молдавани та кримські татари.

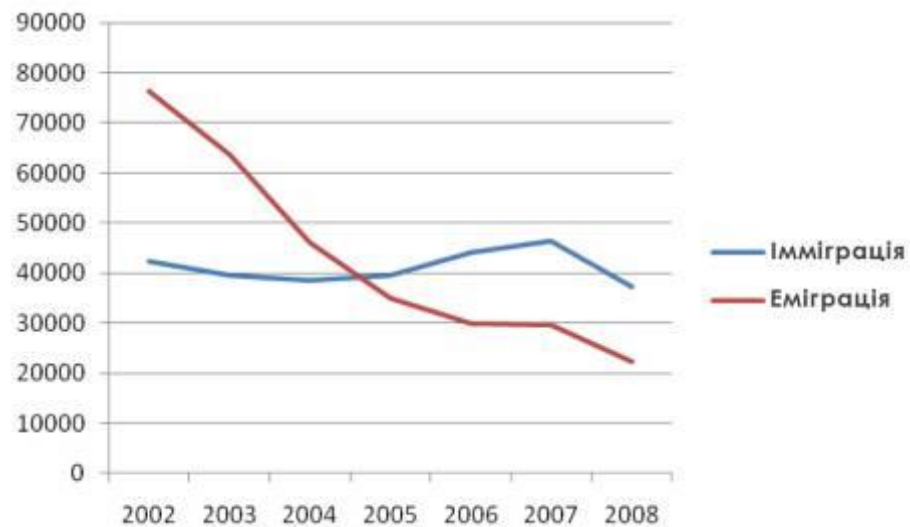
Географічний розподіл. Реєстраційні дані дозволяють проаналізувати розподіл іноземців по різних областях України. Починаючи з 2007 року майже дві третини іноземців, що приїждять до України, зосереджуються у дев'ятох з 27 областей і агломерацій (див. Таблиця розподілу іммігрантів по регіонах України). П'ята частина мігрантів осідають у чотирьох районах Чорноморського узбережжя, а саме: в Одеській області, Автономній Республіці Крим, Севастополі та Миколаївській області. Іншими регіонами зі значним припливом мігрантів є столиця Київ та найбільші індустріальні міста в центрі й на сході країни (Донецька, Харківська та Дніпропетровська області).

Таблиця 1.1. Таблиця розподілу іноземців по регіонах

Регіон	2007		2008		2009		Січень-серпень 2010	
	Прибуло	Чистий приріст	Прибуло	Чистий приріст	Прибуло	Чистий приріст	Прибуло	Чистий приріст
Одеська обл.	12420	10981	4852	3966	3793	2951	2338	1890
АР Крим	4798	2421	4239	2535	3354	2132	2122	1473
Київ	3776	2170	3618	2055	3970	2716	2119	1395
Донецька	4698	902	3962	986	3118	709	1872	669

обл.								
Харківська обл.	3563	1311	4018	1733	2490	523	988	427
Дніпропетровська обл.	1943	115	1789	476	1580	351	1295	623
Запорізька обл.	1535	243	1557	591	1482	602	851	443
Вінницька обл.	1299	506	1196	644	1376	790	707	403
Севастопіль	1028	541	1054	682	772	453	554	400
Миколаївська обл.	877	245	868	443	927	498	485	239
Інші обл.	10570	-2597	10128	768	10055	1722	6692	3197
Україна	46507	16838	37281	14879	32917	13447	20024	10520

Хоча різницю між кількістю нових реєстрацій та вибуттів з реєстру (внаслідок від'їзду) не можна використати безпосередньо для оцінки фактичного рівня міграції, проте чистий приріст кількості зареєстрованих мігрантів може виявитися корисним показником зростання громад мігрантів. Реєстраційні дані свідчать, що тривале позитивне сальдо міграції іноземців спостерігається у трьох регіонах країни (Одеська область, Крим та Київ). Одеська область упевнено лідирує зі значним чистим приростом у кількості мігрантів починаючи з 2004 року: 1258 осіб у 2004 році, 2103 – у 2005 та разючий стрибок у два наступні роки до 7830 та 10981 осіб, відповідно. За останні роки темпи приросту уповільнились (до 3966 осіб у 2008 та 2951 осіб у 2009), але Одеська область зберігає перше місце за цим показником національної статистики [124].

Основні етнічні групи. Наявні дані Міністерства внутрішніх справ щодо реєстрації іноземців засвідчують усталену тенденцію в розподілі мігрантів, що

прибувають до України, за країнами походження. Згідно з цими даними, в міграційних потоках до України домінують вихідці з країн СНД. Ця тенденція пояснюється історичною (у короткостроковому минулому) близькістю до інших народів пострадянського простору та стійкими міграційними моделями, сформованими ще за часів СРСР. Після початкового обміну громадянами, який призвів до репатріації етнічних українців з інших республік колишнього Радянського Союзу, інтенсивність переміщення мігрантів з та до інших пострадянських країн поступово спала. З 2003 року громадяни Російської Федерації беззмінно є найбільш багато чисельною групою у статистичних даних: на них припадає близько 40% реєстрацій перебування строком понад 6 місяців. Інші етнічні групи є значно менш чисельними, дані про в'їзд їх представників демонструють значні коливання. Громадяни країн СНД і надалі преважають серед іммігрантів, хоча водночас спостерігається динамічне зростання масштабів імміграції з держав інших регіонів. Останнім часом помітно збільшився приплив вихідців з Китайської Народної Республіки (7,2% у 2008 році порівняно з 3,7% у 2006 році), Туреччини (з 1,6% у 2003-2006 роках до 5,3% у 2007-2008 роках), Ірану (з 1,2% до 2,8%) та Сирії (з 1,6% до 2,7%) [124].

Розподіл іноземців та осіб без громадянства за національністю



Території походження шукачів притулку та біженців

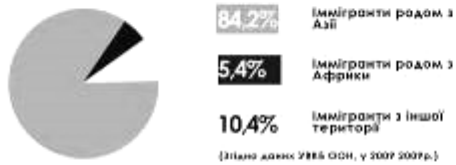

Регіони України де найбільше зосередились мігранти



Короткий «портрет» середньостатистичного імігранта в Україні:

Чоловік, працездатного віку (25-40 років), виходець з країн СНД чи Азії, котрий проживає у великому місті південно-східного регіону України.

Прибулі мігранти в Україну за віковими групами



Рис. 1.6. Інфографіка, щодо середньостатистичного мігранта в Україні¹.

Мігранти, біженці та їх інтеграція у суспільство України.

Україна розробила цільові програми допомоги мігрантам та взяла на себе конкретні зобов'язання щодо сприяння їх інтеграції. Проблеми інтеграції, з якими стикаються біженці та шукачі притулку, вказують на ті складнощі, що їх змушені долати інші групи негромадян, які мають менше прав, ніж біженці, котрим ці права гарантовані завдяки їхньому правовому статусу. Звіт Європейської ради у справах біженців та вимушених емігрантів за 2009 рік про становище біженців та шукачів притулку в Україні висвітлює цілу низку завад на шляху до інтеграції цієї групи в українське суспільство, в тому числі відсутність кроків на державному рівні, що сприяли б їх належному доступу до державних і соціальних послуг. Проблеми виникають у найважливіших сферах життя біженців, як от:

¹ Схему розроблено автором

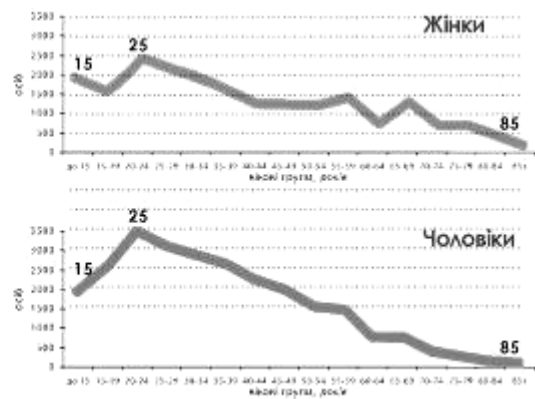
- житло: відсутність цільових державних програм із забезпечення оренди житла;
- зайнятість: неможливість для біженців зареєструватися в якості безробітних і, відтак, їх неспроможність отримати професійну підготовку;
- освіта: необхідність сплачувати за вищу освіту [124]

1.3. Стан дослідженості питань житла для мігрантів.

Темі житла для мігрантів не присвячено достатньої уваги серед архітекторів науковців. Мала кількість досліджень, в сфері архітектури, присвячені реалізації житла для мігрантів та їхній інтеграції у структуру суспільства і міста. Наукові праці які розкривають дану тематику є здебільшого гуманітарного спрямування та до аспектів архітектури, а саме формування житла, мають дотичне значення.

Серед небагаточисельних авторів-архітекторів, котрі займаються питаннями житла для мігрантів, слід відзначити напрацювання Лорі Мюльбауер (Lore Mühlbauer) Браяна Файнокі (Bryan Finoki), Керолін Даол (Caroline Dahl), Роберт Ча (Robert Cha), Хусейн Лотфі Шемірані (Hossein Lotfi Shemirani), Айрис Левін-Азріель (Iris Levin-Azriel), Міхаель Еїхнер (Michael Eichner), Іванова З.І. (Иванова З.И.). Дані автори в той чи інший спосіб висвітлювали проблематику житла для мігрантів. Опрацьована інформація є досить поверхневою, зачіпає питання розташування даного житла в структурі міст, формування житлових одиниць, етнічних аспектів в проектуванні такого житла. Питанню інтеграції житла даного типу в тканину міста та житлових утворень збільшого не приділяється значна увага, не виокремлено загальної тенденції та стратегії вирішення. Винятком слуге напрацювання Лори Мюльбауер (Lore Mühlbauer), котра систематизувала власні напрацювання в галузі доступного та соціального житла, житла для тимчасового приживання мігрантів та сформувала певні принципи реалізації житла для біженців в структурі міст. Напрацювання за даною тематикою були висвітлені в роботі

«Посібник з планування та допомоги біженцям» («Flüchtlingsbauten Handbuch und Planungshilfe») [6].

Архітектурно-типологічні дослідження в цій сфері в Україні досі не проводились, за винятком створених у 2007 році відомчих норм проектування пунктів тимчасового перебування іноземців та осіб без громадянства, які незаконно перебувають в Україні - ВБН В.2.2 -50-2007.

Досить корисними є суміжні напрацювання в галузі архітектури доступного житла. Фундаментальні дослідження в сфері проектування житла, соціально-психологічними та функціонально-типологічними проблемами житла займались: Гнесь І.П., Гриценко П., Дурманов В., Кияненко К., Круусвалл Ю., Карташова К., Ніколаєнко В., Орлов П., Петрова З., Платонов Г., Рєпін Ю., Рубаненко Б., Ружже В., Смотріковський В., Хейдметс М., Шепільовський М., Гнат Г., Соловій Л. та ін. Велику увагу дані дослідження приділяють проектування та функціонуванню соціальному та доступному житлу, житлу для незахищених верств населення. Дисертаційна робота і публікації Соловій Л. (житло для безпритульних) найбільш співзвучні з темою житла для мігрантів. Дослідження Соловій Л. показує як можна через архітектурні засоби реінтегрувати громадян у важкій життєвій ситуації назад у суспільство. Вивченню проблем оптимізації планувальної структури квартир присвячені праці Альбанова В., Бранденбурга Б., Гнеся І., Гнат Г., Дурманова В., Карташової К., Кияненка К., Кордо Н., Рєпіна Ю., Рубаненка Б., Платонова Г., Смотріковського В., Яблонського Д.. Нормуванням житла займалися Куцевич В., Літошенко Г., Омеляненко М., нормуванням висотності – Ковальський Л., типологічними аспектами - Бачинська О., Зозуля Ю., Єжов В., Євсєєва Є., Король В., Рєпін Ю., Рогожніков Е., Яблонська Г.; Питанням інтегрованої оцінки якісних і економічних характеристик житла присвячені роботи Василенко Л., Лаврика Г., Літошенко Г., Росковшенко А., Сандуленко Е., Товбича В., Хараборської Ю., Яблонської А.. Цікавими є

дослідження житла німецьких колоністів в Галичині в період 1770-1940рр., адже це ті ж мігранти ,але в історичній ретроспективі.

Список науковців, чиї дослідження висвітлюють проблематику міграції на міждисциплінарному рівні є досить великим, але слід відзначити: Лібанова Е., Садова У.Я., Борхас Дж., Мінсер Я., Чісвік Б., Макконелл Р., Заславська Т.І., Рibaковський Л., Староверов В., Хомра А., Хорев Б., Бабенко О., Бузницький Ю., Дмитрієва О., Новик В., Малиновська О., Римаренко Ю., Олефір В., Чехович С., Крючковський В., Бондирєва С., Юдіна Т.

Недослідженими залишаються теми, що висвітлюють чинники формування житла для мігрантів в структурі існуючих населених пунктах. Малодослідженим є оособлення мігранта - як споживача житла, визначення критерії самих мігрантів у виборі житла, та як саме ці критерії співставляються з інтересами приймаючого суспільства. В процесі аналізу літературних джерел не було знайдено конкретних рекомендаційних моделей по інтегарції житла в існуючу тканину населених пунктів.

Мігранти в своїй масі являють собою досить широкий пласт населення. Для візалізації виокремленої адресної категорії мігрантів та розділення її від решти підгруп мігрантів було сформовано графічну схему.



ВИОКРЕМЛЕННЯ АДРЕСНОЇ КАТЕГОРІЇ МІГРАНТІВ

(відповідно характеристик їхнього
сценарію/механізму міграції)

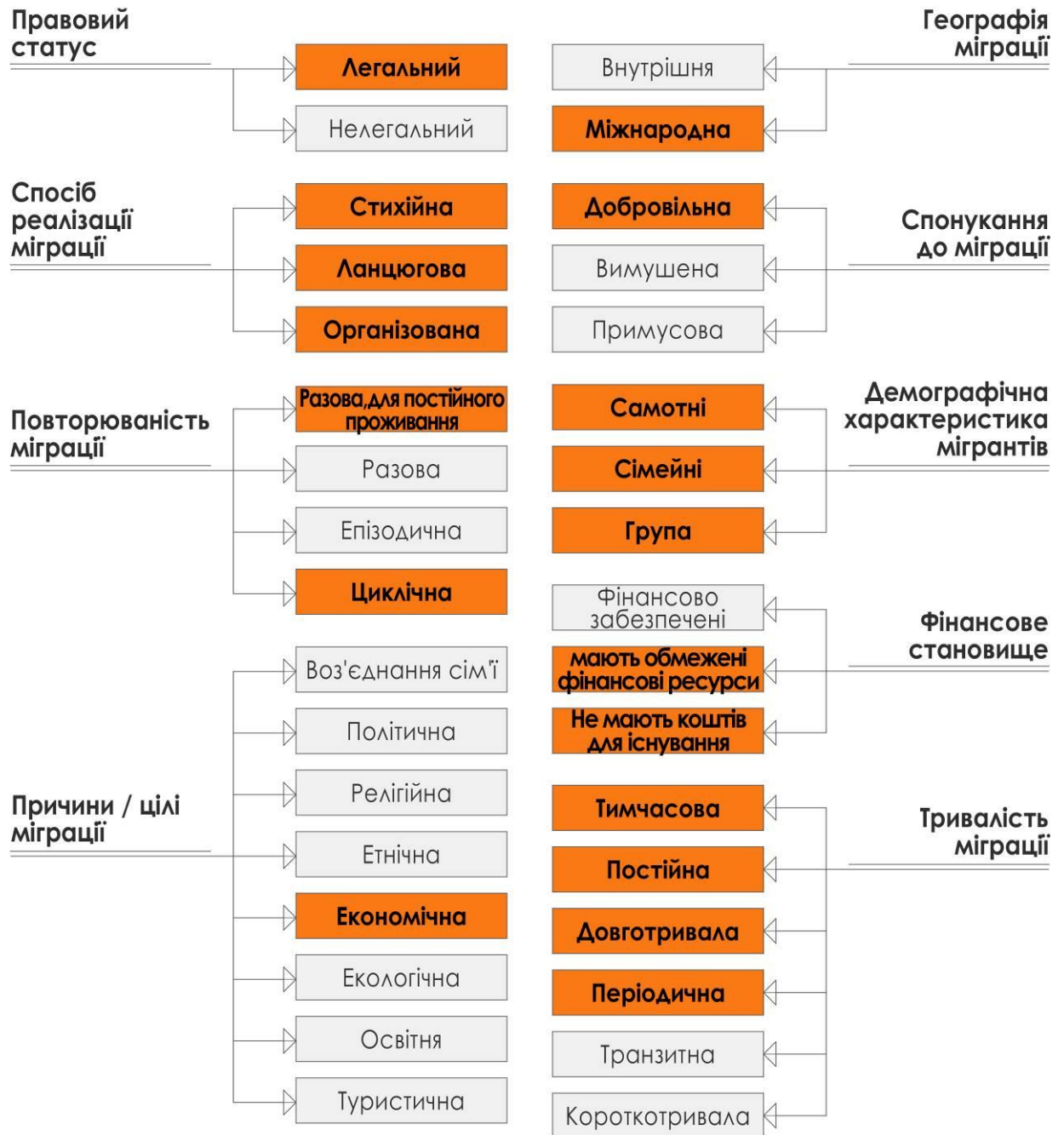

*



- виділення характеристики мігранта, що підпадає під межі дослідження

Висновки до першого розділу:

1. Узагальнення наукових праць, присвячених проблемам міграції, дозволило уточнити ключове для даного дослідження поняття міграції – це переселення за власною ініціативою з метою постійного проживання в приймаючій країні з моменту одержання посвідки на проживання чи іншого офіційного статусу, що передбачає перспективу стати громадянином країни, до моменту одержання громадянства. В існуючих умовах нерівномірності розвитку світових економік і політичних систем міграція трактується як об'єктивний глобальний процес світового розвитку: перетоку робочої сили від менш оплачуваних ринків до ринків з вищим рівнем оплати праці; з країн з нижчим рівнем свобод та прав особистості у суспільства з меншим рівнем регулювань та заборон. Міграція – явище невідворотне в сучасному світі і може посилюватись внаслідок конфліктів, природних катастроф та кліматичних змін.

2. В Україні частка офіційно зареєстрованих мігрантів складає 0,5% населення, в країнах ЄС в середньому 7% (при діапазоні від 1,1% до 22,9%). Попри негативну реакцію корінного населення що до напливу мігрантів і можливі соціальні проблеми, глибинна мотивація у прийомі великої кількості мігрантів в країнах Європи полягає у намаганні компенсувати негативні демографічні тенденції, зумовлені скороченням населення із-за низької народжуваності. Вважається, що міграція матиме позитивні соціально-економічні наслідки для суспільства, якщо не буде пущена на самоплив, а буде відповідно організовано процес інтеграції мігрантів в спільноту приймаючої країни, в тому числі – через відповідно запроектоване спеціальне житло.

3. Середньостатистичний мігрант в Україні: це чоловік працездатного віку (25-40 років), виходець з країн пострадянського простору чи Азії, котрий проживає у великому місті в південних та східних областях України. Оскільки спільнота мігрантів досить неоднорідна, в роботі конкретизовано контингент мігрантів, котрі стали категорією споживачів типів житла, які є об'єктом

даного дослідження: правовий статус перебування мігранта в країні є легальним; географія міграції даної особи містить міжнародну складову; спосіб реалізації міграції може бути як стихійним, так і ланцюговим чи організованим; міграція повинна бути не примусовою чи вимушеною, а лише добровільною; повторюваність циклу міграції може бути або разовою, з метою залишитись для постійного проживання, або циклічною; демографічна характеристика мігрантів не має значення, це може бути як самотня особа, так і сімейна чи група осіб; тривалість міграції може бути тимчасовою, постійною, довготривалою чи періодичною, але ні в якому разі транзитною чи короткотривалою; причиною чи ціллю міграції повинна бути лише економічна складова, не підпадають під дану категорію такі цілі як воз'єднання сім'ї, політичні, релігійні, етнічні, екологічні чи інші причини; фінансові ресурси мігрантів обмежені.

Встановлено, що досі наукових досліджень типів житла для мігрантів, як окремої специфічної категорії споживачів житла, не проводилось ні в Україні, ні за кордоном. Основний масив інформації стосовно мігрантів стосується аналізу самої міграції як соціального явища, його природи, статистики, джерел, структури, причин і прогнозів, систематизації термінології, соціальних проблем, які породжує міграція. Що до архітектури і житла зокрема, то закордонні напрацювання обмежені нереалізованими пілотними проектами, а в Україні – вузькоспеціалізованими об'єктами для тимчасового утримання нелегальних мігрантів. Окремі наукові роботи останніх років стосувались тематики соціального житла, а також спеціалізованого житла для незахищених верств населення, однак не торкались мігрантів, як окремої категорії споживачів житла, чим підтверджується актуальність даної роботи.

РОЗДІЛ 2. МЕТОДИ ДОСЛІДЖЕННЯ ЖИТЛА ДЛЯ МІГРАНТІВ

2.1. Критерії та загальна стратегія дослідження

Великі гравці на міжнародному ринку праці активно імпортують трудові ресурси різних категорій. До прикладу, країни Східної Європи компенсують відтік власних громадян працездатного віку особами з сусідніх держав, де рівень середнього достатку є нижчий. Так на початок другого півріччя 2018 року в Німеччині були незаповнені приблизно 1,2-1,7 млн вакансій. Заміщення вакантних посад здійснюється залученням трудових ресурсів всього східноєвропейського регіону, а саме з Болгарії, Угорщини, Румунії, Польщі [139]. Залучення трудових ресурсів зі сторонніх країн дозволяє зберігати високі темпи розвитку за рахунок притоку робочої сили з нижчим рівнем оплати праці. Брак компетенцій серед залучених робітників компенсується комп'ютеризацією виробничих процесів. Мігрантів не приймають як конкурентів на ринку праці, а як нагоду підняти рівень кваліфікації мотивованій частці трудових ресурсів суспільства. В сучасних реаліях вже є конкуренція за трудові ресурси. Постає необхідність формулювання конкурентної моделі залучення мігранта та його влиття у суспільство на взаємовигідних умовах. Розробка стратегії залучення мігрантів повинна бути деполітизованою, сталою та першочерговою до реалізації для економічного стрибка [114]. Дане дисертаційне дослідження має на меті розробити стратегію залучення мігрантів в суспільство через житло. Розглядається аспект інтеграції мотивованого мігранта, як рушійну силу динамічного економічного розвитку, через створення спеціалізованого типу житла для мігрантів та зважену інтеграцію цього житла в сформоване середовище міських поселень.

Це дуже не простий процес, оскільки він зачіпає інтереси як мінімум декількох сторін. Причому соціальні аспекти можуть тут відігравати ключову роль. Для успішного функціонування та розвитку суспільства необхідна, як мінімум безконфліктна, а краще гармонійна взаємодія між усіма його верствами. Американський філософ, основоположник ліберально-

державницької концепції внутрішнього і міжнародного права, яка значною мірою лежить в основі сучасної політики США, Джон Ролз наголошував, що кожна людина повинна мати рівне право на найбільшу основну свободу, сумісну з подібною свободою для інших [19]. Важливим є факт сумісності та подібності свобод між громадянами суспільства. Задля взаємоуспішного саморозвитку та самореалізації, кожна особа, котра потрапляє в нове середовище, повинна поважати права, свободи та цінності оточуючих. Як наслідок, сприйняття та розуміння існуючих цінностей суспільства стає запорукою сприйняття та поваги ціннісних парадигм самої особи. Важливим є відсутність взаємовиключних цінностей та прав у суспільства та індивіда. Дану логіку можна інтерполювати на ситуацію з мігрантом та приймаючим суспільством. Вибудовування мігрантом паралельних та взаємовиключних ціннісних реалій, несприйняття поведінкових норм приймаючого суспільства приводить до протиставлення одне-одному та ескалації конфліктних відносин. Дана модель влиття мігранта в нові реалії є контрпродуктивною для обох сторін. Для взаємовигідного розвитку та власної реалізації необхідна інтеграція мігранта в нове середовище.

Держава першочергове відстоювання свої інтересів. Важливим фактором тут являється не сприйняття мігранта як експлуатаційного ресурсу, а як особистості. Особистості, котра здатна забезпечити власний побут, розвиток себе та самореалізуватись, а також принести користь в збагаченні держави, як мультикультурного об'єднання. Паралельним є процес сприйняття мігрантом нового середовища та суспільства не лише як гаранта власних прав та гідних умов - а як партнера, котрий має власні інтереси та правила, які необхідно враховувати та виконувати. Відповідний процес можна узагальнити явищем інтеграції мігранта у сформоване суспільство.

Залучення в державу мігрантів, що вибирають шлях інтеграції, є взаємокорисним та необхідним явищем у світі, де іде конкуренція за людські/інтелектуальні/виробничі ресурси, задля підняття загального рівня

економічного достатку країни та її громадян. Важливою складовою процесу влиття мігранта в приймаюче суспільство є середовище проживання мігранта, взаємодія мігранта з цим середовищем та його мешканцями. Саме вивчення та формування житлового середовища, як складової архітектурної моделі, дає можливість відобразити сценарії експлуатації цього простору у конкретні характеристики, параметри та рекомендації.

Для кращої навігації під час проведення досліджень та аналізу, було визначено реперні тези – ціннісні константи, які слугуватимуть орієнтиром в ході роботи. До таких сталих відноситься критерії I-го порядку:

а) права людини та гуманізм відносно мігранта. Необхідно вбачати в кожному мігранті людину, з своїми потребами та цінностями;

б) права та цінності корінного населення. Забезпечення приватного простору та права на невтручання у особисте життя та комфорт громадян приймаючої країни. Збереження ідентичності та психологічного комфорту середовища проживання;

в) відстоювання інтересів держави на подолання негативних демографічних тенденцій. Успішна асиміляція мігрантів в нове суспільство, з усіма витікаючими позитивними тенденціями в соціальній, економічній, демографічній та безпековій сфері;

г) забезпечення інтересів бізнесу на розширення бази трудових ресурсів і задоволення попиту на них. Забезпечення ринку праці особами активного працездатного віку у галузях виробництва, будівництва, сфері обслуговування чи інших галузях, де присутній дефіцит трудових ресурсів, або де дефіцит очікується у зв'язку з розвитком економіки чи еміграцією корінного населення;

д) розвиток будівельної галузі. Мігрант є окремим споживачем житла і за реалізації виправданих архітектурних моделей житла може забезпечити комерційний попит.

Забезпечення вище перелічених факторів, вибудовування їхнього взаємного балансу та гармонізація інтересів всіх сторін прийнята базовими критеріями дослідження.

До важливих критеріїв II порядку дослідження відноситься:

- домінуюча комерційна основа створення житлового фонду для мігрантів. Це не біженці, за яких повинна дбати держава та міжнародні гуманітарні програми, це не різновид соціального житла. Дане комерційне житло, оренда / купівля якого є у фінансових можливостях працюючого сегменту мігрантів повинне мати в собі комерційний інтерес для потенційного інвестора;

- реалізація такої форми інтеграції, яка не призведе до антисоціальних чи ксенофобських настроїв та не спричинятиме порушення комфортності проживання представників приймаючого суспільства;

- реалізація такої форми інтеграції, що передбачатиме поступовий характер інтеграції мігрантів та матимет градацію на рівнях: одинокі особи, сім'ї мігрантів без дітей та сім'ї з дітьми;

- форма інтеграції, яка не ставитиме перед мігрантом умов примусового повного культурного / релігійного / національного розриву з його попередньою ідентичністю.

Стратегія дослідження полягає в різноплановому (згідно розставлених меж дослідження) розкритті одного з шляхів інтеграції мігрантів у суспільство приймаючої країни, через спеціальну житлову політику. Тому житлову політику можна описати кількома взаємозалежними тезами:

- виокремлення житла для мігрантів, як окремого типу та диференціація за відповідною градацією «рівня комфортності» за рівнем готовності мігранта до інтеграції у сформоване суспільство;

- житло для мігрантів повинно своїми характеристиками сприяти соціальній та ментальній інтеграції мігрантів у нове для них приймаюче суспільство;

- імплементація інтеграції мігрантів через диференційоване житло обов'язково повинне не допустити сегрегації мігрантів як в суспільстві – так і в населених пунктах чи кварталах зокрема.

Багатовекторність можливих шляхів з пошуку інтеграційних шляхів для мігрантів є незаперечним, але в рамках даного дослідження, фокус наводиться саме на інтеграцію через житло – як об'єкта архітектурних розробок.

2.2. Послідовність етапів дослідження

Відповідно до поставленої мети і завдань дисертації, розроблено загальну логічну структуру роботи, яка продиктувала певну можливу послідовність етапів досліджень, із застосуванням традиційних загальнонаукових (теоретичних та емпіричних), а також спеціальних методів та передбачає їх поетапне виконання.

I етап. Огляд першоджерел виявив, що мігранти як певний специфічний контингент споживачів житла досі не розглядався в сфері науки про архітектуру житла. В порівнянні із іншими достатньо вивченими за останні 60 років типів сімей, мігранти – своєрідна «терра інкогніто». Відтак головне мета I етапу дослідження вбачалась у максимально можливому виявленні типологічних характеристик контингенту мігрантів, необхідних для розробки відповідних типів житла. Також це є важливим для подальшого усвідомлення актуальності такого дослідження:

- загальна характеристика явища міграції, її тенденції, масштаби, значимість, позитивні і негативні сторони, загрози, виклики, можливості, моделі, визначення, терміни, юридично-правові аспекти;

- виокремлення із загального масиву міграційних явищ саме контингенту, який є об'єктом даної дисертаційної роботи;

- сучасний стан міграційних процесів в Україні: локалізація, масштаби і тенденції, етнічна структура;
- соціально-демографічні характеристики контингенту мігрантів в Україні, структура загальних вимог (потреб) стосовно житла.

В рамках першого етапу виявлявся також стан дослідженості питань житла для мігрантів, уточнювалось коло не з'ясованих досі інформаційних блоків, типологічних задач, без вирішення яких неможливо досягти поставленої в дисертації мети дослідження.

II етап. Для розробки типології житла для мігрантів і вирішення пов'язаних з цією метою задач дослідження став наступний етап розробки інструментарію, який би забезпечив достовірність результатів і практичну цінність роботи. Було уточнено загальну стратегію дослідження, сформовано критерії на підставі яких давалась оцінка тим чи іншим отриманим результатам, варіантам можливих рішень, а також визначенню необхідної методики дослідження.

III етап передбачав пошук та аналітичне міждисциплінарне дослідження житла для мігрантів з висвітленням досвіду реального архітектурного проектування в заданому векторі. Проведення аналізу вітчизняного і закордонного досвіду проектування та експлуатації різних типів житла для мігрантів ставило за мету висвітлити такі його складові як: особливості локалізації даних житлових одиниць житла в структурі населених пунктів, систематизація досвіду реалізації даного житла в Україні та за кордоном, огляд чинних архітектурно-нормативних регуляторів формування житла для мігрантів в Україні.

Даний етап дослідження містить опитування фокус груп мігрантів (для котрих і розробляється відповідне), основним завданням якого є виявлення основних вимог і потреб даної категорії. Проведене інтерв'ювання покликане висвітлити бачення мігрантів на такі пункти:

а) вихідне образне уявлення про житло для мігрантів самими мігрантами, а також архітектурний образ такого житла

б) готовність і бажання інтегруватись у суспільство

Отримані дані фіксуються у вигляді коротких записів та схем, які слугують основою для подальшого вивчення і напрацювань.

Після проведення інтерв'ювання фокус групи мігрантів та осмисливши їхні потреби, вибудовується певне бачення вирішення проблеми пов'язаної з житлом. Вивчення нормативної бази, міжнародного досвіду слугує базою для подальших процесів експериментального проектування пропозицій класифікації житла для мігрантів у наступних розділах.

Ознайомившись з баченням мігрантів щодо житла, стає можливим вивчення та врахування точки зору представників суспільства, в котре інтегрується дане житло. Проведені розмови-інтерв'ю, з відповідною групою населення, візуалізують ставлення суспільства до ймовірного сусідства з особами, що інтегруються у нього.

Формування комплексу запитань, суть яких відноситься до двох змістів:

а) ставлення до інтеграції в українське суспільство мігрантів

б) готовність до близького сусідства з місцем компактного проживання мігрантів

Отримані результати систематизуються і стають основою у формуванні класифікації житла для мігрантів (в пункті локалізації житла для мігрантів в структурі міста).

Напрацювання систематизуються в структуру анкети, за допомогою котрої проводяться нове інтерв'ювання фокус груп мігрантів (як цільової групи користувачів розробленим житлом) а також представників громадськості і суспільства (як оточення для інтеграції запропонованого житла), та експертів (архітекторів та соціальних працівників).

Детальніше, результати, отримані за допомогою даного методу використані у наступних розділах.

Дослідження особливостей локалізації житлових одиниць для мігрантів та його впливу на середовище населених пунктів потребувало розкриття територіальних характеристик розселення мігрантів в населених пунктах, а також формування теоретичних моделей житла для мігрантів.

Висвітливши попередній пункт, постала можливість аналізу досвіду експлуатації реалізованих прикладів житла для мігрантів як в Україні так і за кордоном. Огляд міжнародного досвіду дав передумови для його узагальнення і опису основних тенденцій цього напрямку. Важливим пунктом дослідження стала необхідність виокремлення позитивних та негативних кейсів кожного з векторів реалізації житла для мігрантів.

Наступним питанням, яке потребувало вивчення - висвітлення існуючих типів житла для мігрантів в Україні, а також аналіз чинних в Україні архітектурно-нормативних регуляторів формування житла для мігрантів. Даний аналіз включив проведення моніторингу вимог до земельних ділянок, розміщення будинків та благоустрою територій під тимчасове житло для мігрантів, специфіки санітарно-гігієнічних вимог та розроблені об'ємно-планувальні вимоги до вирішення пунктів тимчасового перебування іноземців та осіб без громадянства (ПТІІІ). Також було визначено основні тенденції формування житла для мігрантів в якості соціального та спеціалізованого житла. Для виокремлення чинників формування житла для мігрантів постала потреба в проведенні емпіричних досліджень.

IV етап. На основі узагальнення і систематизації закордонного досвіду реалізації та експлуатації житла для мігрантів, було виокремлено напрямки подальших досліджень. Мова іде про напрямки, які потребували більш детального конкретизації та вивчення, а саме: соціально-психологічні, економічні, об'ємно-планувальні та містобудівні чинники формування даного типу житла.

В першу чергу, це розкриття соціально-психологічних чинників інтеграції мігрантів житлове в міське середовище приймаючої країни, при бажанні мігрантів інтегруватись у нове суспільство. Це є діапазоном впливу житлового середовища на міжнаціональні/міжрелігійні та побутові конфлікти в середині спільноти мігрантів а також соціальн-психологічні корені сегрегації мігрантів в новому суспільстві. Мігранти, що не мають бажання інтегруватись в існуючі умови приймаючої країни, не можуть розселятися поза межами моделей та локацій передбачених правилами розташування житла для мігрантів в структурі населених пунктів.

Для виявлення економічних чинників було проведено вивчення ринку нерухомості, а саме - аналіз існуючої ніші житлового фонду населення, що експлуатується мігрантами та його впливи на ринкові ціни оточуючої забудови і на ринок нерухомості в цілому.

Для питання вивчення об'ємно-планувальних та містобудівних чинників формування житла для мігарнтів поставила потреба провести два паралельні дослідження:

- опитування української діаспори на педмет виявлення об'ємно-планувальних пріоритетів мігрантів до житла; виявлення планувальних недоліків в існуючих типах житла для мігрантів в Україні;
- аналіз містобудівних чинників при формуванні житла для мігрантів на прикладі існуючих об'єктів в Німеччині та Україні.

Виокремлені соціально-психологічні, економічні та об'ємно-планувальні та містобудівні чинники дали можливість сформулювати власні рекомендації щодо формуванню житла для мігрантів, яким присв'ячений V етап дослідження.

V етап дослідження формує сценарій інтеграції мігрантів в суспільство за допомогою житлової політики, котра містить покрокову схему з її загальним описом. На основі приведеного сценарію пропонувалась робоча класифікація категорій мігрантів. Дана класифікація мігрантів рокивала

потреби мігрантів до житлової політики та їх відмінність між собою. Виокремивши мігрантів, їхніх потреб було важливим визначити потреби та пріоритети держави у взаємодії з мігрантами. Держава, як інституція, котра приймає мігрантів ставить перед собою такі цілі: інтеграція мігрантів у структуру суспільства, для збереження ідентичності суспільства; соціальна інтеграція мігрантів, як чинник запобігання утворення анклавів, компактного розселення представників відмінних етносів чи народів. Артикуляція цінностей обох сторін взаємодії, виокремлення чинників формування даного типу житла, стали базою при розробці пропозицій типів соціально-архітектурних можелей житла для мігрантів.

Візуально сформовано алгоритм методики дослідження рис. 2.1, 2.2. Хід дослідження та вивчення можна проілюструвати схемою.



Рис. 2.1. Методика дослідження архітектурних типів житла для мігрантів



Рис. 2.2. Методика дослідження типів житла для мігрантів



Рис. 2.3. Житло для мігрантів, які розглядалися автором в даній дисертації

2.3. Методи дослідження

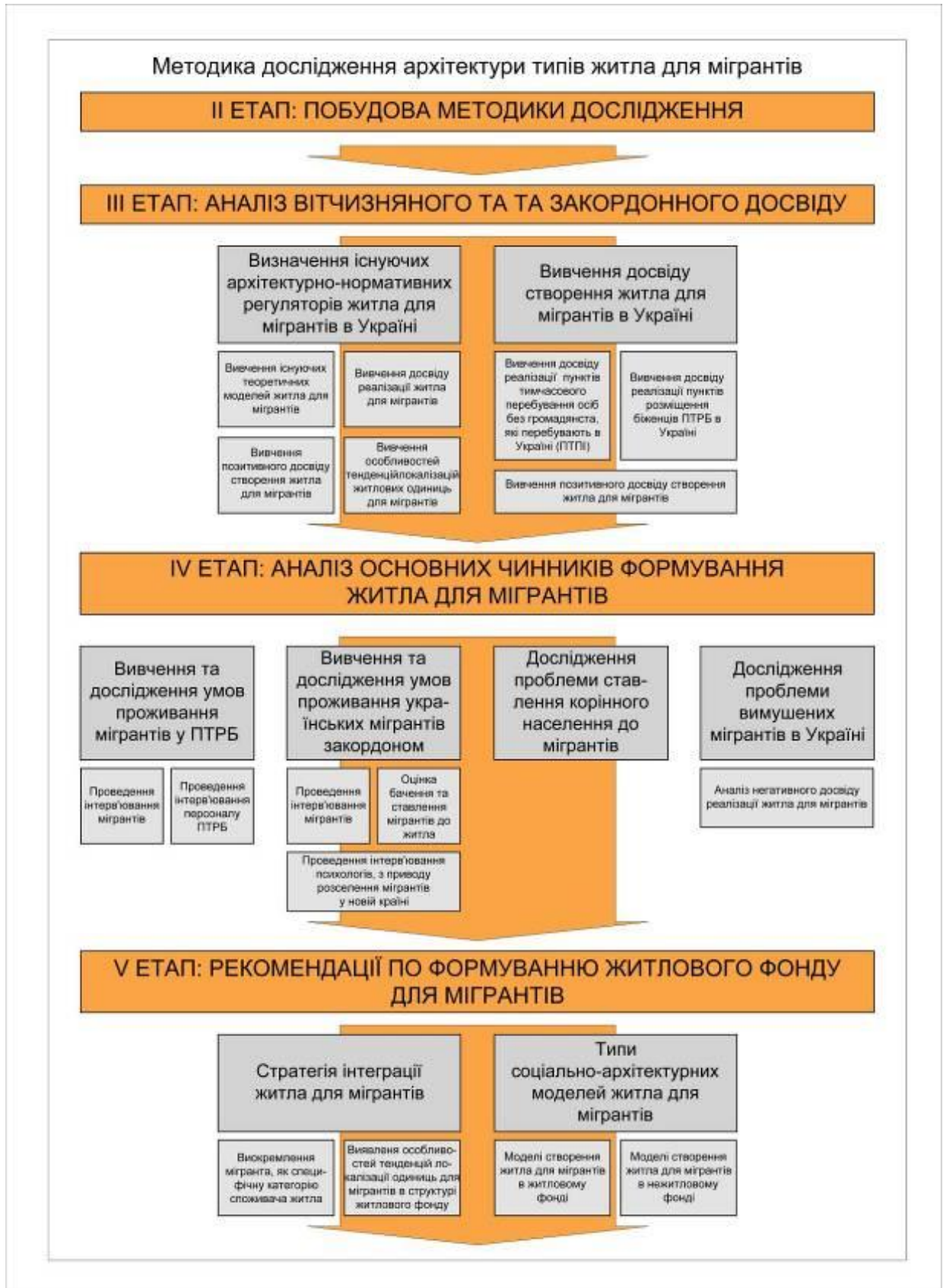
В дисертаційній роботі було використано цілий ряд методів дослідження:

- опрацювання міждисциплінарного пласту інформаційних інтернет-джерел, що містять дані про мігрантів;
- натурні обстеження існуючих форм житла для мігрантів;
- соціологічні дослідження. Соціологічне дослідження містить такі складові: фокус-групове інтерв'ювання мігрантів та працівників міграційної служби; глибинні інтерв'ю мігрантів українського походження, що проживають за кордоном; стандартизовані опитування житеїв міст України; експертна оцінка психологами мотивів сегрегації мігрантів, а також оцінка експертами з нерухомості впливу мігрантів на ринок нерухомості;
- картографічний метод узагальнення інформації, а саме візуальних моделей містобудівних ситуацій.

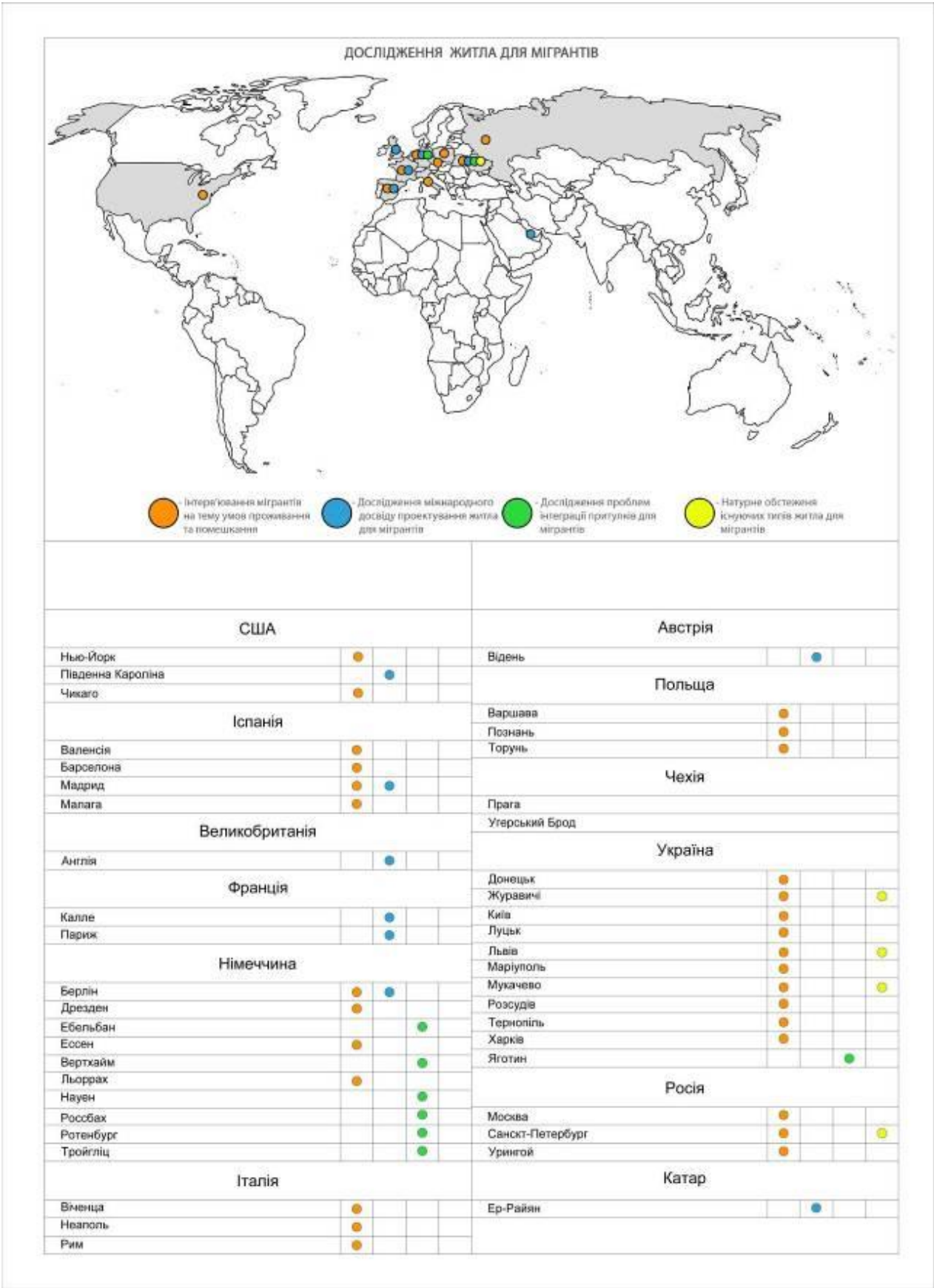
Метод роботи та пошуку інформації в інтернеті.

Для вивчення, узагальнення і систематизації вітчизняного а зарубіжнгодосвіду формування житла для мігрантів застосовано традиційна методика роботи з першоджерелами (більшість літератури в сьогоdnішніх умовах є розміщені в інтернет ресурсах). Під час пошуку літератури за тематикою житла для мігрантів було виявлено незначну кількість інформації. Багато інформації по явищі міграції, самих мігрантах та умов їхнього проживання є в мережі новинних порталів. Саме засоби масової інформації реагують та репрезентують найсвіжіші тенденції в даній сфері досліджень. Найбільш активними, в даному сегменті, є інформаційні агенції та їхні портали у країнах ЄС і сусідніх держав, а також США. Перевага надавалась інформації та джерелам, що походила з Європейського континенту – через географічну близькість до України та взаємопов'язаність спільних міграційних процесів.

В умовах поширення фейків, викривленої інформації та інформаційних диверсій, значну роль відіграв пошук першоджерел інформації та навхресна її перевірка. Знайшовши резонансну чи цікаву новину за тематикою міграції/мігрант/житло для мігранта - необхідно було перевірити озвучені тези через публікації в конкурентних ЗМІ, по можливості знайти першоджерело, можливе згадування даної інформації у ЗМІ, що безпосередньо працюють в даному регіоні чи за даною тематикою. Часто опублікована інформація не відповідає дійсності. Не в поодиноких випадках, акценти в матеріалах зміщувались, певні явища гіперболізувались а статистичні дані інтерпретувались у вільній формі. Через заполітизованість питання міграції, в окремих регіонах інформація в ЗМІ викривляє об'єктивний стан речей і часто суперечить сама собі.

Важливим фактом в дослідженні житла з літературних чи інформаційних джерел є графічне наповнення. Фотофіксація споруд, інтер'єрів побуту житлових приміщень, території та аспекту співвідношення житла для мігрантів з оточуючою забудовою є важливим вихідним матеріалом для подальшого аналізу та систематизації. Оригінальність, достовірність та кореляція візуальному наповненню публікації з її змістом є необхідним кроком для верифікації даного матеріалу, як інформаційного джерела. Факти використання фотографій з бази даних Ройтерз (Reuters), Шатерсток (Shutterstock) в окремих публікаціях є непоодинокі. Іноді візуальне наповнення некоректно відображає певну подію. Аргументом використання візуального матеріалу з бази даних є те, що він наводиться лише для ілюстрація певного інформаційного приводу. Видання, що дбають про достовірність опублікованої інформації, авторські права правовласників візуального матеріалу, завжди маркують графічний/ілюстративний матеріал з вказанням автора, місцем фото/відеофіксації та датою її проведення. Для верифікації графічного матеріалу проводився пошук схожих чи ідентичних матеріалів в мережі. Дана функція є можливою в багатьох пошукових ресурсів, зокрема і в

Google. Якщо графічний матеріал не маркований автором чи правовласником є два варіанти – матеріал підготовлений маловідомою агенцією, котра не завжди дотримується стандартів подання інформації, або ж інформація є скомпільована з вже існуючих матеріалів без вказання цього.

Під час пошуку інформації не використовувались окремі ресурси з яскраво вираженим політичним чи ідеологічним спрямуванням.

Для пошуку кількісних чи географічних даних використовувались ресурси офіційних статистичних агенцій ЄС та України. Використання онлайн версій цих ресурсів аргументується доступністю інформації, її оновлення та актуальність – друковані версії статистичних агенств є не досить тиражовані і не завжди містять весь об'єм інформації.

Фактором котрий важко реалізувати без доступу до інтернету – конфіденційне опитування мігрантів, які не бажають ідентифікувати себе та бажають залишатись інкогніто. При використанні інтернету було можливим спілкування з мігрантами дистанційно, без особистого контакту, що сприяло незаангажованій розмові та отримання неспотвореної інформації. Спілкування реалізовувалось шляхом здійснення аудіоконференцій за допомоги програми Скайп (Skype) чи аналогічних додатків менаджерів.

Метод натурних обстежень.

Виявлення досвіду формування житла для мігрантів здійснювався на прикладі ПТШ, використовуючи метод натурального обстеження. Дослідження реальних об'єктів-представників житла для мігрантів в Україні є обмеженим із-за спеціального режиму відвідування об'єктів відомства Державної міграційної служби України (ДМС), а також невеликої кількості таких об'єктів. Це пункти тимчасового перебування іноземців та осіб без громадянства, які незаконно перебувають в Україні ДМС України у Волинській та Чернігівській області, пункти тимчасового розміщення біженців у Закарпатській області, у місті Одеса, а також у місті Яготин Київської області. Таким чином в загальній кількості 5 об'єктів Державної

міграційної Служби. Для відвідування та перебування на території таких об'єктів необхідним є отримання дозволу Головного управління ДМС.

Крім офіційно створених об'єктів (котрі покликані слугувати житлом для мігрантів) є ціла мережа орендованого житла чи навіть не пристосованого для проживання приміщень. В таких приміщеннях перебувають як легальні мігранти, так і нелегальні. Відвідування помешкань мігрантів являє собою труднощі, адже їхні мешканці найчастіше стараються не афішувати а інколи приховувати місце свого проживання.

Безпосереднє спостереження, огляд та дослідження різного типу об'єктів та приміщень, де проживають мігранти, дає можливість виокремити характерні риси та супутні явища такого типу житла. Здійснювалось візуальне дослідження: огляд житлових приміщень і території на котрих розміщене житло призначене (або стало таким де факто) для проживання мігрантів. Занотовані виявлені чинники впливу котрі в процесі дослідження були виявлені. На основі проведеного огляду складалось резюме по окремих типах житла для мігрантів, котре ставало основою для подальшого аналізу.

Існуючі матеріали в літературі, котрі висвітлюють проблематику житла для мігрантів, в недостатній мірі висвітлюють усю повноту тенденцій. Здійснено фотофіксацію об'єктів, котрі потрапляють в межі дослідження. Об'єктами фотофіксації стали споруди, будівлі, інтер'єри та їх частини.

При проведенні фотофіксації використовувались рекомендації, методи та прийоми роботи над архітектурними об'єктами висвітлені авторитетними фахівцями в цій сфері досліджень. Фотофіксації проводились в таких містах як Львів, Мукачеве та с. Журавичах Волинської області.

Методики соціологічного опитування.

Методика проведення фокус-групового інтерв'ювання. Основна структура та етапи задіяного в роботі соціологічного дослідження представлена на схемі рис. 2.4:



Рис. 2.4. Метод порівняльних бесід та опитування фокус груп

Фокус-групи дають можливість особистого досвіду та отримання інформації від її первинних носіїв, відчуті настрої та емоції респондентів стосовно певної проблеми. На відміну від персонального інтерв'ю, фокус-групи передбачають інтерв'ювання відразу всієї групи людей. Члени фокус-групи, за участь у проведеній дискусії, майже завжди винагороджується організаторами дослідження. Хід обміну думок часто записують на аудіо – або відео плівку (цифровий носій), а потім аналізують і використовують як вихідний матеріал для розробки більш ґрунтовної спеціальної соціологічної анкети.

При організації дослідження в фокус-групі було виконано певні вимоги:

1. Визначено завдання та обрано відповідну до нього аудиторію кореспондентів. Дане дослідження передбачало виокремлення наступних категорій респондентів: мігрантів, що перебувають в пункті тимчасового розташування біженців та шукачів притулку (ПТРБ); персонал ПТРБ; Конкретно сформульовано мету, ретельно підібрано склад аудиторії – це

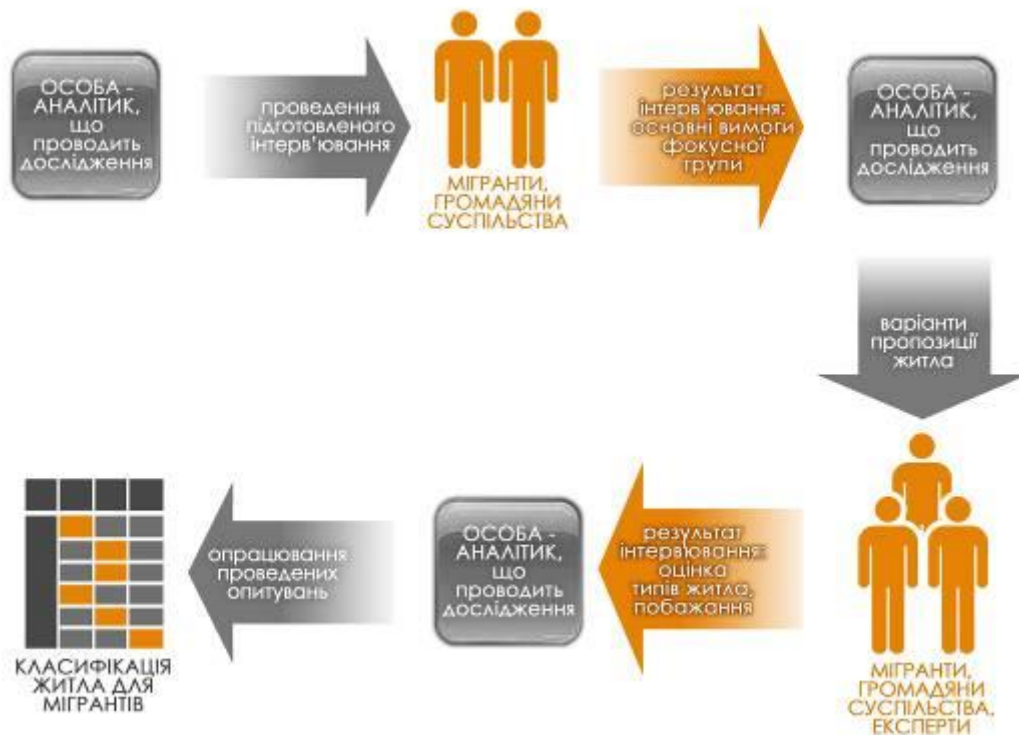
підвищило ймовірність отримати надійну інформацію. Автором не було включено до фокус-груп власних друзів, родичів, представників засобів масової інформації чи політично заангажованих осіб. Дана вимога запобігає суб'єктивності певних тез та отриманої інформації.

2. Укомплектування груп було проведене у незначному відтинку часу. Персонал та мігрантів розташованих в ПТРБ було опитано в квітні 2014 року. Контакт із цільовою аудиторією, здійснювався різними засобами: від отримання дозвільних документів від керівництва закладу ПТРБ, місцевих органів Міграційної служби України – до комунікацій в месенджерах з мігрантами за кордоном. Під час спілкування ставились запитання, що допомагають обрати лише тих осіб, які відповідають критеріям дослідження. Найважчим був етап отримання дозволу на відвідання та проведення дослідження в структурних підрозділах Міграційної служби України (ДМСУ). Вибірка для опитування працівників ПТРБ була забезпечена фізичною присутністю працівників на своєму робочому місці. Вибірка мігрантів зосередилась на фізично присутніх особах на день проведення дослідження. Такий підхід був зумовлений дозволом на разове відвідання ПТРБ. Важливим було забезпечити добровільного залучення мігрантів до дослідження в фокус-групі. Перепоною було бажання не розповсюджувати та не виказувати свої персональні дані, власні думки на певні проблеми. Аргументом для залучення до опитування мігрантів стало інформування про те, що дане дослідження має на меті покращити реальний стан речей та побут мігрантів в Україні і не є афіліованим з державними органами.

В кінцевому результаті було сформовано три типи фокус-груп: персонал обслуговування ПТРБ – 4 особи; мігранти що перебувають в ПТРБ – 2 підгрупи по 4 особи.

3. Функцію модератора здійснював автор особисто (англійське слово «moderator» перекладається як «голова зборів, арбітр, посередник»). Для забезпечення коректності процедури дослідження було отримано певні

навички від практикуючих соціологів. Так, у фокус-групах автором було організовано групову дискусію, де виключалися постановка прямих питань, висловлювання модератором власної точки зору, пряме або непряме оцінювання позиції учасників, коментувати їх висловлювання. Від модератора вимагається високий рівень самоконтролю за власною поведінкою. Дана вимога необхідна, щоб мінімізувати свій вплив на думку і погляди учасників і, таким чином, отримати максимально об'єктивну картину їх ставлення до предмета обговорення. Систематично застосовувалась техніка так званого зондування, яка стимулює респондентів пояснити або доповнити те, що вже було ним сказано. Для цього використовувалась пауза, навмисно демонструвалось нерозуміння або неправильне розуміння сказаного, задавались питання на уточнення і конкретизацію.

4. Забезпечення проведення дослідження фокус-груп у відповідному приміщенні/середовищі також є необхідним. Під час дослідження у групі мігрантів в ПТРБ вибиралась локація на території закладу. Проведення дослідження в фокус-групі мігрантів у ненав'язливій атмосфері в рекреаційній зоні, яку самостійно організували мігранти, стало запорукою розкриття кожного з присутніх. Вибір місця проведення аргументувалось неможливістю стороннього підслуховування – речі якої дуже бояться самі мігранти. Комфортність та затишок місця, розташування учасників фокус-груп по колу, б необхідними умовами ефективного проведення дослідження методом фокус-групи. Працівники ПТРБ найбільше вікривали себе не в статичній атмосфері певного приміщення – а під час демонстрації приміщень закладу та його території. Динамічна модель проведення опитування фокус-групи провокувала відхід від офіційного тону розмов – до більш ненав'язливого.

Головною метою проведення дослідження фокус-груп було виявити й прозондувати існуючі проблеми в адресних групах респондентів, для їх подальшої інтеграції та її вирішення за допомоги засобів архітектури[22].

В середньому часові рамки розмови були відмінними та не лімітувались – все залежало від активності респондентів-мігрантів. Спілкування з мігрантами проводилось як англійською, російською мовами, так і в окремих випадках - українською.

Блок запитань для фокус-груп мігрантів. Під час проведення дослідження у фокус-групі, модератором-автором піднімалися наступні питання:

- яка історія потрапляння мігранта в Україну? Мова іде про ланцюг подій, який привів до перетину мігранта державного кордону. Якщо мігрант перебуває в установі для утримання мігранта, то цікавить механізм потрапляння мігранта до неї;
- оцінка, мігрантом умов в яких він перебуває в установі для утримання мігранта;
- пріоритетність потреб в побуті та можливих змін, модифікацій простору проживання. Дане питання покликане розкрити потреби кінцевого споживача спеціалізованого типу житла;
- можливість і бажання мігрантів інтегруватись в нове суспільство;
- вихідцями яких країн є мігранти;
- оцінка мігрантами можливості співжиття з іншими групами мігрантів

Проведене опитування базувалось на принципах, викладених в спеціалізованій літературі [77, 7, 57].

Блок запитань для фокус-групи персоналу пункту тимчасово розташування біженців включав наступні теми:

- оцінка умов проживання мігрантів;
- оцінка працівниками бажання мігрантів вести прибудинкове господарство чи виробничу діяльність з метою самозабезпечення та покращення умов проживання та побуту;

- оціночне ставлення до побажань мігрантів та їхню готовність до влиття у нове суспільство.

Методика проведення глибинних інтерв'ю мігрантів українського походження, що проживають за кордоном. Глибинне інтерв'ю — неформалізована індивідуальна бесіда з респондентом, яка проводиться на основі інструментарію (гайду) з переліком обов'язкових тем для обговорення. Перевага глибинним інтерв'ю надається при вивченні чутливих тем, або якщо учасників важко зібрати для групової дискусії [135].

Оскільки існує надзвичайна широка палітра форм житла, де проживають мігранти, до того ж самі мігранти - дуже строкатий контингент, формалізувати знімання інформації методом анкетування виявилось непродуктивним підходом дослідження. Основною формою отримання необхідної інформації стало інтерв'ювання мігрантів, а саме - метод глибинних інтерв'ю. Вибір саме глибинного інтерв'ювання аргументується необхідністю відкритті нових факторів впливу на формування житла для мігрантів, а не оцінка вже відомих.

Залучення до інтерв'ювання мігрантів українського походження зайняло найбільший часовий проміжок. Підбір даного типу мігрантів розтягнувся у часі в період з 2014 - до 2016 року. Проблема полягала в пошуку контактів та налагодження їх для отримання реального опису житла, виключивши прикрашення/ідеалізацію нових умов чи навпаки — опис нових умов проживання в негативному контексті.

Комунікація з даною групою респондентів здійснювалась як під час спілкування в живу, так і за допомоги засобів телекомунікації. Дослідження проводилось як у м.Львові, так і в ряді населених пунктів Львівської, Тернопільської області, м.Харкові, м.Санкт-Петербурзі.

В процесі інтерв'ювання було опитано 27 українців, котрі тривалий час мешкають/мешкали за кордоном. Респонденти мешкають (або в минулому мешкали більше 5 років) в семи країнах: Італія, Росія, Німеччина, Іспанія,

Польща, Чехія, США. Респонденти надали інформацію про житлові умови по семи країнах. Проведене опитування є репрезентативним, згідно аргументації соціолога Белановського, котрий верифікує даний метод глибинного інтерв'ювання на основі досвіду багатьох проведених досліджень [9].

Автором було проведено інтерв'ювання у форматі розмови, під час якої піднімалися теми з опису помешкання де проживає/проживав співрозмовник, а саме:

- яка історія потрапляння мігранта за межі України? Мова іде про ланцюг подій, який привів до перетину мігранта державного кордону. Якщо мігрант перебуває в установі для утримання мігранта, то цікавить механізм потрапляння мігранта до неї;
- в яку країну емігрував респондент та в якій країні він на даний час проживає
- в якому типі помешкання проживає мігрант, його позитивні та негативні якості;
- найважливіші характеристики ідеального житла з точки зору мігранта;
- визначення наймеш значущих характеристик житла з точки зору мігранта.

Процес проведення глибинного інтерв'ювання займав відрізок часу в межах 90-30 хвилин на кожного респондента. Попередньо обумовлювалась тематика інтерв'ювання, тож респондент-мігрант вже мав сформоване бачення за даною тематикою. Важливим було забезпечити процес верифікації раніше озвученої інформації уточнюючими питаннями в різні періоди розмови.

Під час інтерв'ювання було занотовано тези, відповіді мігрантів. Отримані дані систематизувалися у табличній формі та отримала графічну інтерпретацію. В подальшому було проведено аналіз відповідей та виокремлювались чинники, котрі впливають на формування житла для мігрантів.

Методика проведення стандартизованого опитування міських мешканців України. Дослідження проводилось в часових рамках 2013-2014 років. Під час проведення опитування фокус груп жителів 8 міст України, а саме Львова, Луцьку, Тернополя, Мукачева, Києва, Харкова, Донецька та Маріуполя, було опитано 240 осіб. Дослідження в містах Донецьк та Маріуполь проводилось у 2013 році, до російської агресії у АР Крим та окремих районах Донецької та Луганської області. В кожному з перелічених вище міст було опитано по 30 респондентів. Опитування проводилось в центральних частинах міст і не є строго репрезентативним - а таким, що виявило основні тенденції.

Опитування проводилось в містах з різним географічним розташуванням, що охоплює територію західних, північних та східних областей України. Вибрані для опитування міста мають різну специфіку та різні пріоритетні галузі господарювання: від міст з домінуючою важкою промисловістю – до міст з переважаючим дрібним та середнім бізнесом а також рекреацією. Дослідження проводилось на досить протяжному часовому діапазоні, але вже під час розгортання та масового висвітлення проблеми масової міграції в країнах ЄС. Під час інтерв'ювання громадян України, ставилась мета отримати відповіді на такі питання:

- ставлення корінного населення відносно мігрантів, до їхнього бажання чи не бажання інтегруватись в нове суспільство;
- двапазон психологічної сумісності корінного населення і мігрантів в межах одного житлового утворення (будинку, кварталу, мікрорайону, міста)
- бачення корінним населенням житла для мігрантів в сучасних умовах

В подальшому було проведено аналіз відповідей та виокремлювались чинники котрі впливають на формування даного типу житла для мігрантів.

Методика проведення експертної оцінки.

Мета проведення експертної оцінки/опитування полягала в отриманні певної інформації чи оціночних суджень, відображених у компетенціях, знаннях та думках фахівців. Важливим був фактор підбору компетентних осіб, що мають досвід та компетанції у своїй галузі. Наявність особистіних зв'язків з респондентами, в даному випадку, не суттєво розмивала результати проведених досліджень – навпаки їхня присутність дозволяла отримати певну інсайдерську інформацію.

Експертам озвучувались результати попередніх досліджень, на основі яких пропонувалось надати фаховий коментар чи оцінку. Важливим аспектом, що потребував компетентної оцінки, став факт уже існуючого впливу житла, в котрому проживають мігранти на ринок нерухомості.

Для отримання інформації, необхідної для формування загальної моделі інтеграції житла для мігрантів в міську забудову було проведено два додаткові дослідження:

а) Експертна оцінка психологами мотивів сегрегації мігрантів в приймаюче суспільство. Для цього було проведено інтерв'ювання п'ятих досвідчених практикуючих психологів. Експертне оцінювання проводилось як за допомогою телекомунікаційних засобів, так і під час приватних зустрічей. Відбір експертів здійснювався як за допомоги особистісних зв'язків, так і за допомоги пошуку експертів у спеціалізованих установах. Експертами були психологи що працюють у Львові – дане рішення аргументується близькістю та наявними позитивними рекомендаціями певних психологів, що працюють у Львові та західному регіоні. Дослідження було проведене у формі порівняльної бесіди в моделі експертної оцінки. Темою розмови стала сегрегація та інтеграція мігрантів в умовах приймаючої країни, їхня модель поведінки, співвідосини «мігрант – суспільство».

б) Експертна оцінка маклерів та агентів з нерухомості житла, в котрому проживають мігранти, умовоптимальної локалізації житла для мігрантів в структурі міста. Дослідження проводилось за допомоги

телекомунікаційних засобів, у формі порівняльної бесіди в моделі експертної оцінки. Опитування експертів проводилось в місті Харків, де відбуваються інтенсивні процеси розселення мігрантів в структурі міста. Приклад Харкова є цікавим, адже розкриває характерні прояви даного явища. Експерти погодились брати участь в інтерв'ювання лише на правах інкогніто. Дана позиція аргументується побоюванням за власну репутацію та кримінальними провадженнями. Фіксується думка про те, що деякі мігранти перебувають в Україні на не зовсім легальних підставах (чи ведуть комерційну діяльність з порушеннями закону), а пов'язувати себе з даними процесами не є для експертів бажаним.

В ході дослідження, харківські експерти надавали інформацію щодо змін цін на нерухомість, якщо в неї поселяються мігранти.

Картографічний метод узагальнення інформації.

Візуальні моделі містобудівних ситуацій підвищують інформаційну місткість наукового матеріалу, який стосується дослідження житла для мігрантів. Для аналізу існуючих прикладів реалізації житла для мігрантів було проведено дослідження аерофотознімків даних об'єктів. Для прикладу було взято містобудівну ситуацію у п'яти Німецьких містах. В ході виконання роботи було проведено наступні заходи: сортування забудови за призначенням – житлова та промислова забудова; виокремлено зелену/рекреаційну зону; виявлено головні транспортні комунікації міста; Проводився аналіз наявності поблизу реалізованого житла для мігрантів інфраструктурних об'єктів: школи, закладів побутового обслуговування. При наявності сусідства житла для мігрантів з промисловою зоною, вивчалась сфера роботи виробничих потужностей.

Зазначений метод картографічного узагальнення інформації тісно пов'язаний з методом пошуку інформації в інтернеті. Взаємозв'язок даних методів допомагав ідентифікувати містобудівні об'єкти, дізнатись думки та настрої населення даного населеного пункту щодо певних процесів в місті.

Висновки до другого розділу:

1. Для того, щоб результати дисертаційної роботи мали практичну і наукову цінність, критерії та загальна стратегія дослідження мають бути підпорядковані розробці одного з основних шляхів успішної інтеграції мігрантів у приймаюче суспільство - через житлову політику. Така позиція диктує напрям та етапи дослідження, а також базові орієнтири, стосовно яких мають співставлятися поточні результати покроково виконуваних задач. Це виокремлення окремого типу житла для мігрантів, його диференціація у відповідності до рівня готовності мігранта до інтеграції у спільноту приймаючої країни, градація «рівня комфортності» в залежності від матеріальних можливостей і потреб мігранта, а також варіанти просторових форм інтеграції зазначених типів житла в забудову міста.

2. До прийнятих критеріїв дослідження віднесено:

1 –загальні права людини та гуманізм відносно мігранта;

2 - права корінного населення -інтеграція мігрантів не повинна призводити до антисоціальних чи ксенофобських настроїв та не повинна порушувати комфорт проживання громадян приймаючого суспільства;

3 –інтереси держави в подоланні негативних демографічних тенденцій - інтеграція мігрантів з перспективою асиміляції, яка передбачає поступовий характер та забезпечується різними типами житла;

4 - задоволення інтересів бізнесу на забезпечення трудовими ресурсами;

5 - комерційна основа створення житлового фонду для мігрантів: оренда чи купівля даного комерційного житла має відповідати фінансовим можливостям працюючого сегменту мігрантів, а отже містити певний комерційний інтерес для потенційного інвестора;

6 - інтеграція мігрантів не має ставити мігранту умов повного культурного / релігійного / національного розриву з його попередньою ідентичністю.

3. Досягнення поставленої в дисертації мети дослідження доцільно досягти в п'ять етапів: I етап - огляд та систематизація теоретичних передумов

вивчення житла для мігрантів; II етап - розробка методологічних основ дослідження; III етап - вивчення, аналіз і систематизація вітчизняного та зарубіжного досвіду проектування/експлуатації різних типів житла для мігрантів; IV етап - аналіз основних чинників формування житла для мігрантів; V етап – формулювання стратегії інтеграції житла для мігрантів у сформоване міське середовище, розробка типів соціально-архітектурних моделей житла для мігрантів, їх техніко-економічний і архітектурно-композиційний аналіз, рекомендації що до нормування і проектування.

Виконання вищезазначених етапів дослідження обумовило застосування наступних методів дослідження: а) пошук та систематизація інформації з опублікованих видань та з Інтернет-джерел; б) натурні обстеження вітчизняних об'єктів спеціалізованого житла для мігрантів в пунктах тимчасового перебування та ПТРБ; в) фокус-групове інтерв'ювання мігрантів та працівників установ, що адмініструють існуючі заклади для проживання мігрантів; г) глибинне аналогове інтерв'ювання мігрантів українського походження, що проживають за кордоном; д) стандартизоване соціологічне опитування мешканців українських міст; е) опитування експертів в галузі психології і нерухомості; є) картографічний метод аналізу містобудівних аспектів локалізації житлових об'єктів для мігрантів в країнах ЄС в поєднанні з паралельним пошуком та аналізом фотоматеріалів, текстової інформації стосовно цих об'єктів і їхнього впливу на оточуючу забудову та структуру населеного пункту в цілому.

РОЗДІЛ 3. АНАЛІЗ ВІТЧИЗНЯНОГО ТА ЗАКОРДОННОГО ДОСВІДУ ПРОЕКТУВАННЯ ТА ЕКСПЛУАТАЦІЇ ЖИТЛА ДЛЯ МІГРАНТІВ

3.1. Особливості розташування житлових одиниць для мігрантів в структурі населених пунктів

До оптимістичної, але мало регульованої політики мультикультуралізму, яка виникла в Європі у другій половині ХХ ст., виникає надто багато питань, стосовно наслідків такої політики. Хвилі заворушень, терористичних актів та нелегальної міграції показують вади даного підходу і необхідність чіткого регулювання потоками мігрантів і вибору локації їхнього проживання та інтеграції в суспільство. Доцільність введення квоти, чи лімітів на потрапляння в державу мігрантів є досить дискусійною. Залучення архітектурних засобів, в дане питання, повинне бути оцінене у збалансованому розумінні усіх негативів та позитивів.

Постає завдання – яка кількість мігрантів у суспільстві є гранично допустимою чи бажаною? Мова іде про те, який відсоток мігрантів від загальної кількості громадян може співжити в житловій одиниці, без створення дискомфорту оточуючим та за допомогою яких архітектурних рішень можна таке співжиття реалізувати. Додатковим застережливим фактором є запобігання відпущення ситуації на самотік та повторення досвіду створення національних гетто в країнах Європи та США.

Перш ніж осмислити і запропонувати якісь архітектурні рішення потрібно сформулювати смисловий ланцюжок: кількісна складова мігрантів у суспільстві – ставлення громадян країни до мігрантів та міграції загалом - територіальний характер розселення мігрантів та вплив міграції на оточуюче середовище міст та сіл.

Територіальний характер розселення мігрантів та вплив міграції на оточуюче середовище міст та сіл.

При вивченні сегменту ринку праці мігрантів в різних країнах вирізняємо індивідуальну специфіку у кожному випадку зокрема, як наслідок - статистичні цифри по кожній окремій країні різняться. Проведеним дослідженням підтверджено попит в будівельній галузі, виробництві, сільському господарстві, торгівлі та сфері побутового обслуговування [82, 94, 87, 110]

78% мігрантів в Європі є працездатного віку від 15 до 64 років. Статеву структуру мігрантів є однаковою – 50% мігрантів чоловічої статі і 50% жіночої.

Дана статистика показує наскільки великий потенціал залучення мігрантів у економіку країни (в якості трудових резервів в широкому спектрі галузей економіки) а також що значна частина мігрантів мешкатиме в безпосередній близькості до виробничих чи аграрних потужностей. Звідси можна припустити, що є дві групи мігрантів, котрі характеризуються різними полюсами притягання в виборі локації проживання та ведення трудової діяльності. Можна умовно розділити мігрантів на такі групи – група мігрантів зв'язана з урбаністичним середовищем (спеціалісти та робочі задіяні у виробництві, будівництві, торгівлі і сфері обслуговування) та група мігрантів зав'язаних на сільсько-господарське середовища (мігранти задіяні у агросекторі). Мова іде про характерні взаємозв'язки між мігрантами та територіальною характеристикою умов праці (галузі господарства).

Знаючи реалії з житловим фондом в аграрних районах України, а саме в селах, питання розселення мігрантів не являє собою великих труднощів. Дане припущення базується на тому, що населення сіл невпинно скорочується, орієнтовно на 0,7% в рік, створюються такі явища як «мертві» або на півпустуючі села [27] – тим самим створюючи сприятливі умови для «хвилі наводення» мігрантами сіл. В даному аспекті слід зберігати рекомендований

відсоток мігрантів в структурі поселення, з метою уникнення замкнених колоній мігрантів чи масової сегрегації відносно корінного населення.

Не потрібно забувати про невизначену кінцеву стратегію виведення сіл та малих населених пунктів спрямованих на аграрний сектор економіки з затяжної соціальної, демографічної, економічної кризи. За таких умов вкрай важко лише суто архітектурними методами та рішеннями в комплексі вирішити дану проблему.

■ *Архітектурний аспект інтеграції мігранта (а саме його помешкання) у структуру сіл потребує окремого масштабного вивчення та моделювання можливих варіантів розвитку, котре буде опиратись на аграрні, демографічні, соціальні та економічні дослідження та можливі стратегії розвитку даних територій.*

Проблема розселення мігрантів в промислових районах (як правило міста) потребує вивчення та рекомендацій по реалізації. Розроблені рішення повинні ґрунтуватись на аспекті гармонійного влиття нового житла, або пристосуванні існуючого, у вже сформоване урбаністичне середовище, якому характерно:

- приріст міського населення в наслідок внутрішньої міграції
- висока щільність забудови
- брак житлового фонду для задоволення потреб населення
- висока ринкова вартість на рухомості
- упереджене ставлення до можливого сусідства з мігрантами

■ *Архітектурний аспект влиття мігранта (а саме його помешкання) у сформоване урбаністичне середовище відіграє ключову роль в розв'язанні даної проблеми. Цей аспект проявляється в потребі вирішення даного питання на рівні міста, району та будинку – з метою уникнення анклавів, гетто та створення дискомфорту оточуючим мешканцям.*

Вище наведені акценти проблеми розселення мігрантів в урбанізованому середовищі показують доцільність детального розгляду урбаністичних та

архітектурно-просторових умов інтеграції. Детально слід зосередитись на таких масштабах аналізу та моделювання:

- територія міста та його райони
- житлові будинки
- житлова одиниця / квартира

Розгляд проблеми житла для мігрантів на рівні міста та його районів. Принцип дисперсного розселення лежить в основі розпорошення мігрантів по території всього міста з недопущенням утворення районів їх скупчення, що породжує явище геттоїзації і деградації міського простору чи певних його частин. Якщо на цьому етапі припуститись помилок – з заглибленням в менші масштаби, проблеми лише збільшуватимуться і їхнє вирішення потребуватиме значних ресурсів.

Рекомендований показник кількості мігрантів у просторі українських міст в 7% (опираючись на середній показник мігрантів в структурі європейського суспільства), повинен імплементуватись через дисперсне розселення мігрантів. Зазначений тип розселення має реалізовуватись як в периферійних районах міста, так і в районах що розташовані поблизу з центром міста (чи з центрами – у поліцентричних системах міст). Допускається створення незначних робочих гуртожитків безпосередньо на території підприємств де працевлаштовані мігранти чи на території де мігранти здійснюють трудову діяльність [115]. Рівно ж з тим, повинні відбуватись процеси «акліматизації» мігрантів до нового міського середовища та відповідальності за його баланс, як це описує д. арх. Л. Б. Коган [125]. Рівномірне дисперсне розселення по території усього міста та кварталів дозволяє рівномірно розподілити навантаження на сферу громадського транспорту, обслуговування, медичну (поліклініки та лікарні) освіти (дитячі садочки та школи). Особливої уваги заслуговує ефект від даного методу розселення, що виливається в інтеграцію дітей мігрантів в середовище вже сформованого суспільства, а саме формування в них ідентичності з країною

проживання у нашому випадку Україною. Завдяки таким методам виховується повноцінні громадяни, за зразком «плавильного котла» країн Північної Америки [1].

Теоретичні моделі житла для мігрантів.

Вирішення поставленої проблеми житла має низку специфічних рис, однією з них є врахування розселення, при обґрунтуванні архітектурних рішень (мова йде про потребу попередження ризиків сегрегації житлового середовища чи «геттоїзацію» міського простору, недопускання концентрації таких споруд і помешкань на певній території, чи заселення їх лише іммігрантами). Розробка типології житла для іммігрантів може лягти в основі розробки концепції регулювання міграційних потоків з врахуванням інтересів як містобудування, так і архітектурного проектування будівель та споруд. Концепція, що забезпечувала б збалансований економічний та демографічний розвиток країни, національної безпеки, що забезпечує потреби економіки у людських ресурсах, та їх умовно раціонального розподілу по території.

Досить традиційний підхід у своїх роботах над даною тематикою показує Б.Файнокі. Він вбачає житло для мігрантів у формі мобільного житла, котре мігрант може придбати за незначні, як для ринку житла, гроші – мобільне і з достатнім рівнем комфорту. Таке житло може мігрувати, залежно від того, де знайшов роботу мігрант, чи паркуватись у систематичному порядку і утворювати таке собі «трейлерне містечко». Даний тип житла можна віднести до капсульного типу житла, адже основною одиницею на якій базується таке житло є - житловий модуль.

Цікавим є досвід в даному питанні катарського парку науки та техніки, (QSTP) що займається науково-прикладними дослідженнями та реалізацією комерційних технологій, спільно з університетом Virginia Commonwealth University (VCUQatar). Проект мав лише оцінити доцільність перетворення контейнерів у жило для мігрантів, але в ході роботи було пророблено більше аніж малося на меті.

Результатом такої роботи став проект-пропозиція з реалізованим прототипом житла для мігрантів. В основу лягло прагнення авторів реалізації нової концепції сталої соціальної моделі спеціалізованого життя. Дане рішення в плануванні базується на використанні модулів, котрі в поєднанні створюють житлове утворення, котре має досить динамічні властивості – за потреби площу, структуру і конфігурацію можна міняти, так усе базується на використанні портативних модулів.



Рис. 3.1. Пропозиція Браяна Файнокі (Bryan Finoki) [59]

Проект розробки і реалізації забезпечення житла для мігрантів та робітників забезпечує застосування і надання ділянки під забудову як в урбанізованому середовищі, так і за межами міста, для обслуговування

зростаючого ринку в Катарі. Проектанти даного типу житла наголошують, що опирались на бізнес модель, яка демонструє економічну ефективність за рахунок зниження експлуатаційних витрат. Запропоновані умови для проживання, в такому житлі, відповідають та перевищують міжнародні стандарти для умов життя трудових мігрантів.

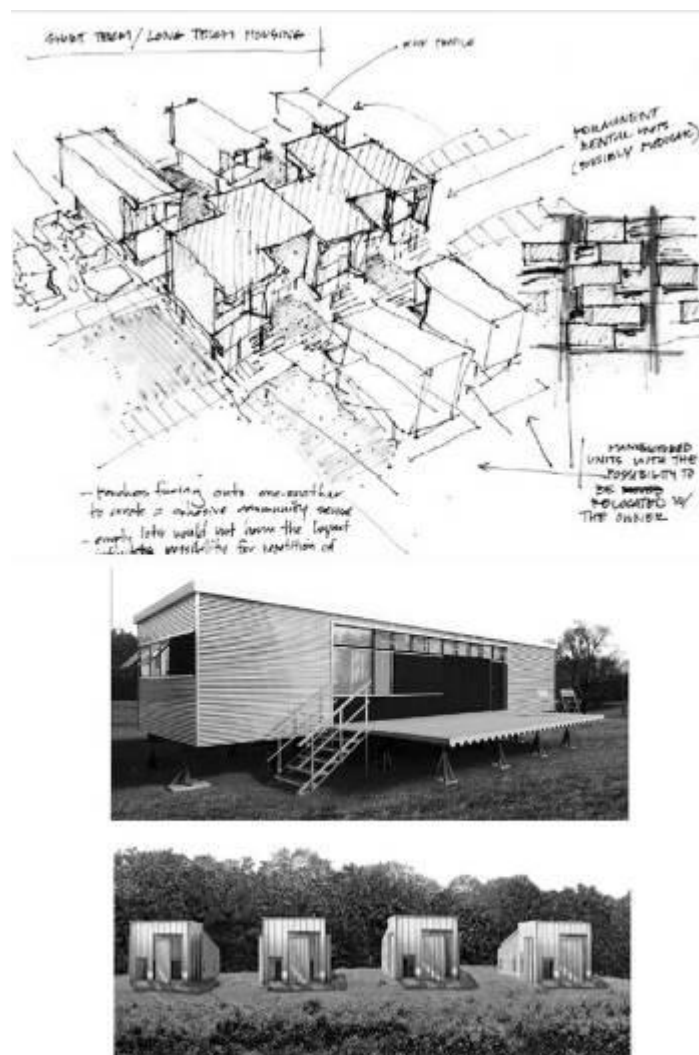

Рис. 3.2. Пропозиція катарського парку науки та техніки (QSTP) та університетом Virginia Commonwealth University, Камар (VCUQatar) [70]

Напрочуд цікавою та альтернативною є робота групи архітекторів Інституту Архітектури Південної Кароліни, США (Caroline Dahl, Robert Cha, Hossein Lotfi Shemirani). Проект показує ідею поєднання житла елітного класу з житлом для трудових мігрантів, та обслуговуючого персоналу. Суть полягає у тому, що по зовнішньому периметрі висотної споруди знаходяться апартаменти високої комфортабельності, зі своєю мережею вертикальної комунікації. Внутрішній периметр займають помешкання нижчої комфортності, з своїми вертикальними комунікаціями та набором допоміжних приміщень. Таким чином не відбувається перетинання потоків мешканців зручних апартаментів з людьми, трудовими мігрантами, що мешкають поруч. Дану пропозицію можна віднести до житла для проживання малими групами.



Рис. 3.3. Пропозиція групи архітекторів Інституту Архітектури Південної Кароліни, США (Caroline Dahl, Robert Cha, Hossein Lotfi Shemirani) [3]

Як стверджують проєктанти, ця система показує символічний зв'язок між ядром з дешевих помешкань-модулів і оболонки з дорогою нерухомістю. Зрозумілим є той факт, що зовнішня дорога оболонка приносить прибутки, а отже буде можливість здешевити ціни на помешкання для мігрантів. Якщо дешеве житло «огорнути» ззовні дорогою нерухомістю – то дорогий, репрезентабельний прошарок зможе замаскувати робочих від зовнішнього світу, відповідно така будівля легко впишеться в будь-яке елегантне середовище.

Одним з основних завдань є інтеграція мігрантів у наше суспільство. Проблема доступного житла турбує не тільки іммігрантів, вона є актуальною і для значної частини громадян України. Це питання можна було б вирішити шляхом надання у довготермінову оренду малогабаритного житла, можливо навіть із переглядом існуючих санітарно-гігієнічних та будівельно-проектних норм та правил. Очевидно, такі помешкання не повинні слугувати постійним житлом. При їх заселенні необхідно розуміння орендарями, що цей проєкт має на меті довготермінову, але не постійну оренду житла. Оренда такого типу жила повинна бути перехідним кроком для мігрантів: від «спеціалізованого житла для мігрантів» - до повноцінного виходу на ринок нерухомості.

Для людини, яка опинилася у складних життєвих умовах, отримання житла на пільгових умовах, є каталізатором його інтеграції у суспільство.

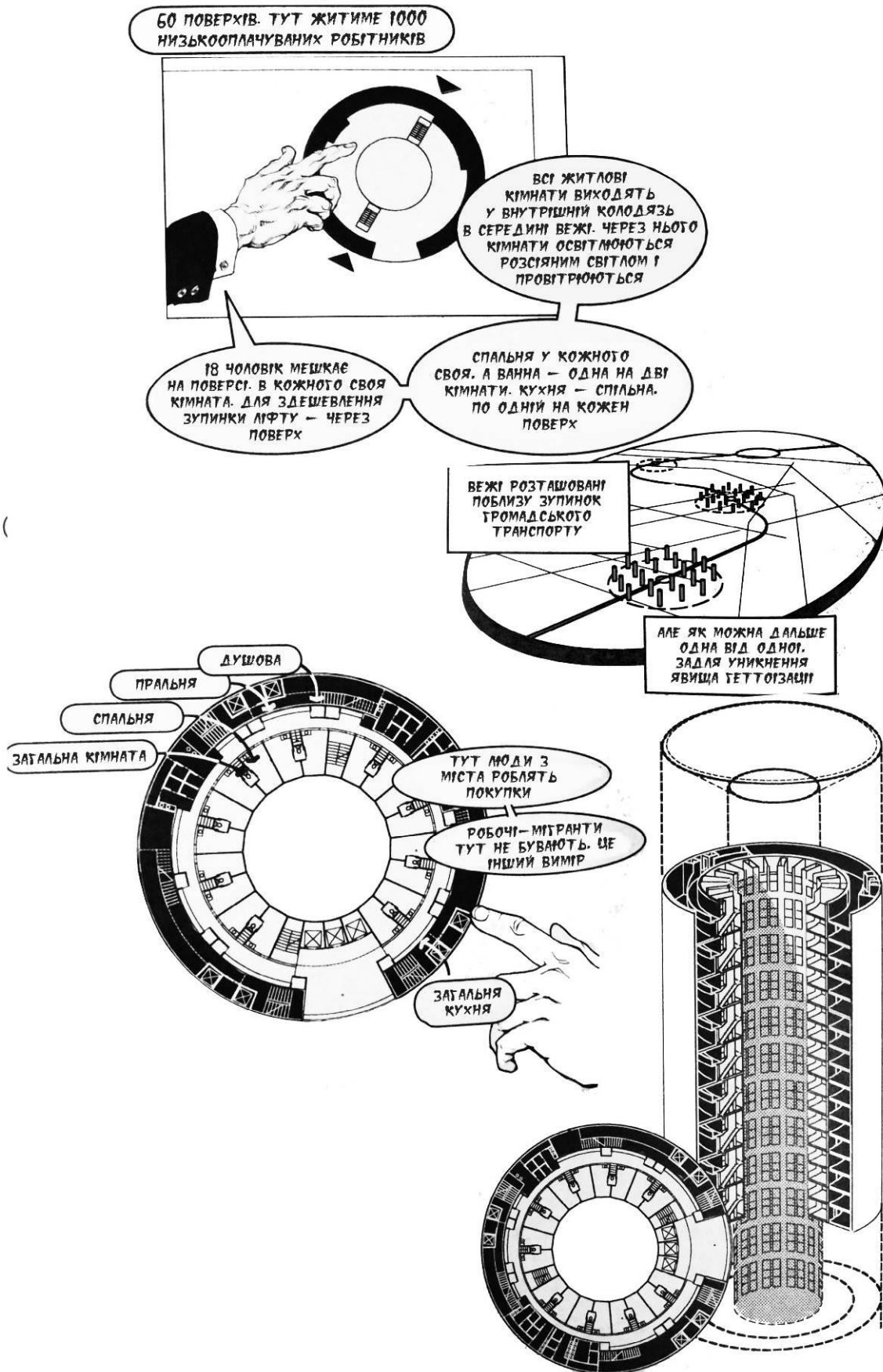
Житло із заниженими показниками комфортності (а іноді з заниженими техніко-економічними та експлуатаційними показниками) для короткотермівової оренди слід передбачати, як «вимушену домівку» при кризових життєвих умовах. Це актуально, як для іммігрантів, так і для власних громадян.

Сьогодні відповідно до діючих державних будівельних норм та правил проєктування, будівництва житла - реалізація таких ідей та проєктів є неможливою. Тому слід переглянути, уточнити і відкоригувати застарілі норми відповідно до вимог нового часу.

Дослідження з пошуку вирішення проблеми житла для мігрантів проводяться, хоч і не так активно, як для інших мало захищених прошарків суспільства. Було висвітлено міжнародний досвід вивчення та експериментального проектування житла для мігрантів. При опрацюванні літературних джерел та закордонного досвіду, постала необхідність у вивченні та порівняльній характеристиці нормативної бази нашої країни, яка використовується при проектуванні житла, на можливість реалізації схожих проектів в Україні.

Паралельно з проведенням дослідження було виявлено цікаву теоретичну роботу Інституту Urban Land (ULI). ULI, Інститут міської землі, є некомерційною науково-дослідною та навчальною організацією, яку підтримують її члени. Заснована в 1936 році, зараз налічуємо понад 40 000 членів у всьому світі, що представляє весь спектр дисциплін землекористування та розвитку нерухомості, які працюють в приватних підприємствах та на державних службах.

Мультидисциплінарний форум нерухомості, ULI сприяє відкритому обміну ідеями, інформацією та досвідом серед лідерів галузі та політиків, присвячених створенню кращих місць. У ULI особливо сильна присутність на основних європейських ринках нерухомості Великобританії, Німеччини, Франції та Нідерландів, але також активно працюють на ринках, що розвиваються, таких як Туреччина та Польща [109].



Рис. 3.4. Пропозиція Інституту Urban Land (ULI) [5]

Тобто ми бачимо що дана інституція зацікавлена в міждисциплінарному підході в вивченні нових явищ в урбанізмі. Цікавим є факт вивчення даного питання на межі стику інтересів гуманізму та економічно обгрунтованої експлуатації нерухомості в розрізі економіки/фінансів. Дана інституція у 2017 році створила певні власні застереження у вирішенні питання житла для мігрантів.

3.2. Зарубіжний досвід формування житла для мігрантів

Перед розробкою власної позиції у темі житла для мігранті, необхідно вивчити теоретичні напрацювання за даною тематикою та досвід створення та бачення житла для мігрантів. Серед великого спектру країн, з власною історією створення житла для мігрантів, зфокусовано увагу на Європейських країнах. Це зумовлено спільними цивілізаційними та культурними цінностями з Україною.

Тенденції реалізації житла для мігрантів.

Європейською комісією було прийнято рішення розподілити мігрантів поміж країнами членами ЄС, як одне з рішень кризи мігрантів в ЄС [76].

Головним ініціатором у швидкому розгортанні мережі, котра прийматиме мігрантів, стала Німеччина. Як показала практика реалізації даного рішення, мігрантів розселяли групами в локаціях на території поселень чи за його межами. Розселення відбувається або у вже існуючі місця утримання нелегальних мігрантів [106], або ж створюють нові чи пристосовують під ці потреби уже існуючі приміщення [5]. Наведені вище засоби свідчать про стратегію, котра домінує в питанні влиття мігрантів у нове середовище (в даному випадку суспільства ЄС та деяких інших країн Європи). Такою стратегією є дисперсний розподіл мігрантів поміж європейськими державами. Натомість держави реалізують концентроване розселення мігрантів. Розселення відбувається на території певних адміністративних одиниць, що реалізується згідно бачення державних органів.

Огляд досвіду вирішення житла для мігрантів ставить за необхідність виокремлення досвіду окремих країн для систематичності. Це наглядно показує не надто широкий спектр засобів реалізації даного типу житла.

Досвід європейських країн у питанні розселення мігрантів показав розподіл концептуальних підходів до даного питання. Виокремлено три узагальнюючі вектори: розселення мігрантів у соціальному житлі; розселення мігрантів у спеціалізованому житлі; розселення мігрантів на основі вільного ринку. При можливій взаємодії певних векторів між собою все рівно яскравим домінуючим вектором залишається один з них. Характерними прикладами став досвід таких країн як Франція, Німеччина, Великобританія, Іспанія.

Розселення мігрантів у соціальному житлі. Яскравим прикладом даного підходу є Великобританія. Дана держава показує уніфікований підхід до питання розселення мігрантів. Великобританія – одна із перших країн Заходу, яка почала розглядати проблему забезпечення житлом людей, які емігрували на її терени, на державному рівні. Уряд вирішив дозволити емігрантам

претендувати на соціальне житло разом із малозабезпеченими людьми та молоддю. Проте це рішення викликало багато диспутів, в яких є ті, хто «за», є ті, хто «проти», а є ті, хто не має нічого проти емігрантів, але вважає постанову надто недосконалою. До таких людей відноситься Девід Робінсон, який в своїй статті «Політика і політика» [91]. Як він зазначає, Великобританія на початку 1990-х років пережила хвилю еміграції, що пов'язано із вступом країни у Європейський союз. Відповідно, чим більше держав вступає в ЄС, тим більші міграційні та еміграційні процеси. Стаття Д. Робінсона є своєрідним відгуком-реакцією на доповідь члена Кабінету міністрів Маргарет Годж, в якій вона висунула пропозиції щодо пріоритетів емігрантів перед місцевим населенням. Це викликало резонанс серед англійців.

В Британії досить потужньо розвивається будівництво соціального житла, проте пропозиція поки що ще не скоро зможе задовольнити попит. Будівництво в основному здійснюється на околицях невеличких містечок в центрі країни, або ж зводять цілі мікрорайони недалеко від великих промислових центрів. На останній тип соціального житла мають пріоритет ті особи, що задіяні в промисловому процесі.

Саме тому уряд і вирішив не будувати житла спеціально для емігрантів, а дати їм право претендувати на соціальне житло. Але, не зважаючи на обурення корінного населення Великобританії, реальні цифри такі: за останні п'ять років серед новоприбулих емігрантів, у тому числі з Польщі та Східної Європи, 60% винаймають житло в приватному секторі, 18% стали власниками власного житла, і тільки 11% було виділено житло в соціальних будинках [98]. Алан Тревіс в своїй статті «Міф про емігрантів та соціальне житло» зазначає, що тільки 5% орендованого житла рентується іноземними громадянами. Наведена статистика доводить, що переваги емігрантів перед корінними жителями у оренді житла не є реальними. В цій же статті зазначається, що проблема соціального, та й взагалі житла для емігрантів в різних частинах

Великобританії вирішена(ється) дуже по-різному, найкраще в графстві Йоркшир, на сході та північному заході держави.

Знову ж таки Д. Робінсон, вже у іншій своїй статті – «Підготовка житла для нових емігрантів» [101] робить висновок, що на соціальне житло претендують в основному біженці, оскільки ті іноземці, які приїжджають на роботу, в основному винаймають житло. Проте навіть ті, хто стає в чергу на соціальне житло, майже не мають можливості обирати. Тому потрапляють в соціальні будинки на периферії, або ж у непопулярних районах. Також такий розподіл часто призводить до того, що представники одного етносу розкидані по різних районах, хоча люди і зазначають, що легше б мирилися із усіма незручностями, якби проживали в своїй етнічній спільноті [91].

Також право на соціальне житло може отримати не кожен емігрант, а тільки той, хто підпадає під права на розподіл соціального житла. Цей закон набув чинності 1 червня 2006 року, і затвердив певні пріоритети мігрантів не тільки перед корінним населенням, а й перед іншими емігрантами в праві на доступ до соціального житла.



Рис. 3.5. Приклад соціального житла в Англії [63]

Часто також буває, що біженців і безпритульних емігрантів селять в не просто віддалені райони, але й райони з високою злочинністю, а також міські «нетрі».

Але соціальне житло в Британії будується, і навіть досить активно. І хоча доступ до нього є в дуже малої частки емігрантів, проте кожен з них, а особливо емігранти-робітники, можуть отримати «щасливий білет» і здобути власне житло.

У Франції проблема із забезпеченням емігрантів житлом стоїть набагато гостріше. В основному це пов'язано із тим, що на відміну від Британії, де емігранти в основному з Східної Європи, у цю державу в основному в'їжджають біженці та просто емігранти з країн Африки. І, в порівнянні з Великобританією, чисельність їх є набагато більшою.

Уряд Франції здебільшого закриває очі на цю проблему. Якщо на початку дев'яностих її ще намагалися хоч якось вирішити, створювалися спеціалізовані комітети, то останнім часом згадують про емігрантів лише тоді, коли вони починають мітингувати.

У Франції дуже поширені житлові нетрі, в яких процвітає злочинність та хвороби. Саме в них в основному знаходять притулок африканські емігранти. Винаймати приватне житло їм або дорого, або ж не можливо через расову дискримінацію серед орендарів, які іноді мають що запропонувати, але з огляду на колір шкіри орендарів, просто кажуть, що в них немає відповідних пропозицій.

А от емігранти з інших країн доволі часто стають жителями соціальних квартир, аніж орендованих. До прикладу, житло орендують близько 74% алжирців, 77% марокканців, 64% емігрантів з Азії, 84% турків і 75% африканців, в той час як загальний відсоток орендарів серед мігрантів складає лише 38%. Виявляється, що майже половину соціального житла займають іноземці, хоча чекати на нього доводиться іноді більше трьох років. Найбільше шансів у тих емігрантів, які прожили в Франції більше десятиліття – в такому випадку твій колір шкіри майже не має значення.

В основному, нове соціальне житло зводять на периферії міст, або ж у містечках. Воно відразу проектується дуже щільним і з метою забезпечити дахом над головою якомога більшу кількість людей. В центрі міст соціальним житлом часто служить стара забудова, яка вже потребує капіталовкладень для подальшої експлуатації. Це часто призводить до того, що такі будинки стають перенаселені, тут часто поширюються хвороби, такі як туберкульоз. В свою чергу, діти в таких будинках часто отруюються свинцем.



Рис. 3.5. Приклад соціального житла у Франції [96]

Проте соціальне житло зараз майже не зводиться, а навпаки – старі соціальні будинки в центрах міст зносять і забудовують комфортабельними квартирам, жити в яких може собі дозволити далеко не кожен емігрант. Через це збільшується тиск на будівництво соціального житла, і воно виходить все далі і далі на передмістя [75].

Інакше кажучи, ведення державної міграної політики у Франції є далеким від ідеалу, та й навряд чи щось скоро в ній зміниться.

Федеративна Республіка Німеччини використовує схожі методи інтеграції мігрантів у соціальне житло. Згідно досліджень 2009 року, мігрантів в Німеччині, що проживають у власному житлі, значно менше аніж іншої частина суспільства. З дослідження ресурсів онлайн бронювання та оренди

житла, тільки 5% мігрантів живуть у Берліні в приватних квартирах або будинках. 95% живуть в орендованому житлі. Більшість мігрантів задоволені своїми житловими умовами, хоча їхні орендовані квартири мають менші площі ніж громадяни Німеччини. Орендовані мігрантами помешкання, як правило є прикладами соціального житла.

5% мігрантів, що мешкають в Берліні планують в найближчі п'ять років купівлю нерухомості. 9% мігрантів вважають покупку житлової нерухомості, короткотерміновою перспективою. Як показує дослідження проведене Schwaldt V [93], найбільш бажаним для мігрантів є купівля житлового будинку. Близько 20% мігрантів ставлять в пріоритет наявність власного помешкання. 80% мігрантів проживають в західній частині міста. Наведені цифри показують, що на середню перспективу мігранти залишаються користувачами соціального житла.

У районі Берліну - Нойкельн, частка мігрантів у структурі населення сягає 18%, що є найвищим в Метліні. Найнижчий показник частки мігрантів в структурі населення має район Вайсензее і становить всього 0,5%.

Понад 80% респондентів дуже задоволені своїм становищем житла або позитивно його оцінюють. Майже кожен дев'ятий респондент, що має позитивну думку, є виходцями з країн пост радянського простору. Група, що найменше задоволена умовами проживання в Берліні є вихідці з Туреччини. Майже чверть турецьких мігрантів хотіли б поліпшити свої житлові умови.

Проведене аналогічне дослідження житлового будівництва і міського простору по всій Німеччині показав переважаюче задоволення мігрантами своїми житловими умовами. Респонденти-мігранти з так званого середнього класу були на 36% "дуже задоволені" своїм житлом.

Агенцією Info GmbH в Берлін було проведено інтерв'ю мігрантів, вихідців з 56 країн. Було встановлено, що в мігрантів нижчий показник житлової площі на одного мешканця помешкання, ніж в середньому по місту. У більшості мігрантів житлова площа на одну людину складає більше ніж 2,5

м.кв., а середня загальна площа помешкання становить 72,5 м.кв. на сім'ю. Проте, є також сім'ї мігрантів, де такий показник становить від 2,5 до 1,81 м.кв. на одну особу. Близько 75% мігрантів вважають, що площа помешкання задовільна, натомість 17 відсотків визначають її як занадто малою. До прикладу, 30% мігрантів, що хочуть помешкання з більшою площею є турецького походження.

У Берліні частка мігрантів, що має власне житло, є чи не найнижчою в порівнянні з іншими територіями Німеччини. До прикладу у Нижній Саксонії, мігранти становлять 16% від населення, з них 23% респондентів мають власне помешкання. Переважно це це – квартири, окремий будинок є у власності людей з високими доходами (41% мігрантів що мешкають у власному будинку, мають середній дохід сім'ї від 2000 євро у місяць). 90% мігрантів в Нижній Саксонії задоволені своїми житловими умовами. В даний час 62% мігрантів мешкають в багатоповерхових житлових будинках. Середня площа помешкань становить 86 м.кв. 16% мігрантів оцінюють свій життєвий простір надто тісний. Зі збільшенням кількості людей, що живуть в квартирах багатоповерхового житлового будинку, відповідно збільшується відчуття браку простору. Це підтверджується намаганням сімей з дітьми, а це близько 30% від спільноти мігрантів, шукають можливість переїхати у житло з більшою площею [93].



Рис. 3.6. Зразки соціального житла у Німеччині [65]

Розселення мігрантів у спеціалізованому житлі. У Франції існує широкий спектр підходів до реалізації житла для мігрантів, але кількісний їхній показник не є значним. Прикладами можуть бути як влаштування таборів для тимчасового проживання мігрантів так і експериментальні проекти житла даного типу. Облаштування центрів утримання у вигляді таборів для проживання мігрантів є домінуючою в даному вузькому сегменті. Серед таких таборів можна виділити великий центр поблизу міста Кале. Цей так званий «табір для нелегалів» являв собою поромний термінал, в якому розміщувались і перебували мігранти – при спрощеному сприйнятті це можна описати як тимчасове житло (трейлери, палатки, переобладнані під проживання вантажні контейнери) розташоване по всій площі закритого ангару. Станом на 2002 рік цей табір прийняв близько 18500 біженців. У 2002 році міністр внутрішніх справ Франції Ніколя Саркозі підготував і розпочав закриття даного табору [102, 92, 108, 57].



Рис. 3.7. Житло для мігрантів в Франції у м.Кале [57]

В силу сучасних тенденцій, Франція розпочала розбудову нового центру для мігрантів поблизу закритого у 2002 році в м. Кале. Новий табір розташований недалеко, близько 50 милях від Кале, а також Парижу та кодону з Бельгією в містечку Марк Бюльноа (Marc Boulnois).

Табір розташований на місці самовільно зведеного табору нелегальних мігрантів. Житло на новому місці згрупування мігрантів являє собою легкі каркасні дерев'яні будинки на стовпчастому фундаменті. Будинки такої конструкції зводяться протягом декількох днів і без значних капіталовкладень [84]



Рис. 3.8. Приклад тимчасового житла для мігрантів [84]

Альтернативну точку зору на проблему житла для мігрантів в Франції представила студія Hugo Kaici & Felix de Montesquiou. Пропозиція розташована поблизу міста Кале, розташованого всього в 42 км від британського узбережжя, є найгарячішим місцем нелегальної міграції у Франції. Після того, як Ніколя Саркозі закриття центру мігрантів Sangatte, авторський колектив Hugo Kaici & Felix de Montesquiou вирішили відреагувати на цю тему. В дуже іронічної та цинічній формі - вирішили розробити базу нелегальної імміграції. До уваги було взято те, що більшість мігрантів прибувають сюди для перетинути Ла-Манш і відправлення до Англії. Поблизу даної локації також розташовані оборонні споруди часів Другої Світової війни.



Рис. 3.9. Приклад проекту житла для мігрантів [67]

Архітектура проекту житла для мігрантів – мінімалістична. Зі зручностей, що передбачені - тільки важливі для мігранта в дорозі, як це бачуть архітектори. Але в той же час автори намагалися включити деталі, що гуманізують цю дуже утилітарну військову будівлю.

Проектна пропозиція подана на межі ілюзії та реальності; хоча ідея в багатьох нюансах малоймовірна, автори намагалися реалізувати проект. Було використано фото реалістичні рендери і ультра комерційний підхід [67].

Іншим прикладом, що заслуговує на окреме дослідження є досвід реалізації спеціалізованого житла для мігрантів в Німеччині. Дане житло розраховане на мігрантів що тільки прибули та не мають інтеграції у нове суспільство.²

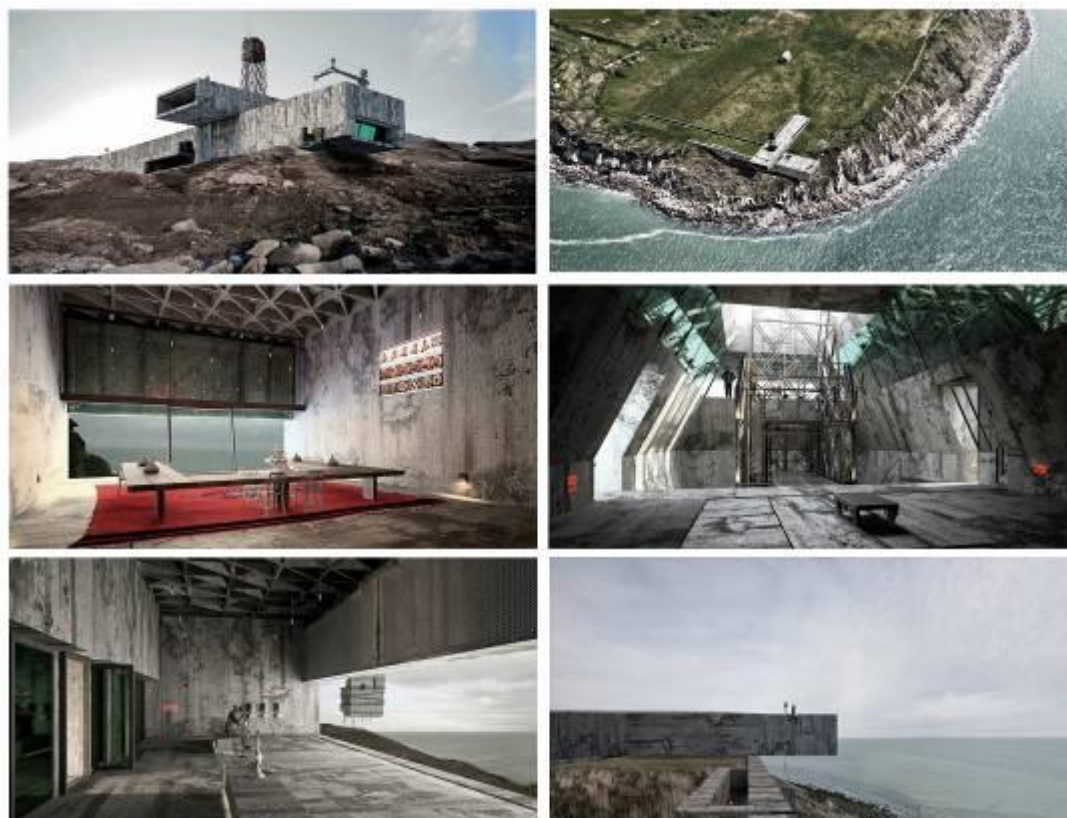
² Детальний аналіз досвіду спеціалізованого житла див. підпункт 0 Проблема реалізації житла для мігрантів. Даний підпункт розглядає конкретні реалізовані об'єкти в Федеративній Республіці Німеччині в розрізі міста та споруди.



Рис. 3.10. Приклад проекту житла для мігрантів [67]

Розселення мігрантів на основі вільного ринку нерухомості. Яскравим прикладом вільного виходу мігрантів на ринок нерухомості є Іспанія. Іспанія входить в п'ятірку європейських країн з найбільшою кількістю мігрантів, які в'їжджають на її терени [104]. Однак для частини емігрантів Іспанія є таким собі перевалочним пунктом перед еміграцією в інші країни Європи (в ту ж Францію, до прикладу), а отже вони проживають тут зовсім не довго. Такі емігранти орендують житло, часто щодобово і з великою кількістю людей в одній квартирі.

Ті ж емігранти, які збираються залишитися на території Іспанії, мають вибір – орендувати житло чи взяти іпотечний кредит у держави. На відміну від описаних вище держав, в Іспанії майже зовсім відсутнє будівництво соціального житла не тільки для емігрантів, але й для корінних жителів.

Багато емігрантів в Іспанії не мають постійного місця роботи, а тому бояться брати кредит. Тим більше, що щомісячна орендна плата майже в двічі нижча за щомісячний внесок по програмі іпотеки (700 і 1200 євро відповідно)[9]. Проте, оскільки урядом держави були знижені вимоги до отримувачів іпотеки, багато емігрантів користуються нею, адже в майбутньому власне житло може стати непоганим капіталом. За даними Міністерства соціальних справ Іспанії, 47% емігрантів проживають в суборендованому житлі, 30% самі орендують житло і лише 13% вдалося отримати іпотечний кредит. Також відомо, що 33% від загальної оренди – оренда емігрантами. Хоча в той же час 20% від іпотечного кредитування припадає саме на емігрантів.

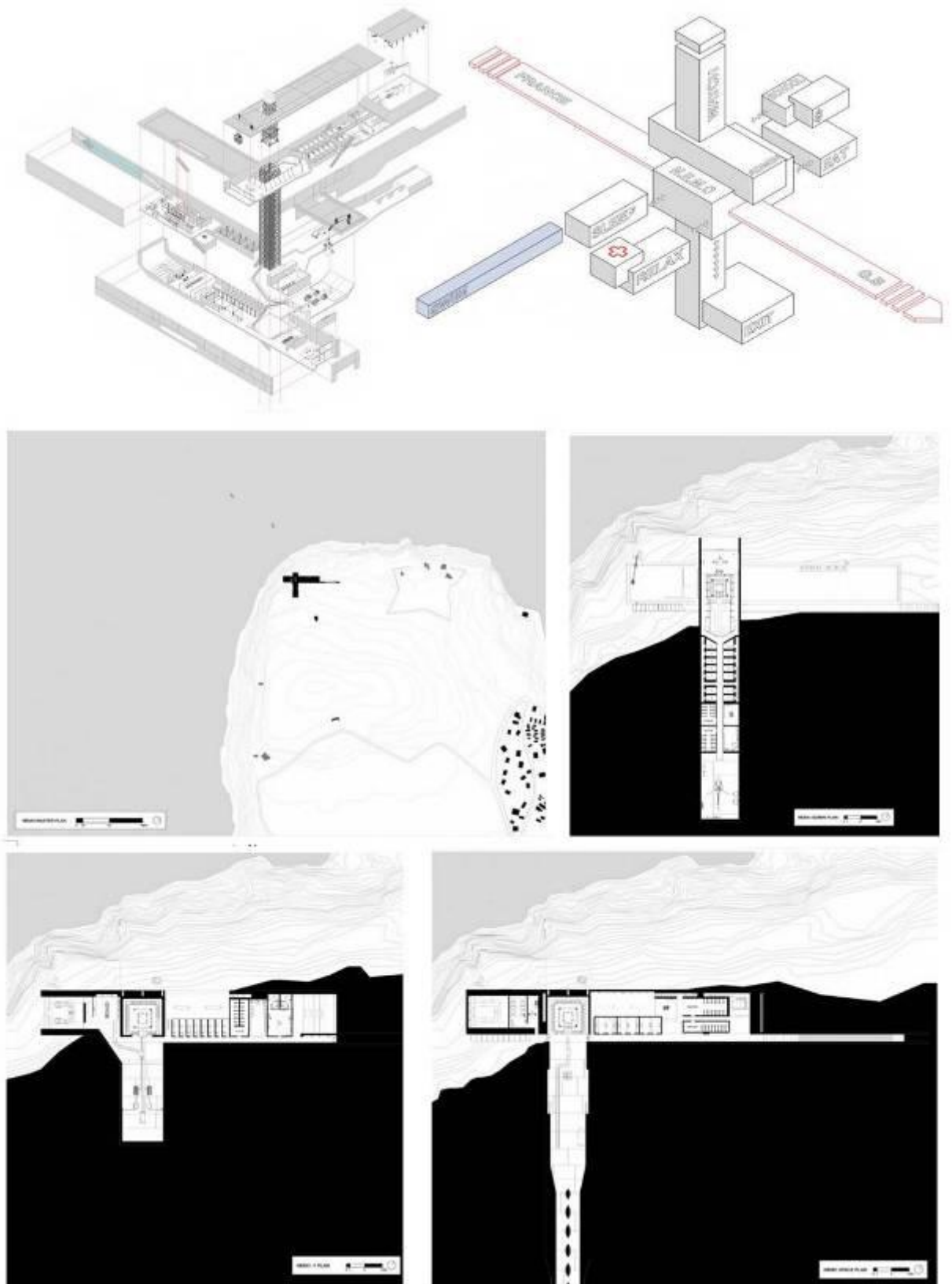
Проте навіть ті, хто зміг отримати іпотеку на житло, часто його втрачають внаслідок невиконання в строки кредиту. Це зумовлено тим, що тільки 27,4% емігрантів мають постійну роботу по контракту, 49,3% працюють на тимчасовому контракті і 19,7% не мають жодного контракту [45].



Рис. 3.11. Проекти житла, в котрому можуть проживати мігранти в Іспанії [46]

Прикладом, успішного сценарію розселення мігрантів на основі вільного ринку може слугувати досвід українських трудових мігрантів в Польщі. Для розуміння реально стану речей можна навести характерний опис житла українських мігрантів в Республіці Польща: малогабаритна однокімнатна квартира (квартира студію) в одному зі спальних районів великого міста, де проживають п'ятеро мігрантів. З обмєблювання – лише три ліжка, два стільця та стіл. Додатковими вигодами, які не завжди є в орендованих помешканнях, є маленька кухонна зона. Окрема маленька суміщена ванна кімната з туалетом на п'ять осіб, що проживають в цій квартирі є іноді розкішшю для решти мігрантів.

Небезпечним явищем що появляється при повній свободі ринкових відносин та низької купівельної спроможності є факти оренди нежитлових приміщень з метою проживання в них. Іноді таким житлом слугують підсобні чи господарчі приміщення. Дане житло є малогабаритним і як правило - позбавлене санвузлів та ванних кімнат. Вище зазначене житло має низький

рівень якості проживання та значно обмежує людину у гігієнічному, психологічному комфорті.

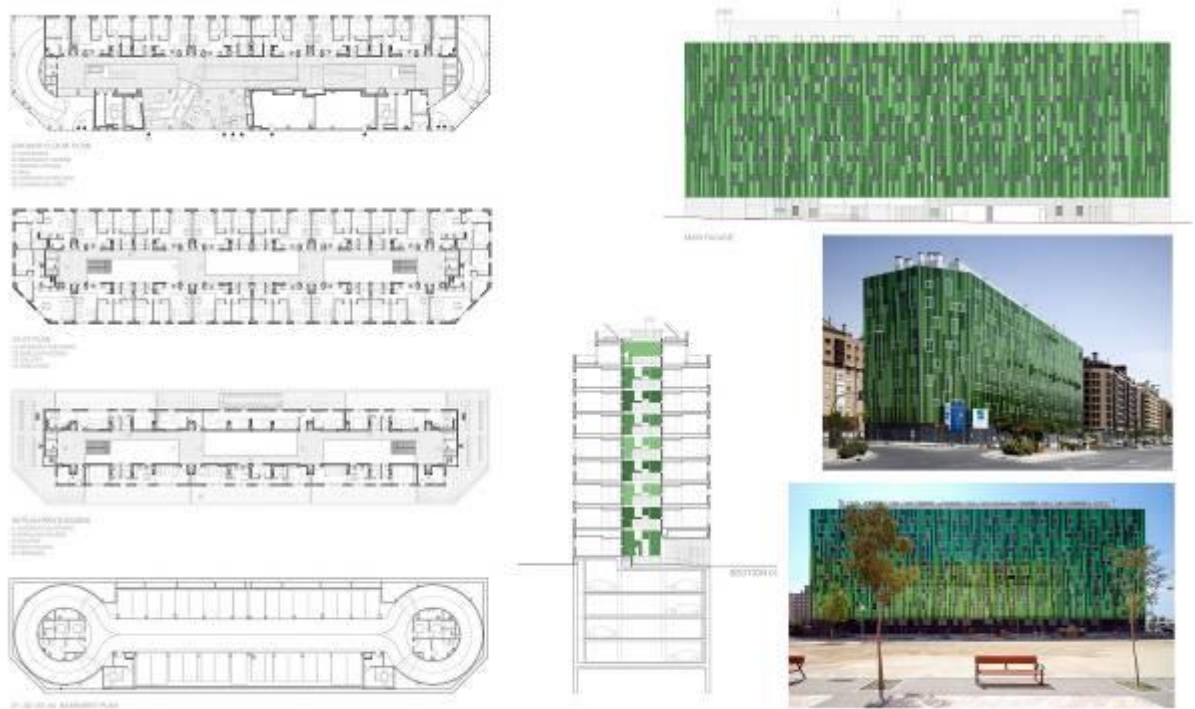
Позитивний та негативний досвід створення житла для мігрантів.

Як і у кожного явища, виокремлення житла для мігрантів в окрему категорію, має свої успішні та проблемні сценарії реалізації.

Проблеми реалізації житла для мігрантів. Аналіз ситуації з вирішення проблеми масової хвилі вимушеної міграції у ЄС в 2014-2016 рр.. показує конкретні негативні явища та тенденції. Наслідком існуючої стратегії масового влиття мігрантів у суспільство є цілий ряд суспільних протестів і підпалів притулків для мігрантів. Замість розв'язання суспільної проблеми, створюється ряд нових, котрі загострюють первинну проблему. На основі цього проводиться аналіз подій та виокремлення помилок, що призводять до нарощення конфліктних ситуацій у суспільстві. Головним завданням даного підpunkту є фокусування на недоліках існуючих методик інтеграції мігрантів, та як їх можна скоригувати. Рекомендації опираються на аналізі архітектурних та функціонально-організаційних характеристик об'єктів, що зазнали нападів.

В даному підpunkті розглядається проблеми, з якими стикнулись проекти з реалізації житла для мігрантів в Європі, на прикладі Німеччини. Досвід експлуатації пунктів утримання мігрантів, що почали створюватись на території Європи, викликав протести проти мігрантів та намірів їхнього розселення в різних містах Європи [112, 64, 85].

Як правило дані рішення не завжди співпадають з думкою корінного населення, що призводить до конфліктних ситуацій, а іноді і до підпалів притулків для мігрантів та протистоян з місцевим населенням [52].

Для кращого розуміння ситуації розглянемо деякі найбільш відомі факти протидії окремих прошарків суспільства, а найчастіше це – підпали місць утримання мігрантів. Разом з тим проаналізуємо розташування даного типу споруд в структурі поселень.

З міжнародного досвіду реалізації житла для мігрантів, на базі 5 міст Німеччини (Тройгліц, Науен, Вертхайм, Ебельбан, Россбах) було визначено містобудівні чинники при формуванні житла для мігрантів та його впливу на структуру міста. Досвід реалізації даного типу житла перенесено в площину містобудівних умов. Створено схеми розташування житла для мігрантів в структурі міст.



Рис. 3.12. Містобудівна ситуація м. Тройгліц



Рис. 3.13. Містобудівна ситуація м. Науен



Рис. 3.14. Містобудівна ситуація м. Вертхайм

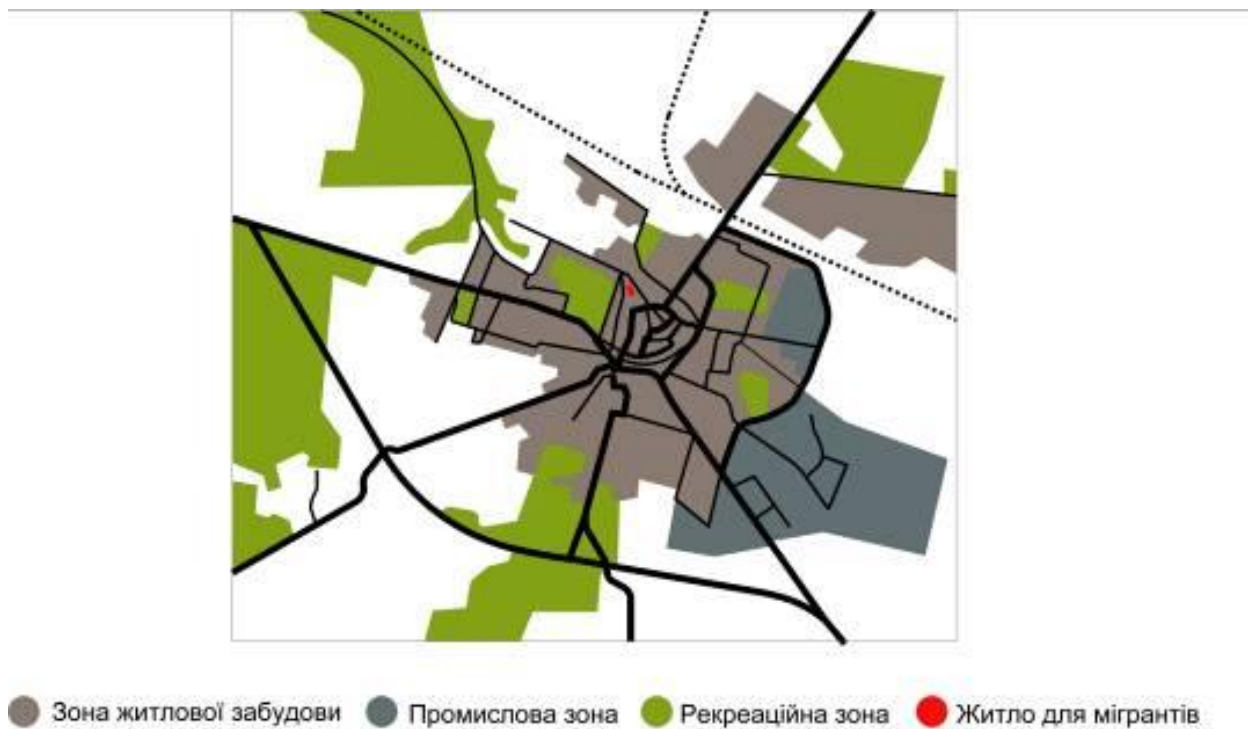

Рис. 3.15. Містобудівна ситуація м. Ебельбан



Рис. 3.16. Містобудівна ситуація м.Россбах

- Квітень 2015 року, в Німецькому місті Тройгліц (Tröglitz) невідомі спровокували пожежу у щойно переобладнаній мансарді будинку для проживання мігрантів [61]

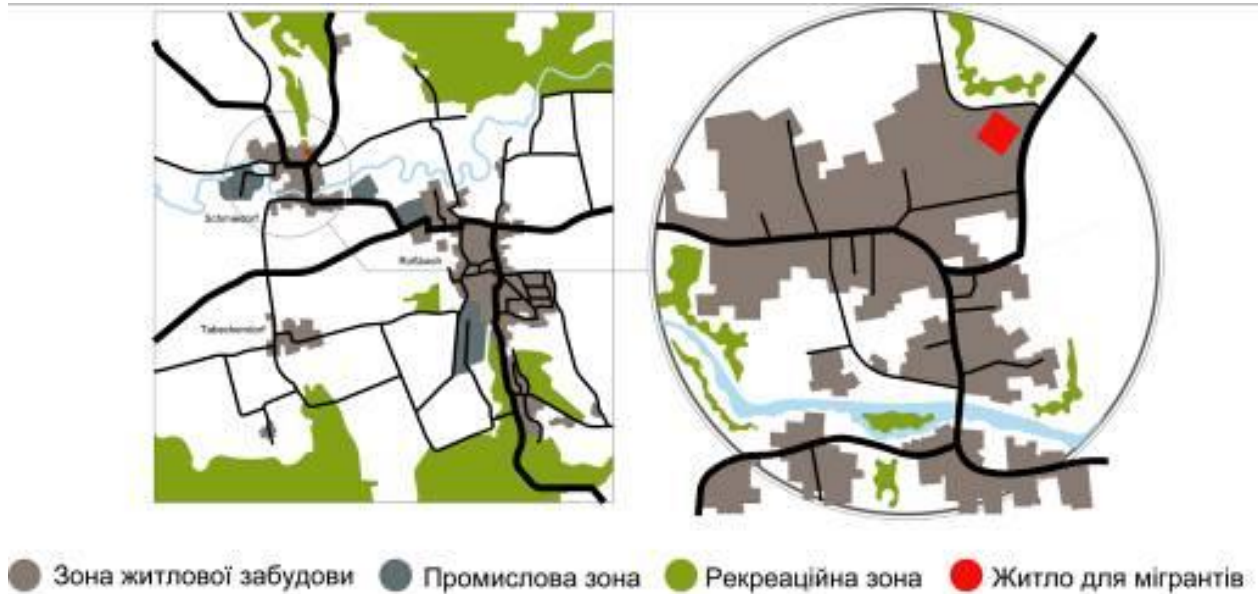

Рис. 3.17. Постраждалий від пожежі притулок для мігрантів м.Тройгліц [61]

Будинок розташований в центральній частині міста, в житловій забудові міста. Відповідальні органи за дану реалізацію житла для мігрантів вибрали метод концентрованого заселення 40 не інтегрованих осіб в серцевину житлової групи. Осіб, що здійснили підпал не було встановлено, але в місті

розгорнулася дискусія про раціональність приймання такої кількості мігрантів, а також метод реалізації даного рішення.

Помешкання для мігрантів було влаштоване в багатоквартирному двоповерховому будинку з експлуатованою мансардою. Масштаб будинку є таким самим, як і житлові багатоквартирні будинки розташовані поруч. Даний центр для проживання мігрантів був розрахований на 40 осіб [61].



*Рис. 3.18. Розташування житла для мігрантів в структурі м.Тройгліц
(координати: 51.055167"N 12.177832"E)*

- *Серпень 2015 року, в німецькому місті Науен (Nauen) було здійснено піднал споруди спортзали місцевої гімназії. Дану споруду підготовлювали для розміщення 130 мігрантів [66]*

В даному випадку, житло для мігрантів було інтегроване в спортивну залу навчального закладу. В приміщенні спортивної зали було передбачено розселення 130 мігрантів-шукачів притулку [83]. При розгляді методу влиття житла для мігрантів в структуру міста стає зрозумілим причину наростаючого конфлікту в даному місті.



Рис. 3.19. Пожежа в притулку для мігрантів м.Науен [83]

Навчальний заклад, в спортивній залі якого було влаштовано осередок для проживання мігрантів, розташований в центральній, історичній частині міста.



*Рис. 3.20. Розташування житла для мігрантів в структурі м.Науен
(координати: 52°36'35.4"N 12°52'29.6"E)*

Для розуміння ситуації слід підкреслити, що населення Науена становить 16,5 тис. осіб [58], тож точкове розселення 130 мігрантів в історичній частині міста не є запорукою успішної інтеграції мігрантів у нове середовище та нормалізації стосунків з корінним населенням. Дане рішення

свідчить про вектор централізованої сегрегації мігрантів в окермі групі поселення, без дисперсної інтеграції в існуючу структуру населених пунктів.

- Вересень 2015, в місті Ебельбан (Ebeleben), Німеччина, невідомі особи підпалили три житлових будинки - спеціально підготовлених для проживання понад 30 мігрантів [60]

Під час огляду містобудівної ситуації відмічено специфіку даного міста, воно має декілька передмість. Дані передмістя являють собою фактично маленькі житлові утворення, що є відірвані від центральної частини. В одному з таких передмість, а саме Рокезусра (Rockensussra) було організовано житло для мігрантів. Як видно з аерофотозйомки, населений пункт є невеличким, дані по кількості мешканців відсутні. При ретельному вивченні демографічних показників оточуючих населених пунктів [49], можна зробити висновок, що населення Рокезусра не перевищує 500 осіб. Концентрація житла для мігрантів в такому місті не є коректною як кількісним показником, так і засобами влиття в оточуюче середовище населеного пункту.



Рис. 3.21. Пожежа в притулку для мігрантів м. Ебельбан [53]



Рис. 3.22. Розташування житла для мігрантів в структурі околиці м. Ебельбан (координати: 51.268570"N 10.701205 "E)

Житлові будинки, які було віддано під перепрофілювання в житло для мігрантів є одними з найбільших в даному поселенні. На додачу, на відстані 300 м від осередку ймовірного проживання мігрантів, розташовані виробничі потужності пов'язані з оборонною промисловістю – утилізацією військового обладнання.

Вище наведені факти підтверджують використання відповідними державними органами стратегії житла для мігрантів, як концентрованого, слабо інтегрованого в загальну структуру поселення.

У наведених трьох прикладах очевидно домінували не соціально-психолочні, а економічні розрахунки. Переобладнання даних споруд було реалізоване через мінімальні витрати для влаштування житла для мігрантів. Ймовірним є економічні преференції для містечок, що бере участь у даній програмі.

- Вересень 2015 року, в місті Вертхайм (Wertheim), у південно-західній федеральній землі Баден-Вюртембер Німеччини, було здійснено підпал спортивної зали. Дана споруда була переобладнана під потреби розміщення мігрантів [88]

В місті Вертхайм (Wertheim), що налічує близько 22 тис. мешканців, було проведено адаптацію спортивної зали для розміщення мігрантів. В даному закладі повинно було б розміститися близько 400 мігрантів [54].

Для аналізу споруди потрібно оцінити містобудівну ситуацію. Дана споруда розташована в зовнішньому периметрі міста, поруч з транспортною магістраллю (Nassiger Straße). Візуальні габарити споруди і розрахункова кількість мігрантів, яких повинна була прийняти ця споруда, наводить на думку, що розрахунок був на щільне концентроване проживання мігрантів. Дана думка підтверджується фотофіксаціями інтер'єру спортивної споруди після переобладнання [54, 113].



Рис. 3.23. Пожежа споруди притулку для мігрантів м. Вертхайм [88]



Рис. 3.24. Інтер'єр переобладнаного спортивного комплексу для проживання мігрантів в м. Вертхайм [113]

Можливість успішної інтеграції мігрантів за таких умов піддається сумніву. До житлових умов не слід забувати упереджене ставлення корінного населення стосовно не пропорційно великої кількості мігрантів у місті.

Як наслідок напруженої ситуації довкола самих мігрантів, їхнього процесу потрапляння в країну та немасштабне влиття в структуру міста – спровокована пожежа у даному закладі та загострення дискусії в середині суспільства.



Рис. 3.25. . Розташування житла для мігрантів в структурі м.

Вертхайм (координати: 49.753339"N 9.495902 "E)

-Грудень 2015 року, в Німецькому місті Россбах (Rossbach) було здійснено підпал споруди, що готувалась за короткий час прийняти сотню мігрантів [103]

В маленькому містечку Россбах (Rossbach), що налічує менше нід 3 тис. чол. населення було створено центр для проживання близько 40 мігрантів. Споруда центру розташована в одному з передмість Россбаху – Шмідофф (Schmiedorf), а саме в центральній частині даного передмістя. Споруда центру є не співмаштабна з житловими спорудами оточуючого середовища.

Конфігурація споруди здатна забезпечити концентроване проживання мігрантів в структурі поселення.



Рис. 3.26. . Розташування житла для мігрантів в структурі м.Россбах (Rossbach) (координати: 48°36'13.3"N 12°55'31.7")

Дана споруда вкотре підтверджує як траєкторію розвитку житла для мігрантів в Європі (а зокрема Німеччини), так і ризикованість даного шляху.



Рис. 3.27. Зруйнований пожежею притулку для мігрантів м.Россбах [103]

- Вересень 2015 року, у місті Роттенбург (Rothenburg), Німеччина, за невизначених обставин розгортається пожежа в новозведеному притулку для мігрантів в наслідок котрого ушкоджень зазнали 6 мігрантів [55]



Рис. 3.28. Пожежа споруди притулку для мігрантів м.Ротенбург [55]

У місті Роттенбург було реалізовано спробу влаштування концентрованого типу житла для мігрантів з використанням модульних контейнерів. За невідомих обставин дана споруда зазнала підпалу.

Проаналізувавши велику кількість інформації про підпали центрів для проживання мігрантів у Європі можна висунути гіпотетичну можливість підпалу корінним населенням, так і самими мігрантами. Корінне населення має побоювання щодо можливості вдало інтегруватись у їхнє суспільство. Мігранти у свою чергу мають застереження до політики їхнього концентрованого розселення та умов у котрих вони повинні проживати.

Досить схожа ситуація відбувається в Швеції, де підпали відбулися більше ніж в десятка притулків [44].

Якщо уважно проаналізувати дані факти, можна простежити причинно-наслідковий характер наведених процесів. Переглянувши фотофіксації з місць підпалів притулків для мігрантів та картографічних матеріалів можна відзначити досить характерні риси об'єктів, що зазнали нападів.

Архітектурно-планувальні:

- *Об'єкти є досить ємнісними, призначені для перебування груп мігрантів, та не призначені для індивідуального розселення;*

- *Об'єкти розташовані в межах населених пунктів;*

- *Неспіврозмірність притулків для прибулих мігрантів відносно структури населених пунктів [56]*

Функціонально-організаційні:

- *Притулки призначені для розселення мігрантів великими групами – що викликає сумнів до мотивації швидкої адаптації до умов нового суспільства;*

- *Притулки для мігрантів не мають диференціації за рівнем готовності до інтеграції в нове суспільство;*

- *Притулки для мігрантів не мають диференціації в розташуванні у структурі країни, а саме: від щойно затриманих нелегальних мігрантів на кордоні країни – до індивідуальних помешкань в структурі населених пунктів для мігрантів, що готові до влиття в оточуюче суспільство.*

Зазначені вище прорахунки створюють підґрунтя для занепокоєнь місцевого населення. В рамках даного дослідження проявів пошуку системного переосмислення методів інтеграції мігрантів в нові умови не було виявлено.

Наведені факти ставлять під сумнів успішність масової і швидкої інтеграції великої кількості мігрантів, а за 2015 рік аналітики наводять цифру у 1,006 млн. новоприбулих мігрантів [80].

Європейський досвід зі створення великих пунктів для проживання мігрантів в загальному не засвідчив значних успіхів (свідченням цьому є

значна кількість підпалів місць утримання мігрантів та протистояння місцевого населення).

Негативний європейський досвід експлуатації та реалізації проектів пунктів проживання мігрантів не привів до його переосмислення органами місцевої влади в Україні. Прикладом цього є проблема реалізації пункту проживання для мігрантів (біженців) у м. Яготині, Київської області. У місті Яготин, котре налічує близько 23 тис. населення [140] реалізовано проект комплексу житла для мігрантів, котрий може зможе вмістити близько 250 сімей біженців. На цей проект, державою Україна, було виділено близько 30 млн. грн., що в еквіваленті становить два річних бюджету міста Яготин [126]. Факт концентрованого заселення мігрантів у сформоване оточуюче середовище міста спровокував хвилю демонстрацій та акцій протесту місцевого населення.



*Рис. 3.29. Розташування житла для мігрантів в структурі м. Яготин
(координати: 50.255225"N, 31.768309"E)*

В реалізації даного проекту було використано європейське бачення локалізації центру для біженців в структурі міста. В той же час, досвід використання центрів для мігрантів в Європі показав негативні аспекти даного рішення. Центр для біженців в Яготині ще не введений в експлуатацію.



Рис. 3.30. Житловий будинок для проживання мігрантів у м.Яготин [86]

Оцінивши масштаб протесного руху місцевого населення, що вкрай негативно ставиться до реалізації великого центру для біженців в їхньому місті та його розташування в структурі міста, можна зробити прогноз про неможливість успішної реалізації. Ймовірність швидкої та успішної інтеграції мігрантів мінімізується, а от можливість вчинення злочину відносно біженців та центру їхнього проживання – зростає. Наведений сценарій можливих подій – підкріплений досвідом підпалів та нападів на центри проживання мігрантів в Європі, а зокрема в Німеччині. Доцільним було б перепрофілювати дану споруду під інше використання, а реалізацію житла для мігрантів розвернути в напрямку дисперсного розселення, уникаючи його концентрації. Досить вичерпно висвітлено тему успішності дисперсного методу розселення

відмінних між собою груп населення такими науковцями, як Гнесь І.П. [118], та Гнат Г.О. [12]

Наведений підхід показує правильне вирішення на рівні міждержавному – логічним є розсосередження великої кількості мігрантів (щоб стимулювати їхню інтеграцію), зменшити градус суспільного незадоволення в окремих регіонах Європи та зменшити фінансове навантаження на окремі країни ЄС. Натомість чим більше ми заглиблюємося у масштаб вирішення – ти менш виправданими є рішення окремих відповідальних органів. Усі вище перлічені фактори можна описати крізь призму архітектури, адже одиницею для вирішення даного питання є житло для мігрантів. Одним з завдань архітектури є створення житла, що якомога більше відповідатиме запитам людей.

Позитивний досвід створення житла для мігрантів. Досвід європейських країн обмежений не тільки поодинокими рішеннями концентрованого розселення мігрантів, що не здатні якісно вплинути на інтеграцію мігранту у нову країну та суспільство, а також структуру населеного пункту. Одним із найбільш показових є досвід спорудження спеціалізованого житла для мігрантів в Австрії. Так архітектурна компанія *Schluder Architektur* запроектувала житловий будинок, на замовлення *GPA – Wohnbauvereinigung für Privatangesellte, Wien*. Проект заснований на концепції інтеграції - інтеграція будинку в оточуючий простір та інтеграція мігрантів в нове суспільство. Мета полягає в тому, щоб отримати суміш орендарів, 50% з яких є місцевими жителів і 50% мігрантів. Завдяки розумних цін на квартири і високою часткою відкритих просторів ідея інтеграції насправді може бути втілене в життя. Передбачено проживання в ньому 50% мешканців Відня та 50% мігрантів.

Житловий комплекс складається з блоку головного корпусу майже 200 м галерейного типу завдовжки і п'яти окремо стоячих секційних будинків. Невеликі апартаменти розташовані в чотириповерховій секції, 6,5 метра в

ширину і доступні через відкриту галерею, яка служить в якості додаткової зони сусідських комунікацій. Головна будівля піднята на опори, пропонуючи відкритий прохід під будинком і високи рівень інтеграції в навколишній простір. Даний простір розглядається як комунікуючий для дітей корінного населення та дітей мігрантів. В наявності є спільний простір для побутових робіт, такі як пральня і приміщення для прасування. Це забезпечить періодичне перетинання потоків мешканців будинку (як мігрантів так і корінних мігрантів).



Рис. 3.31. Житловий будинок для спільного проживання мігрантів та корінного населення [90]

Кожен з п'яти секційних будинків з'єднаний з основною будівлею за допомогою сходово-ліфтового вузла та галереї містять більші квартири з терасами і балконами. Сади на даху не віднесені до конкретних квартир, їх можна відвідати як в індивідуальному порядку, так і при необхідності

групами осіб. Загальна житлова площа будинку складає 7634 м.кв.. В наявності 112 квартир, які мають площі 52 м.кв., 65 м.кв., 90 м.кв., 120 м.кв. [111].

Дана пропозиція займає нішу житла для мігрантів з житловими площами, наближеними до середньоринкових. Незважаючи на низку позитивних характеристик, даний проект містить і загрози. Проживання мігрантів з низьким рівнем мотивації до інтеграції в нове суспільство, може привести до конфліктної ситуації. Мова іде про маргіналізацію мешканців-мігрантів та відмежування від оточуючого середовища з вибудуванням звичних взаємен та побуту.

3.3. Існуючі типи житла для мігрантів в Україні

В Україні питаннями виявлення, пошуку, утримання, надання допомоги чи видворення мігрантів в країни походження займається Державна міграційна служба України. Державна міграційна служба є центральним органом виконавчої влади, діяльність якої спрямована і координується Кабінетом Міністрів України через Міністерство внутрішніх справ України. Структура міграційної служби включає в себе такі підрозділи як пункти тимчасового перебування іноземців та осіб без громадянства, які перебувають в Україні (ПТП) та пункти тимчасового розміщення біженців (ПТРБ) в Україні.

Станом на початок 2014 року, в Україні діяло два великі пункти тимчасового перебування іноземців та осіб без громадянства, які перебувають в Україні (ПТП). Перший пункт було організовано у Волинській обл. в с. Журавичах під Луцьком та Чернігівській обл. в с. Розсудів Ріпкинського району, див. Рис.3.26.



Рис. 3.32. Розташування пунктів тимчасового перебування іноземців (ПТПІ) та осіб без громадянства та пункти тимчасового розміщення біженців (ПТРБ) в Україні³

Обидва пункти розміщені на території колишніх військових частин і розраховані на утримання близько 200 осіб (187 осіб – пункт у Журавчанах та 208 осіб – у Розсудові).

Відкриття таких пунктів викликало обурення сімей військовослужбовців, адже вони роками в очікуванні гарантованого права на отримання житла, а в цей момент ціле військове містечко з капітальними спорудами і корпусами віддане під утримання нелегалів. Але дана подія мала іншу грань сприйняття – ПТПІ стали місцем працевлаштування місцевого населення, а в умовах сільської місцевості це вагомий аргумент.

³ Схему зроблено автором

Паралельно з розбудовою мережі ПТПП, ведеться облаштування пунктів тимчасового розміщення біженців (ПТРБ). В Україні зараз налічується три таких пункти – в м.Мукачево Закарпатської області, м.Яготині Київської області та м.Одесі, див. Рис.3.26.

Для оперативного утримання нелегалів в Україні також створюються центри тимчасового перебування при частинах прикордонних військ за європейським зразком – легкі, блоковані, мобільні конструкторії розраховані на одночасне перебування 11 осіб. Такий центр відкрито у лютому 2011р. на сумщині. Ще чотири, схожі на цей, відкриють у Сумській, Луганській, Харківській і Одеській областях [129].

Досвід вже не існуючого закарпатського пункту утримання нелегалів «Павшине» (був закритий 4 грудня 2008р.) показує, що досить швидким і практичним є застосування модульних будиночків [130].

Питань, котре при реалізації таких об'єктів є причиною дискусій – це місце знаходження проєктованих пунктів утримання. Сусідство з ними не є комфортне для значної частки населення, а особливо коли йдеться про велике скупчення людей, що опинилось поза суспільством (чи будуть це безпритульні чи нелегали, великої різниці для оточуючих – не має). Ціни на земельні ділянки в межах населених пунктів як правило є вищими за ті які є на околиці і їх можна було б задіяти для покращення інфраструктури і благоустрою населеного пункту. Прикладом таких конфліктів є проєкти ПТПП (пунктів тимчасового перебування) у м. Львові та м.Буську Львівської області. У першому випадку запропоновано спорудити такий ПТПП для близько 200 нелегалів у промзоні Сигнівка (на вул. Городоцькій) на ділянці, яка перебуває в користуванні ГУ МВС у Львівській області площею 9,6 гектара. В другому випадку – пам'ятка архітектури місцевого значення, що знаходиться в центрі міста, за планами керівництва МВС, повинно перетворитись на ПТПП для нелегалів [136].

В структурах великих міжнародних аеропортів України створюються спеціальні приміщення для затриманих осіб. Даний тип є одним з найсвіжіших, він дістав реалізацію під час модернізації мережі аеропортів України в рамках підготовки до Чемпіонату Європи з футболу Євро-2012.

Таким чином постає необхідність виокремити діючі типи житла для мігрантів в Україні.

Пункти тимчасового перебування іноземців та осіб без громадянства, які перебувають в Україні (ПТП).

Пункти тимчасового перебування іноземців та осіб без громадянства, які незаконно перебувають в Україні (далі – ПТП) здійснюють свою діяльність відповідно до законів України «Про правовий статус іноземців та осіб без громадянства», «Про біженців та осіб, які потребують додаткового або тимчасового захисту», Постанови Кабінету Міністрів України від 8 лютого 2012 року № 70 «Про внесення змін до постанови Кабінету Міністрів України від 17 липня 2012 року № 1110 «Про затвердження Типового положення про пункт тимчасового перебування іноземців та осіб без громадянства, які незаконно перебувають в Україні» та Положення про Волинський ПТП затвердженого наказом Державної міграційної служби України від 26.12.2012 № 307.

Відповідно до Типового положення ПТП є державною установою, що призначена для тимчасового утримання іноземців та осіб без громадянства у разі, коли вони не виконали в установлений строк без поважних причин рішення про примусове повернення або є обґрунтовані підстави вважати, що вони ухилятимуться від виконання такого рішення, або прийнято адміністративним судом постанову про їх примусове видворення за межі України, або вони прибули на територію України відповідно до міжнародних договорів про реадмісію, або не мають законних підстав для перебування на території України і підлягають примусовому видворенню за її межі.

Основними завданнями ПТП є:

1. Забезпечення утримання іноземців та осіб без громадянства до завершення процедури їх примусового видворення за межі України;
2. створення належних умов для утримання іноземців та осіб без громадянства, забезпечення їх індивідуальними спальними місцями, постільною білизною, триразовим харчуванням, матеріально-побутовим та медичним обслуговуванням тощо;
3. сприяння територіальним органам Державної міграційної служби України та органам охорони державного кордону у виконанні покладених на них завдань, пов'язаних з примусовим видворенням іноземців та осіб без громадянства за межі України;
4. сприяння іноземцям та особам без громадянства в установленні контактів з родичами, земляками, міжнародними та громадськими організаціями [119].

Один з пунктів розташований в с. Журавичі, Ківерцівського району, Волинської області. Введений в дію в вересні 2008 року та розрахований на утримання 165 осіб. Для найкращого розуміння реального стану речей та візуально-архітектурного сприйняття даного об'єкту було здійснено виїзд та натурні обстеження на одному з пунктів тимчасового перебування іноземців та осіб без громадянства. Перший створений такий об'єкт в Волинській області, 45 км від Луцьку в с. Журавичі, тож саме він став об'єктом натурального обстеження (див. рис. 3.33)



Рис. 3.33. Схема генплану ТТП в с.Журавичі, Волинської обл. ⁴

Даний об'єкт являється режимним, для перебування сторонніх осіб потрібно мати підтвердження і дозвіл міграційної служби. Для розуміння процесів котрі відбуваються в ТТП потрібно викласти схему роботи даного закладу (див. рис. 3.34).

Осіб мігрантів, котрі повинні перебувати відведений законодавчими нормами термін у ТТП, доправляють підрозділи Державної прикордонної служби, підрозділи Державної міграційної служби та підрозділи МВС. Особи котрі потрапляють в ТТП найперше скеровують у приймальне відділення, в якому здійснюється обшук, дезінфекція, медичний огляд, юридична консультація та розпочинаються заходи по встановленню особи (за потреби, мігрантів-новоприбулих утримують в ізоляторі).

⁴ Схему генплану розроблено автором

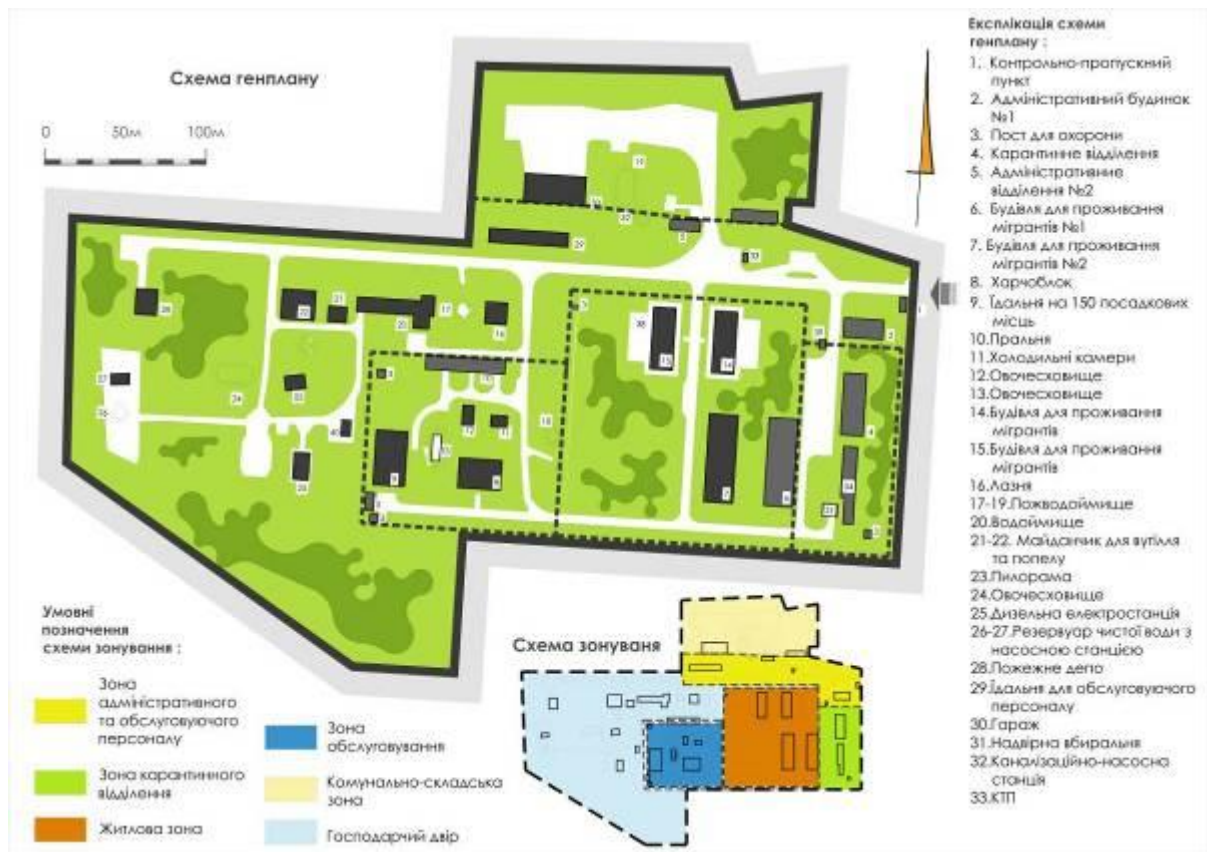

Рис. 3.34. Схема структури роботи пунктів тимчасового перебування іноземців та осіб без громадянства (ПТП) ⁵

Після проходження та виконання усіх передбачуваних процедур, мігрантів розселяють відповідно їхній статі та сімейному становищі (іде розподіл на чоловічі та жіночі відділення, а також сімейні чи розраховані на проживання осіб з малими дітьми).

Підчас натурних обстежень було виявлено, що принципи та підходи у проектуванні ПТП в Журавичах лягли в основу створені у 2007 році відомчих норми проектування пунктів тимчасового перебування іноземців та осіб без громадянства, які незаконно перебувають в Україні - ВБН В.2.2 -50-2007. При інтерв'юванні одного з розробників даного проекту та консультанта при написанні відповідних відомчих норм головного інженера волинського філіалу НДІПроектреконструкція, Луканюка Миколи Юляновича.

⁵ Схему розроблено автором



Рис. 3.35. Схема планування приймаючого відділення ПТПП в Журавичах, Волинської обл.⁶

⁶ Схема планування розроблена автором



Рис. 3.36. Схема житлового блоку ПТПІ в Журавичах, Волинської обл.⁷

⁷ Схема планування розроблена автором

З вище зазначеного стало зрозуміло важливість опрацювання проектної документації ПТПШ в Журавичах – як реального об'єкту і зразку даного типу споруд та «еталонної» номенклатури приміщень та споруд.

На основі проведених натурних обстежень та аналізу нормативної бази, автором було створені концептуальні схеми ПТПШ в Журавичах, які надалі можуть слугувати як типологічні схеми для усіх споруд даного типу.

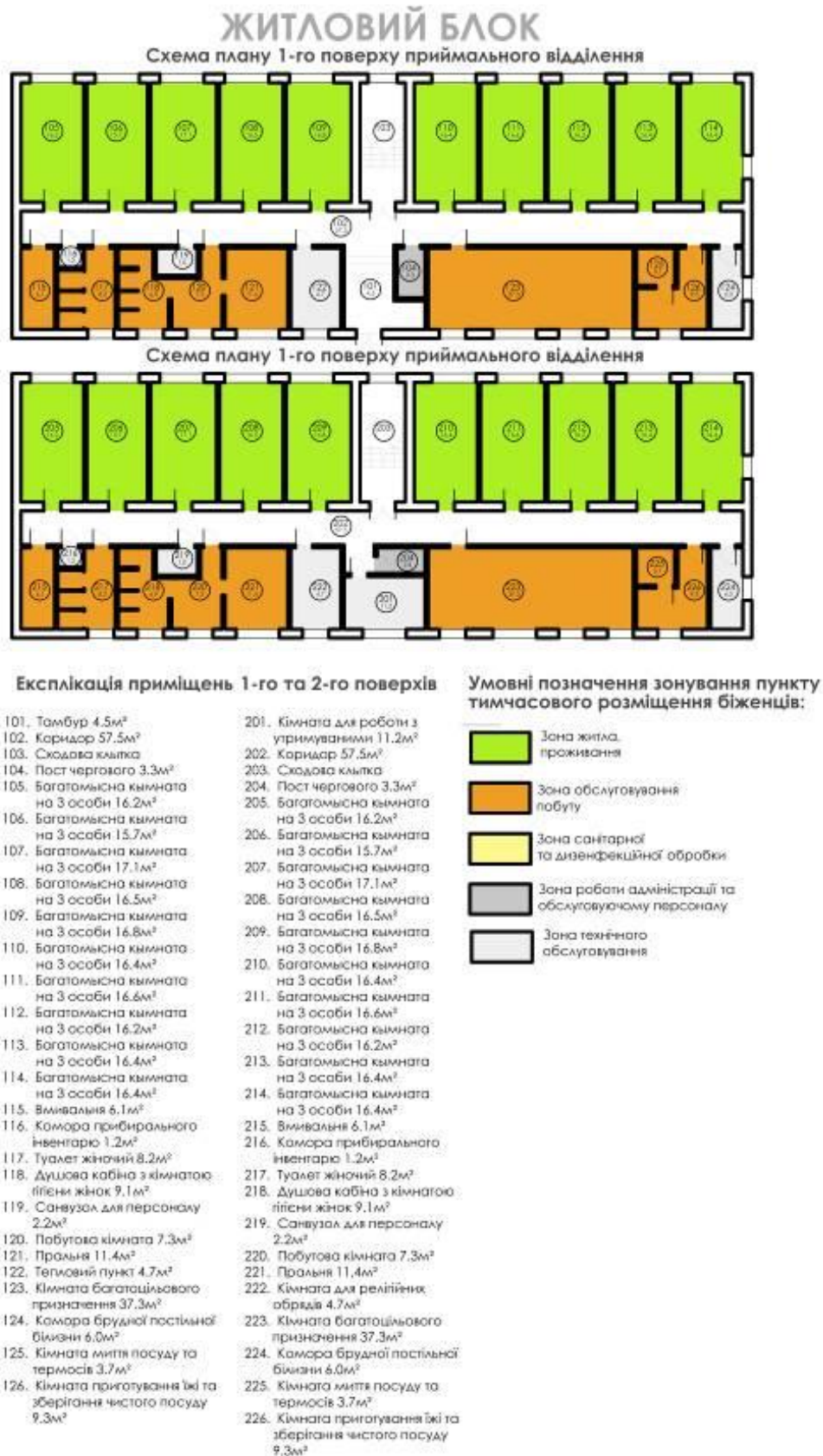
Відповідні узагальнюючі проектні схеми складу та розташування будівель, споруд та приміщень, було розроблено автором після вивчення проектної документації та натурних обстежень, та в ході натурних обстежень по об'єкту.

При огляді житлових приміщень було відзначено стаціонарне закріплення меблів та елементів побуту до к-цій підлоги та влаштування ґрат у віконних отворах. Дані засоби були реалізовані для запобігання нанесенню шкоди собі чи оточуючим. Відкритим питання залишається наявність ґрат на вікнах та ймовірність евакуації чи потрапляння пожежників до осередку пожежі.

Дослідження та натурне обстеження території ПТПШ та її зонування було відзначено високий рівень використання матеріально-технічних засобів для уникнення втеч чи самовільних переміщень поміж різними частинами території. А саме влаштування подвійного контуру високих загороджень з металевим колючим дротом та сигналізаційним переораном ґрунтом між обома загорожами. Додатково по периметру використовується понад 50 камер спостереження та декілька постів для охорони.



Рис. 3.37. Схема планування житлових кімнат для проживання мігрантів у ПТПП в Журавичах, Волинської обл.⁸



Рис. 3.38. Фотофіксації багатомісних кімнат на три (чотири) та шість осіб (фото автора)⁹

⁸ Схему розроблено автором

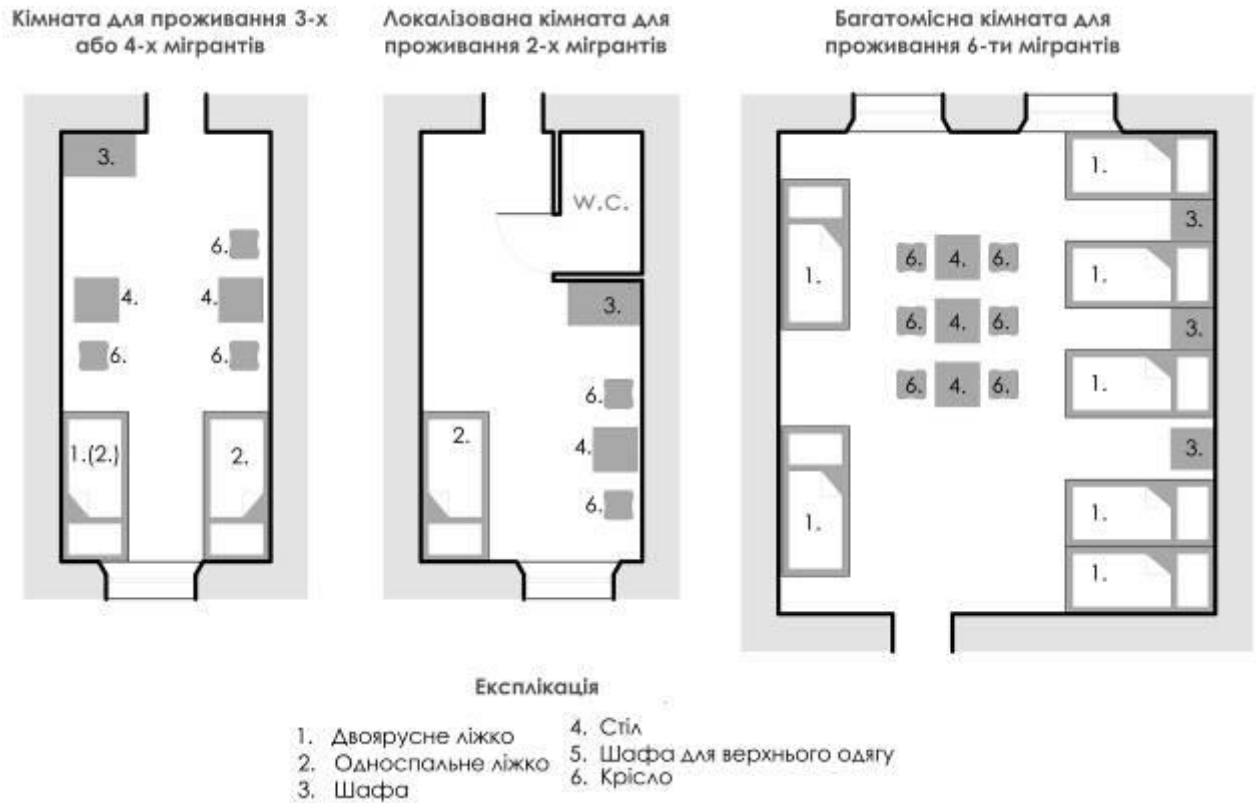
⁹ Фотоматеріал зроблений автором



Рис. 3.39. Схема влаштування розмежування та огорожувачих конструкцій ТТП в Журавичах, Волинської обл.¹⁰



Рис. 3.40. Фото фіксація розмежування ТТП в Журавичах, Волинська обл.¹¹

¹⁰ Схему розроблено автором

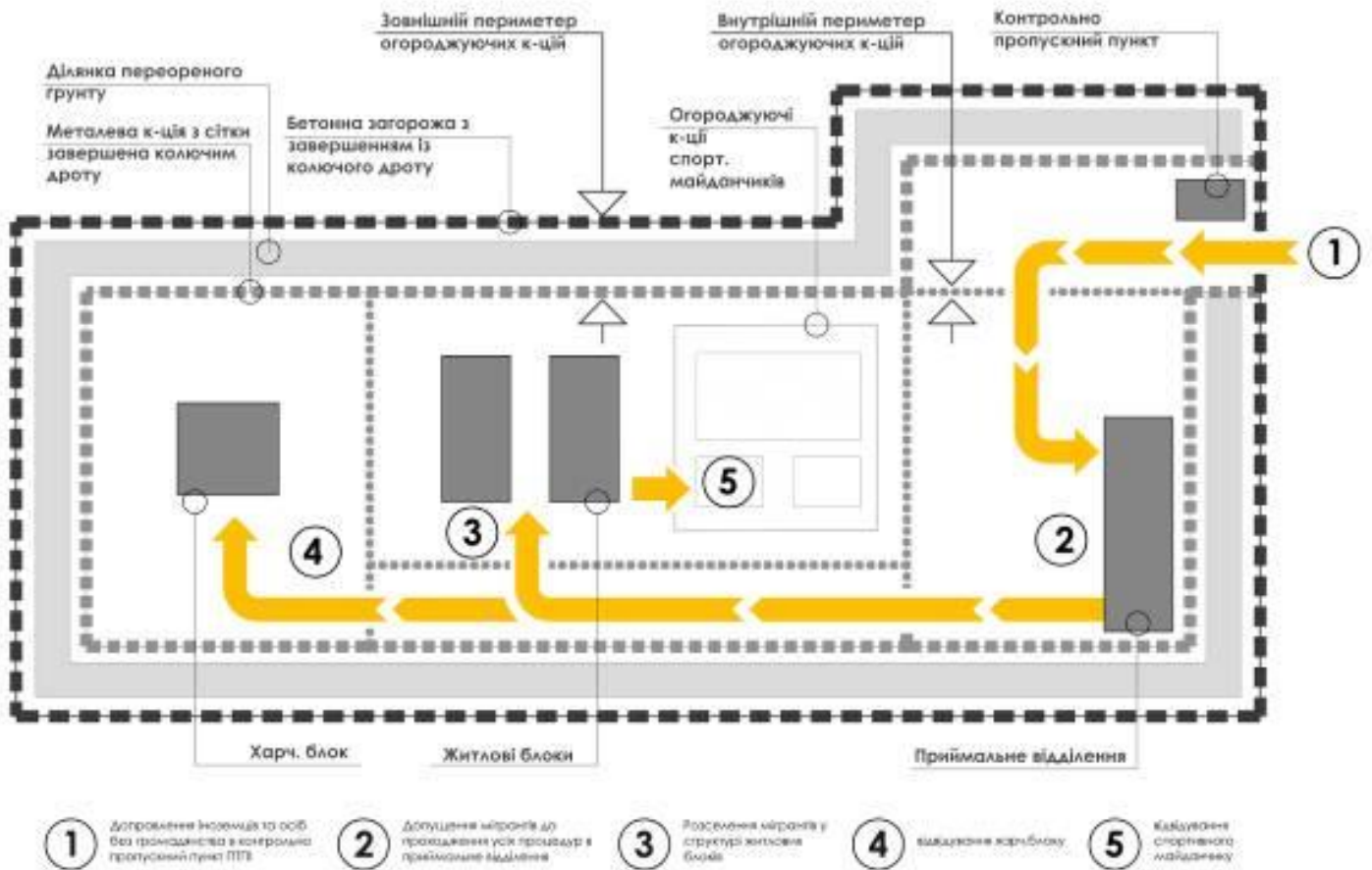
¹¹ Фотоматеріал зроблений автором

Пункти тимчасового розміщення біженців які перебувають в Україні (ПТРБ).

Пункти тимчасового розміщення біженців (далі – ПТРБ) здійснюють свою діяльність у відповідності із Законом України «Про біженців та осіб, які потребують додаткового або тимчасового захисту», Положенням про Державну міграційну службу України, затвердженим Указом Президента України від 6 квітня 2011 року № 405/2011, положенням про пункт тимчасового розміщення біженців, затвердженим наказом Державної міграційної служби України від 14.06.2012 № 110.

ПТРБ є місцем тимчасового розміщення осіб, які подали заяву про визнання біженцем або особою, яка потребує додаткового захисту, стосовно яких прийнято рішення про оформлення документів для вирішення питання щодо визнання біженцем чи особою, яка потребує додаткового захисту, та яких визнано біженцем або особою, яка потребує додаткового захисту (стаття 1 Закону України «Про біженців та осіб, які потребують додаткового або тимчасового захисту»).

Визначення місць для тимчасового проживання осіб, які подали заяви про визнання біженцем або особою, яка потребує додаткового захисту, стосовно яких прийнято рішення про оформлення документів для вирішення питання щодо визнання біженцем або особою, яка потребує додаткового захисту, та направлення їх у ПТРБ здійснюється територіальними органами Державної міграційної служби України.

Розміщені в ПТРБ іноземці забезпечуються продуктами харчування, миючими засобами та засобами особистої гігієни. Також їм надаються соціально-побутові послуги, юридична та психологічна допомога, консультації з метою працевлаштування.

Для дослідження та натурних обстежень було вибрано ПТРБ в м.Мукачево.

ПТРБ у Закарпатській області розпочав свою діяльність у 2004 році і розрахований на одночасне проживання 120 осіб (м. Мукачево – 70 осіб, м. Перечин – 50 осіб).

Для забезпечення необхідних умов проживання іноземців в ПТРБ обладнано житлові кімнати (у м. Перечин - 18 кімнат, у м. Мукачево - 22 кімнати). ПТРБ обладнано спільними для всіх кімнат санітарними вузлами (з туалетами, умивальниками та душовими кабінами), медичними пунктами, кімнатами для приготування їжі [133].

При натурних обстеженнях пункту тимчасового розміщення біженців було вивчено територію на котрій розташований даний об'єкт та склад приміщень та складені відповідні концептуальні схеми.



Рис. 3.41. Схема генплану ПТРБ в м.Мукачево, Закарпатської обл. ¹²

Під час вивчення території на котрій розташовано об'єкт, було виявлено відмінності з ПТШ. До прикладу, об'єкт не являється режимним – тобто особи котрі перебувають (розміщені) тут мають повну свободу пересування як по

території, так і за її межами. Відсутність системи багаторівневих і багатоконтурних відгороджень та ґрат на вікнах, разом з відсутністю жорстких розмежувань між проживаючими в ПТРБ сприяє початку адаптації в нові умови нове середовище.

Показово позитивним є наявність можливості вести самому побутове господарство (наявність кухні для користування мігрантів, присутність господарчих майданчиків для сушіння білизни, квітники, грядки для ведення сільськогосподарських робіт з метою вирощування продуктів) та відпочинок, як активний, так і тихий. На відміну від ПТП, ПТРБ дає вільний доступ до спортивного майданчику та можливість обладнання зони для відпочинку дорослих (влаштування столику з лавками для відпочинку)

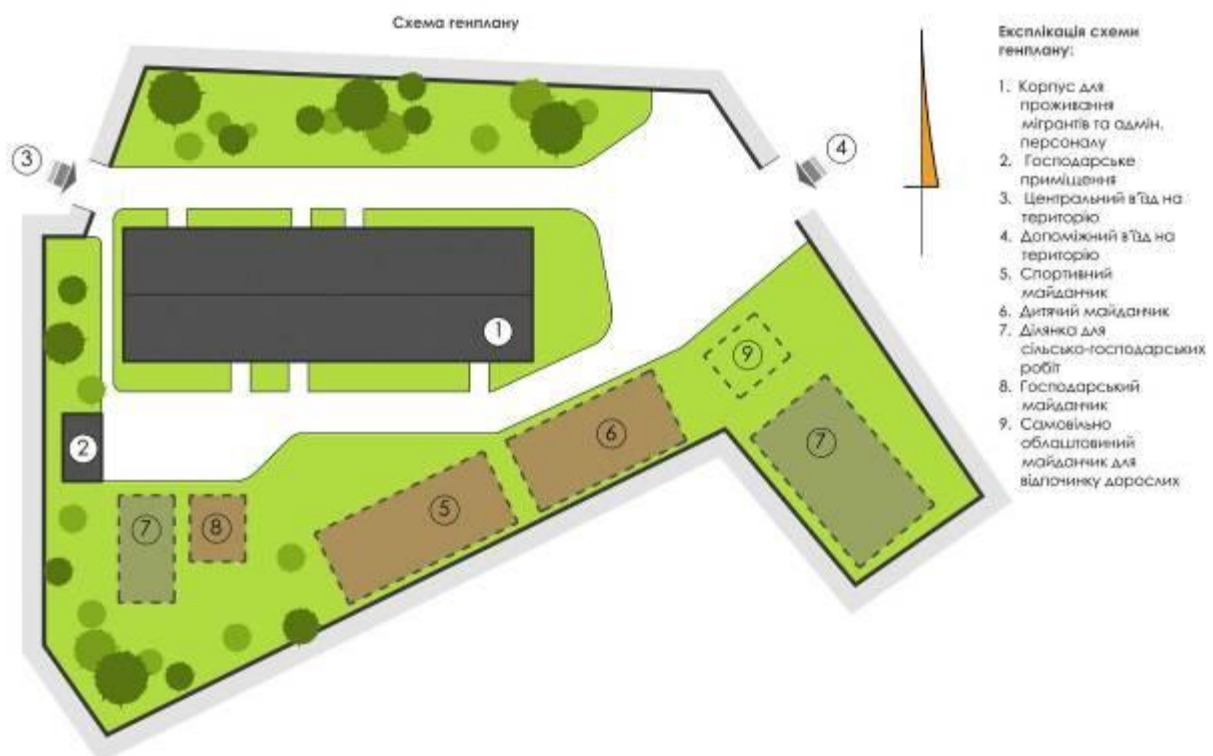

Рис. 3.42. Схема планування ПТРБ в м.Мукачєво, Закарпатської обл.¹³

¹² Схему генплану розроблено автором

¹³ Схема планування розроблена автором

Натурні обстеження показали ще одну дрібну, але важливу відмінність ПТРБ з ПТПШ - а саме відсутність в ПТРБ жорсткого зщеплення меблів та елементів наповнення інтер'єру з кострукцією підлоги. Така звична річ дає можливість здійснювати перестановки меблевого обладнання кімнати задля персоналізації простору та оптимізації під індивідуальні чи колективні потреби житловий простір кімнати.



Рис. 3.43. Схема планування житлових кімнат для проживання мігрантів у ПТРБ в м.Мукачево, Закарпатської обл.¹⁴

Наявність більш широких горизонтальних соціальних зв'язків в мешканців ПТРБ разом з більшими свободами пересування дає можливість мігранту шукати нові шляхи реалізації себе в нових оточуючих умовах. Наявність приміщень спільного використання усіма мешканцями ПТРБ найбільш відчутно і візуально показово є на кухні. В ПТПШ функція

¹⁴ Схема планування розроблена автором

приготування їжі лягає на обслуговуючий персонал, на відміну від ПТРБ (де самі ж мігранти готують їжу для себе в оточенні інших осіб зі схожими проблемами).

У 2011 році було проведено роботи по вдосконаленню структури пункту тимчасового утримання у чопському прикордонному загоні, який у 2005 році був введений в експлуатацію, але не в повній мірі відповідав сучасним нормам утримання, що передбачені як українським, так і європейським законодавством. Заходи щодо приведення місць тримання до відповідних вимог вживаються, однак потребують значних фінансових витрат з бюджету України та типових архітектурно-планувальних рішень на які можна спиратись у проведенні такого роду робіт.

Урядом нашої держави та адміністрацією державної прикордонної служби України, враховуючи рекомендації міжнародних та українських правозахисних організацій, вживаються заходи по приведенню системи тимчасового утримання до відповідних норм.



Рис. 3.44. Фотофіксація просторів спільного користування для мігрантів в середині житлової споруди та довкола неї (без капітального розмежовування)¹⁵

¹⁵ Фотоматеріал зроблений автором

Спеціалізовані приміщення утримання затриманих осіб у структурі Державної прикордонної служби України.

Під час дослідження об'єкту було проведено огляд спец. приміщень для тимчасового утримання осіб, що порушили правила перетину державного кордону України та нелегальних мігрантів. Фото та відео зйомка в даному типі приміщення є суворо заборонена, тож фото фіксація є неможливою та протизаконною.



Рис. 3.45. План приміщень пункту ДПСУ з утримання затриманих осіб в структурі міжнародного аеропорту «Львів-аеропорт»¹⁶

¹⁶ Схема планування розроблена автором

Блок спец. приміщень складається з трьох зон: зони роботи чергового працівника ДПСУ, зона роботи працівника ДПСУ з затриманим а також житлової зони для утримуваних. Після огляду приміщень даного пункту не було відзначено особливих відмінностей та характеристик. Проте можна виокремити певні факти:

- Наявність в приміщенні роботи працівника ДПСУ з утримуваними сейфу для зберігання особистих речей;
- Влаштування при кожному приміщенні для проживання затриманих санвузлів;
- Передбачення влаштування ударостійких дверей;
- Даний блок спец. приміщень не призначений для проживання на довготерміновий період (середня експлуатація даного приміщення в середньостатистичному випадку складає близько 12-24 годин.

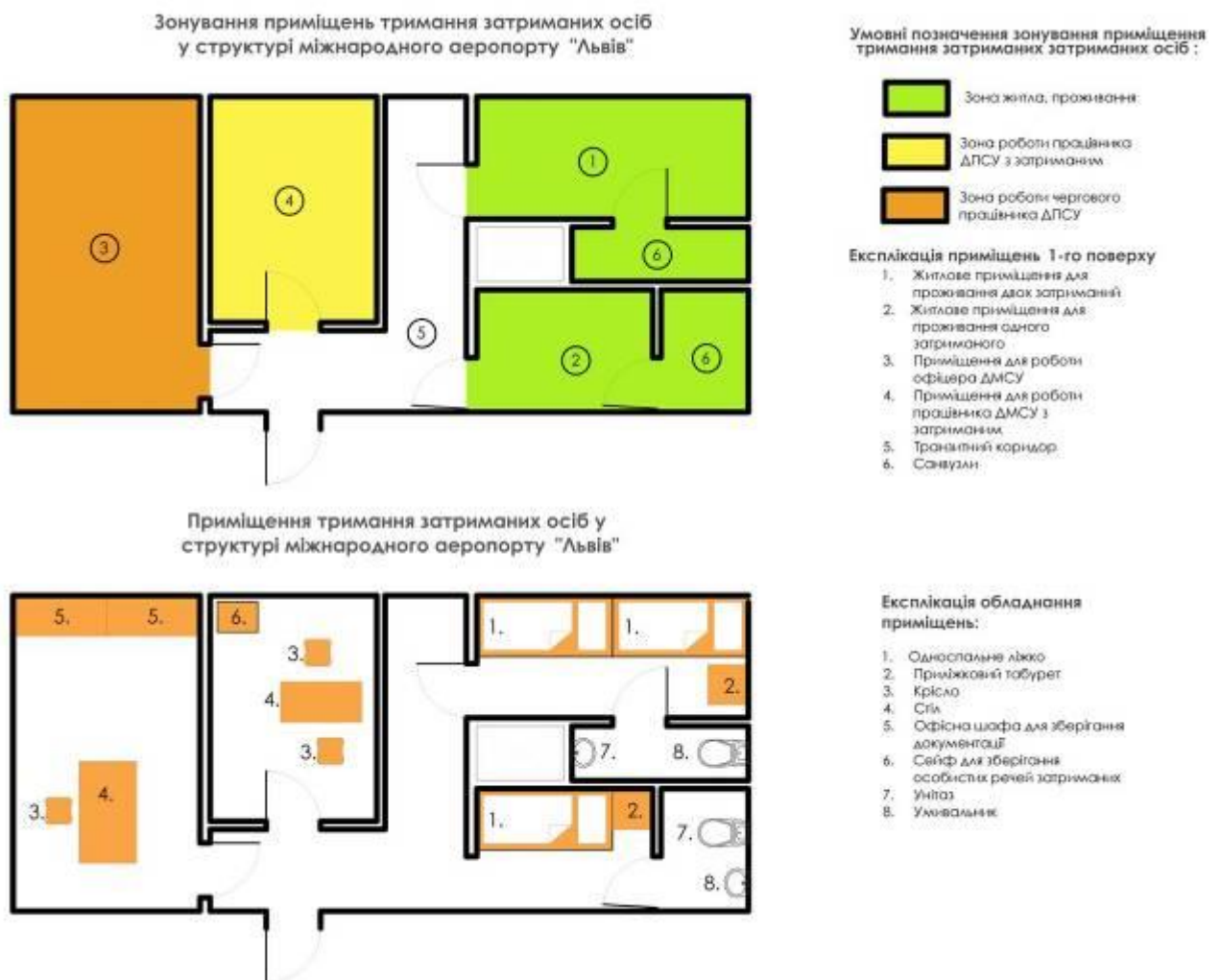
3.4. Нормативна база формування житла для мігрантів в Україні

В Україні до 2007 року були відсутні норми проектування пунктів тимчасового перебування мігрантів, які незаконно перебувають в Україні. Міністерство внутрішніх справ України співпрацюючи з Представництвом Міжнародної організації з міграції в Україні, розробило відомчі норми проектування пунктів тимчасового перебування іноземців та осіб без громадянства, які незаконно перебувають в Україні - ВБН В.2.2 -50-2007. Даний документ є єдиним з нормоутворюючих та рекомендаційних документів по проектуванню житла для мігрантів в Україні. Дані відомчі норми були апробовані під час реконструкції пунктів перебування мігрантів в с.Журавичах Волинської обл. та в с.Розсудові Чернігівської області. Також було введено в дію Положення про пункт тимчасового перебування іноземців та осіб без громадянства, які незаконно перебувають в Україні (Наказ МВС від

16.10.2007 N 390 Зареєстровано в Міністерстві юстиції України 14 листопада 2007 р. за N 1268/14535).

Основними завданнями пунктів тимчасового перебування іноземців (ПТП) котрі передбачені нормативними документами є:

а) Забезпечення тимчасового тримання іноземців до завершення підготовки їх адміністративного видворення.

б) Створення належних умов проживання іноземців у ПТП, забезпечення їх прав і свобод, передбачених чинним законодавством та міжнародними нормами.

в) Сприяння органам внутрішніх справ, охорони державного кордону та Служби безпеки України у виконанні покладених на них завдань щодо встановлення осіб, поміщених до пункту тимчасового перебування, та їх документування, з'ясування обставин порушення ними законодавства України, участі в цьому посередників, супроводження до пунктів пропуску через державний кордон під час здійснення примусового видворення тощо.

г) Сприяння іноземцям у встановленні контактів з родичами, земляками, гуманітарними та правозахисними організаціями з метою вирішення питання їх повернення на батьківщину чи поліпшення умов проживання в ПТП.

д) Проведення роз'яснювальної та профілактичної роботи щодо відповідальності, передбаченої законодавством України за незаконне перебування на її території [40].

Під час опрацювання ВБН В.2.2 -50-2007. «Проектування пунктів тимчасового перебування іноземців та осіб без громадянства, які незаконно перебувають в Україні» [42] було виокремлено такі головні структурні складові:

- вимоги до земельних ділянок, розміщення будинків і благоустрій території;
- об'ємно-планувальні вирішення ПТП;

- санітарно-гігієнічні вимоги;

Неосвітленим в ВБН В.2.2 -50-2007 залишається аспект доступності та проживання осіб з інвалідністю та маломобільних осіб. Аргументом розробників слугує відсутність випадків потрапляння в дані заклади осіб з інвалідністю, а також існуюча чинна нормативна база ДБН В.2.2-40:2018 Інклюзивність будівель і споруд, котра розповсюджується також і на дані споруди.

Вимоги до земельних ділянок, розміщення будинків та благоустрій території.

При виборі території під будівництво ПТПШ слід приділити увагу максимальному можливому наближенню до аеропортів, стінцій залізниці, пунктів медичного обслуговування, органів внутрішніх справ. Вибрана ділянка повинна задовольняти усі чинні норми і вимоги ДБН В.2.2-15:2019 Житлові будинки, Державних санітарних правил планування і забудови населених пунктів, Санітарних норм і правил забезпечення інсоляцією житлових та громадських будівель а також інших регулятивним документам.

Найменування установи	Одиниця виміру	Місткість установи (потужність)	Площа ділянки, га
ПТПШ	місце	до 100 2	0,8 – 1,2
		від 100 до 250	1,2 – 1,6
<p>Примітка. При реконструкції існуючих об'єктів підПТПШ та неможливості відведення додаткових площ земельних ділянок, територія може зменшуватись на 20-25% від наведеної</p>			

Таблиця 3.1. Площі земельних ділянок пунктів тимчасового перебування іноземців та осіб без громадянства

ПТПШ повинне бути віддалене від житлових та громадських будівель на відстань не меншу 50м. Відстань від споруд іншого призначення повинна

становити не менше 30 м. Площі земельних ділянок ПТП приймаються згідно наведеної таблиці табл. 3.1

Будівлі ПТП не повинні орієнтуватись фасадами житловими приміщеннями на прилеглі вулиці та дороги. У разі невиконання цієї вимоги слід передбачити заходи, що виключають можливість мовного контакту з утримувачами та зовнішнього огляду режимної споруди. Будинки ПТП слід розміщувати не ближче 15 м від огорожі території.

На території ПТП повинно бути передбачено 3 прогулянкові майданчики, один з яких повинен містити дитячий майданчик та майданчик для занять спортом. Благоустрій території повинен відповідати ДБН В.2.2-9 та відведення поверхневих вод згідно СНиП 3.05.04-85* [42]

Об'ємно-планувальні вирішення ПТП.

Підпунктом, що може мати дискусійне трактування є розрахункова площа 7-10 м.кв. на одну особу. Аргументом для дискусії є донедавно діючі розрахункові норми на одну особу для гуртожитків, а саме 6 м.кв. [41]. За цими нормами споруджено і експлуатуються переважна більшість усіх гуртожитків України. Нові діючі норми проектування гуртожитків передбачають розрахункову житлову площу на одну особу 8-10 м.кв. [34]. Діюча норма та розрахункові площі передбачені для довготривалого проживання громадян України, а наведені норми для проектування житла недовготривалого проживання мігрантів - а розрахункові площі є співставними. Звідси виникає питання про збільшення відмінності поміж цими рекомендованими показниками (див. ДОДАТОК Б.9. Склад і площі приміщення ПТП (ВБН В.2.2-50-2007).

Аналіз ВБН В.2.2-50-2007 дозволяє висновок, що влаштування кімнат попереднього утримування та тимчасового розміщення мігрантів повинне забезпечувати ізоляцію утримуваних від зовнішнього середовища і виключати можливість їх зв'язку з утримуваними в сумісних приміщеннях.

Цікавим є факт переліку обладнання житлових приміщень ПТШ. До такого переліку увійшли: двоярусні чи одноярусні ліжка, які повинні бути не розбірними та закріпленими упригол до стіни; столи для прийому їжі та лавами (табуретами) із розрахунку периметра стола і довжини лавок по 0,5 пагонних метрів на одну особу; настільними шафами і приліжковими тумбочками (одна на 2 особи); засобами зв'язку та радіодинамік а також антена ефірного телебачення.

Санітарно-гігієнічні вимоги.

Усі елементи використані під час будівництва ПТШ повинні мати дозволи до застосування від Міністерств охорони здоров'я Укаріни.

Будинки ПТШ повинні бути обладнані системами:

- 1) теплопостачання, обігрівання, вентиляції та кондиціонування повітря;
- 2) водопостачання і каналізації;
- 3) електропостачання, електрообладнання та електроосвітлення;
- 4) зв'язку, радіомовлення та ефірного телебачення;
- 5) технічними засобами охоронного призначення;

Використання природного газу в будинках ПТШ не допускається.

Показники повітрообміну, температури та інших санітарно гігієнічних показників житлових приміщень повинні відповідати діючим нормам. Розрахунок температури в оплювальний період та кратність повітрообміну в нежитлових приміщеннях запропоновано приймати за вказаною в ВБН В.2.2-50-2007, а саме див. ДОДАТОК Б.10. Розрахунок температури в опалювальний період та кратність повітрообміну .

Висновки до третього розділу:

1. Більшість зарубіжних моделей житла для мігрантів являють собою варіації тимчасового мобільного чи модульного житла, які швидко і без великих капіталовкладень можливо реалізувати. Розміщення спеціалізованих житлових будинків для мігрантів у сформоване міське середовище відбувається без урахування перспектив негативних соціальних наслідків. Така житлова політика нерідко призводить до утворення емігрантських анклавів, їх геттоізації та створення дискомфорту корінним городянам, що породжує упереджене ставлення корінного населення до потенційного сусідства з мігрантами.

2. В країнах ЄС застосовуються три підходи до забезпечення мігрантів житлом: у соціальному житлі та на ринку нерухомості (нарівні із корінними мешканцями країни), а також у спеціалізованому тимчасовому житлі дортуарного типу для швидкого вирішення масової потреби із забезпеченням мінімально допустимих умов. Влаштовують спеціалізоване житло переважно у великих приміщеннях зального типу (ангарах, спортзалах, павільйонах...), відтак вважати його повноцінним типом житла як мінімум не коректно. Для більш тривалого проживання у ФРН практикують переобладнання одного чи кількох крупних будівель з існуючого фонду нерухомості в житлові будинки для великої кількості (десятків і навіть сотень) виключно мігрантів.

3. Більшість мігрантів проживають в умовах, коли житлова площа на одну людину складає порядку 2,5 м², є сім'ї чи спільноти мігрантів, де такий показник становить від 2,5 до 1,8 м² на одну особу, але 75% мігрантів вважають такі умови задовільними. На фоні низької фінансової спроможності мігрантів, вільний ринок нерухомості призводить до появи оренди нежитлових приміщень (підсобних, господарських, підвалів, горищ...) з метою проживання в них. Таке житло має низький рівень якості проживання та значно обмежує людину у гігієнічному і психологічному комфорті (як

правило, позбавлене санвузлів, водопостачання, малогабаритне, без обігрівання, тощо...).

4. В Україні офіційним житлом для мігрантів є спеціалізовані відомчі об'єкти Міграційної служби МВС України з охоронним периметром та системою перепусток для доступу в них – це пункти тимчасового перебування іноземців та осіб без громадянства (ПТПІ) і пункти тимчасового розміщення біженців (ПТРБ). Вони мають переважно дортуарне розпланування житлової частини, спільні санвузли, кухні, приміщення для спілкування. Дані об'єкти досить нові і забезпечують щойно прибулим із-за кордону мігрантам мінімальний рівень умов для проживання. З огляду на відсутність явних недоліків в архітектурно-розпланувальних рішеннях, в подальшому ПТПІ та ПТРБ не розглядаються даною роботою як потенційне житло для мігрантів, що прагнуть інтегруватись в нове суспільство, однак задіяні в якості джерела інформації про потреби мігрантів та як доступна для соціологічного опитування модель концентрованого проживання мігрантів.

5. Аналіз вітчизняного і зарубіжного досвіду формування житла для мігрантів засвідчив ряд проблемних моментів системного характеру:

а) притулки для мігрантів не орієнтуються на їхню інтеграцію у структуру поселення (масштабність споруди, кількість житлових одиниць, локалізація);

б) житло для мігрантів вирішуються як місця їхнього концентрованого розселення, що несе небезпеку геттоізації та породжує антисоціальні явища;

в) притулки для мігрантів не мають градації: від крупних об'єктів утримання мігрантів на державному кордоні до одиничних помешкань, що вкраплюються у забудову поселень, тобто відсутні проміжні ланки житла;

г) притулки для мігрантів не орієнтуються на розподіл мігрантів за рівнем їхньої готовності до інтеграції у нове суспільство;

д) при проектуванні житлового середовища дуже рідко застосовуються архітектурно-планувальні прийоми, спрямовані на полегшення та активізацію процесів інтеграції мігрантів.

РОЗДІЛ 4. АНАЛІЗ ОСНОВНИХ ЧИННИКІВ ФОРМУВАННЯ ЖИТЛА ДЛЯ МІГРАНТІВ

Формотворчі чинники житла для мігрантів було виокремлено, базуючись на визначених методах дослідження: а) пошук та систематизація інформації з опублікованих видань, а також з Інтернет-джерел шляхом моніторингу онлайн порталів; б) метод натурних обстежень, який передбачав вивчення вітчизняних прикладів спеціалізованого житла для мігрантів в пунктах тимчасового перебування та ПТРБ; в) метод фокус-групового інтерв'ювання мігрантів та працівників установ, що адмініструють існуючі заклади для проживання мігрантів; г) глибинне аналогове інтерв'ювання мігрантів українського походження, що проживають за кордоном; д) стандартизоване соціологічне опитування мешканців українських міст; е) опитування експертів в галузі психології і нерухомості; є) картографічний метод аналізу містобудівних аспектів локалізації житлових об'єктів для мігрантів в країнах ЄС в поєднанні з паралельним пошуком та аналізом фотоматеріалів, текстової інформації стосовно цих об'єктів і їхній вплив на оточуючу забудову та структуру населеного пункту в цілому.

4.1. Соціально-психологічні чинники інтеграції мігрантів в житлове середовище громадян приймаючої країни

Результати фокусного опитування показують домінуючу нейтральну позицію та позитивне відношення мешканців краї (разом 74.6%) в ставленні до мігрантів. Негативне ставлення до мігрантів є притаманне меншості опитаних громадян України (25.4%), відтак українське суспільство не є категоричне в несприйнятті мігрантів та їхньої інтеграції в українське суспільство. Таким чином, українське суспільство є відкритим до мігрантів, що мають на меті інтегруватись у вже сформоване середовище.

Один з блоків запитань мав на меті розкрити настрої українського суспільства, щодо реалізації житла для мігрантів, не показало однорідної

софрмованої думки та бачення. У переважній більшості відповіді розмиті і в значній своїй масі не містять чіткої відповіді. В той же час, дане опитування виявило ставлення до житла для мігрантів:

- житло, яке надається державою для мігрантів в безкоштовне чи частково оплачуване користування, респонденти сприймають як облаштування комфорту стороннім особам за їхній кошт. Опитані мотивують таке твердження власним досвідом в забезпеченні житлом себе чи своєї сім'ї:

«... я довго та важко працював на державному заводі/підприємстві, щоб отримати від держави помешкання, а вони (мігранти) на все готове приїдуть?»;

«... щоб придбати власне житло мені довелось багато працювати та заощаджувати, а їм (мігрантам) просто так держава подарує?»;

«... щоб мати власне житло мені довелось оформити дуже «кабальну» банківську іпотеку, багато працюю, щоб «виплатити» квартиру, а їм (мігрантам) просто так подарують житло»;

«... я не маю власного помешкання і коштів на його придбання в мене також немає, тому доводиться орендувати. Тоді чому я маю орендувати, а за мої податки якомусь мігранту буде безкоштовно надане житло?»

Таблиця 4.1. Таблиця узагальнення фокус групового опитування громадян у різних регіонах України

Н.П.	Місто в якому проводилось опитування	к-сть опитаних	Вікові групи респондентів			Відповідь на поставлені питання					
						«Яке Ваше ставлення до мігрантів?»			«Яке Ваше ставлення до бажання мігрантів інтегруватися в українське суспільство?»		
			18-30	31-45	>46	Позитивне	Нейтральне	Негативне	Позитивне	Нейтральне	Негативне
1	Львів	30	9	13	8	9	10	11	19	6	5
2	Луцьк	30	3	20	7	7	15	8	15	9	6
3	Тернопіль	30	10	18	2	6	16	8	10	11	9
4	Мукачево	30	9	16	5	10	11	9	12	11	7
5	Київ	30	11	12	7	6	17	7	9	7	14
6	Харків	30	7	19	4	16	11	3	21	7	2
7	Донецьк	30	2	23	5	11	9	10	17	8	5
8	Маріуполь	30	3	17	10	10	15	5	13	11	6
	Разом	240	54	138	48	75	104	61	116	70	54
	Відсотки	100%	22.5%	57.5%	20%	31.3%	43.3%	25.4%	48.3%	29.2%	22.5%



Рис. 4.1. Узагальнення фокусного опитування 240 громадян у різних регіонах України.¹⁷

Отримані дані показують цікаву тенденцію - у містах де кількісна складова мігрантів у суспільстві є найбільшою в Україні, ставлення до мігрантів є більш позитивне, ніж в регіонах, де мігрантів є менше. Це свідчить, що стархи та загрози від мігрантів, є перебільшені і ці тези потребують розвінчування.

Важливим є факт виявлення неоднорідності ставлення українських громадян стосовно реалізації житла для мігрантів.

Бажання інтегруватись у нове суспільство. За результатами інтерв'ювання трьох фокус-груп мігрантів в українське суспільство, 73,3% мігрантів висловили свою готовність інтегруватись і 26,6% мігрантів не бажають міняти власні звички і стиль життя та не бажають підлаштовуватись під суспільство, в котрому вони опинились. В розмові неодноразово підкреслювалось, що мігранти готові самі працювати і забезпечувати собі нове життя (якісно відмінне від того, яке було а них на батьківщині). Державі вони не висувають багато вимог, є лише побажання мінімальної підтримки в питаннях надання тимчасового житла, як «перевалочного пункту». Ці пункти

¹⁷ Графічний матеріал зроблений автором

потрібні як тимчасовий притулок під час налагодження життя і пошуку житла на ринку нерухомості (житла яке мігрант-біженець може самостійно утримувати). Усі респонденти висловили думку про тимчасове житло, яке здатне мінімально задовольнити вимоги по побуту, забезпечити соціально-психологічну стабільність та слугувати підтримуючим фактором в інтеграції у суспільство.

Опитування працівників місць утримання осіб без громадянства та мігрантів вказало на налаштованість дітей мігрантів навчатись в загальноосвітніх школах міста, разом з українсти курси української мови та комп'ютерної грамотності. Це зумовлюється великим надлишком вільного часу та розумінням життєвої необхідності такого шляху. По суті відсутність вибору для самого мігранта – або він підстосовується під нові умови і отримує певні шанси від суспільства приймаючої країни, або протиставляється оточенню і стає ізольованим, обмеженим в доступу до благ нового суспільства.

Самоізолюються здебільшого мігранти, котрі вбачають в Україні тільки тимчасову територію перебування на шляху в треті країни.

Міжнаціональні/міжрелігійні та побутові конфлікти в спільнотах мігрантів. Під час проведення інтерв'ювань у ПТРБ та ПТПІ ставилось на меті виявити конфліктність за певними маркерами. Одним із таких маркерів є міжетнічні/міжрелігійні взаємини. Жоден із опитаних респондентів не називав етнічну нетерпимість чи національне непорозуміння як причини конфліктів у побуті поміж мігрантами. Під час дослідження було навіть акцентовано на питанні можливого конфлікту на етнічному чи національному підґрунті поміж мігрантами - на що у всіх випадках було отримано негативну відповідь. У свою чергу, було перераховано інші причини конфліктів і непорозумінь:

- а) Проблеми, пов'язані з організацією простору в ПТРБ (46.6% опитаних)
 - недостатньо ергономічні простори чи недостатньо комфортно облаштоване зонування;

- малорозвинуті комунікаційні простори;
- недостатня приватність простору в житлових кімнатах, та їх мала мобільність у трансформуванні житлового простору.

б) Проблеми, пов'язані з діями та рішеннями адміністрації ПТРБ (40% опитаних)

- упереджене ставлення до певних мешканців ПТРБ;
- культивування та винагородження доносів серед співмешканців ПТРБ;
- нераціональне складання графіків чергувань у використанні елементів побуту.

Якщо на дії та рішення адміністрації ПТРБ вплинути архітектурними методами нереально, то проблеми пов'язані з організацією простору та побуту частково можуть вирішуватись архітектурними засобами.

Психологічні аспекти сегрегації мігрантів в нове суспільство. В рамках даного дослідження, було проведено інтерв'ю 5 досвідчених практикуючих психологів. Інтерв'ювання проходило у формі порівняльної бесіди. Психологи підкреслюють важливість виокремлення мігрантів у окрему групу, адже вони перебувають у агресивних для себе умовах та мають значно більше точок вразливості. Було виокремлено та артикульовано такі тези:

- *мігрант, потрапивши в нові умови та середовище, прагне відбудувати звичні та комфортні для себе умови;*
- *мігрант під час перебування в нових, незвичних умовах реагує пошуком собі подібних – з метою спільного вирішення побутових проблем;*
- *процеси сегрегації та самовідмежування мігранта від оточуючого суспільства та відмежування громадян приймаючого суспільства від мігрантів, є характерними, проте не є обов'язковим;*

Вище зазначені тези зводять характер розселення мігрантів до концентрованого та малокоцентрованого типу. Відтак, якщо не впливати на процеси розселення мігрантів, утворення етнічних/релігійних/расових анклавів

є цілком передбачуваним явищем, з усіма супутніми негативними процесами. Наведені тези дають підґрунтя для розуміння потреби культурних/релігійних центрів для мігрантів – але з умови забезпечення дисперсного розташування таких споруд/закладів в структурі населеного пункту, гармонійного їх влиття в існуюче середовище і уникнення побутових конфліктів з мешканцями оточуючої забудови. Прикладами реалізації даного підходу було наведено культурні центри для мігрантів в житлових кварталах Відня.

Окремо потребує розгляду розселення самотніх мігрантів, сімейних мігрантів, мігрантів з дітьми та без них.

- *мігрант має відмінні від корінних громадян вимоги до житла (в бік їхньої мінімізації) і-а обмежених фінансових можливостей, особливо в початковий період перебування в приймаючій країні.*

Остання теза містить в собі інформацію про те, що мігранти мають потреби в поетапній соціалізації в новому суспільстві і не допущення різких розривів попередніх культурних/релігійних зв'язків. Наведені потреби є відсутніми у приймаючого суспільства за визначенням. Важливим є фактор психологічного комфорту мігранта у відчутті можливості самостійно/частково забезпечувати себе у побуті – до цього входить і вартість оренди, комунальні платежі, харчування та дозвілля. Якщо на оплату харчування та дозвілля засобами моделювання житла є недоцільно та неморально впливати, то вартість оренди та утримання помешкання можуть змінюватись в залежності від параметрів помешкання. Цільова група мігрантів, яка розглядаються в даній роботі, як правило не має фінансового забезпечення на рівні середнього громадянина – а отже і потребує дешевшого та менш затратного в експлуатації помешкання.

Експерти підкреслюють, що фобію громадян перед мігрантами можна подолати дисперсним або маалоконцентрованим влиттям мігрантів у нове суспільство та не протиставленням їх один одному. Дане твердження слугує вагомим архітектуротворчим аргументом-фактором. Психологічна

стабільність, мігрантів та суспільства що їх оточує, є запорукою взаємокорисного розвитку та самореалізації. Дане твердження спонукає до пошуку механізмів реалізації засобами архітектури розв'язання соціально-психологічних проблем.

Інтерв'ювання експертів психологів показало перспективу подальшого дослідження та можливість успіху архітектурних напрацювань для розкриття даної тематики. Отже психологічний комфорт мігрантів може бути забезпечений реалізацією компактного енергоефективного житла, котре повинно дисперсно розташовуватись в структурі населеного пункту та можливість відвідування культурних/релігійних центрів.

4.2. Економічні чинники

Вплив мігрантів на структуру ринку нерухомості у містах. Інтерв'ювання експертів з нерухомості, а саме маклерів та агентів з продажу та оренди нерухомості, дозволило встановити, що:

- *попит на нерухомість поблизу осередків проживання неінтегрованих мігрантів є незначним;*
- *місце компактного проживання мігрантів, що інтегруються та сприймають цінності суспільства, не є чинником впливу на ринок нерухомості;*

Зі сказаного можна зробити висновок, що дисперсне розселення мігрантів в поєднанні з їхньою налаштованістю на інтеграцію у суспільство, мінімізовує негативні впливи на ринок нерухомості. Причому експерти з нерухомості підкреслюють, щосусідство з неінтегрованими мігрантами не впливає на вартість житла, але уповільнює темпийого продажу чи здачу в оренду.. Кількість таких орендарів не є критичною. Кількість проживаючих мігрантів неможливо регулювати чи обмежувати у чинному правовому полі. У тойже час, мігранти (обосливо початківці) часто шукають найдешевше, доступне їм фінансово житло. Таким чином, часто дисперсне розселення мігрантів в структурі міського жилого фонду трансформується в своєрідний

гібрид малоконцентрованого розселення. Це ситуація, коли в багатоквартирних будинках, в яких проживає коріне населення, окремі квартири без жодної системи орендується кількома мігрантами. Цей механізм заселення є як правило випадковим. Тобто просторово, на рівні квартири і будинку – це дисперсне розселення, а на соціально-демографічному рівні, що враховує кількість мешканців в квартирі – це вже малоконцентроване розселення.

- мігранти часто шукають найдешевший сегмент на ринку нерухомості;

Наведені твердження дають підстави виокремлювати житло для мігрантів у окрему групу - житло з низькою вартістю оренди та утримання. За твердженнями експертів, помешкання найнижчої цінової категорії не характеризуються задовільним станом і комфортом проживання в ньому. Житло для мігрантів локалізуються поблизу індустріальних підприємств середини ХХ ст., що в значній мірі обумовлено наявністю забудови першої хвилі заводських гуртожитків. Дані будівлі характеризуються низьким рівнем комфортності, низькою вартістю та низьким рівнем попиту. Додатковими перевагами такого житла є близькість до транспортних комунікацій.

Таким чином, отримано характеристики, що дають можливість змодельовати житло, що відрізнятиметься від існуючих пропозицій на ринку.

- мігранти надають перевагу району, де мешкають мігранти з споріднених культур. Дана теза підтверджує природність утворення компактного проживання мігрантів, з усіма витікаючими тенденціями та потреб в налагодженні протидії цьому явищу геттоїзації міських просторів. Одним з таких шляхів є регулювання розселення – тобто уникати концентрованого розселення та впровадження дисперсного і малоконцентрованого;

- виокремлюється окрема група економічно успішних мігрантів, що не мають бажання інтегруватись в українське

суспільство та вибудовують окреме ком'юніті з внутрішніми правилами та відмінними від загальноприйнятими нормами поведінки в суспільстві.

Паралельно з цим відбуваються процеси інтеграції мігрантів та їх житла у структуру міста та суспільства. Було виявлено, що інтегрованими мігрантами стають часто успішні підприємці-мігранти. Дані особи часто стають власниками помешкань у новобудовах і цей факт ніяк не впливає на продаж нерухомості поруч.

Зазначені факти показують можливість інтегрування мігрантів у нове суспільство. Напрацювання за даною тематикою можуть упорядкувати дане явище та поставити певні рамки в даному процесі.

Наведена інформація підкреслює не тільки допустимість, але і доцільність дисперсної інтеграції житлових одиниць для мігрантів в існуючі багатоквартирні будинки, якщо їх відповідно переобладнати для їхнього проживання. Під дані опції переформатування успішно можуть бути задіяні найменш ліквідні квартири, до яких найменш ліквідних квартир слід віднести:

- помешкання перших поверхів поблизу головного входу в будинок/під'їзд;
- помешкання з низьким рівнем інсоляції;
- помешкання, що розміщені над торговими закладами на нижніх поверхах;
- помешкання останніх поверхів в будинках масової житлової забудови другої половини ХХст.;
- помешкання з вікнами, що орієнтоване на непривабливі сектори візуального, цвинтар/, залізничновокзал, шумну транспортну магістраль тощо.

4.3. Архітектурно-містобудівні чинники

Об'ємно-планувальні чинники.

Для виявлення найбільш доцільних моделей об'ємно-планувальних вирішень житлових одиниць для мігрантів було задіяно паралельно кілька взаємодоповнюючих методик дослідження.

Опитування мігрантів українських заробітчан за кордоном. Мігрантам було запропоновано відзначити найбільш пріоритетні опції житла та ті, які не є першочерговими для житла за межами батьківщини. Вимоги, які ставлять мігранти до житла були систематизовані та впорядковані. Відтак, найчастіше українці (що мігрували за межі України) проживають двоє в одному помешканні – 53%, з них 27% мешкають в окремих кімнатах, а 26% ділять між собою однокімнате помешкання. 18% респондентів, за їхніми словами, проживають або проживали в однокімнатному помешканні одні; 11% респондентів – проживають або проживали втрьох в однокімнатній квартирі; 9% респондентів – проживають/проживали троє в помешканні з 3 окремими кімнатами, а також по 4.5% проживають/проживали в помешканні з двома кімнатами в шістьох або ж в чотирьох.

Таким чином, ми бачимо що найчастіше мігранти проживають в помешканнях з однією кімнатою – 55% та двома кімнатами -36%, на решту припадає 9%.

88% опитаних респондентів мали в структурі свого помешкання санвузол та місце передбачене для приготування та споживання їжі. Решта 12% опитаних ділила або одне, або обидва ці приміщення з сусідніми помешканнями.

На основі результатів опитання було сформовану рейтинг найбільш актуальних умов проживання та найменш значущих при виборі мігрантами житла. Для всіх 100% опитаних важливим фактором є доступна ціна орендованого житла та наявність в орендованому помешканні санвузла з якомога меншою кількістю користувачів (в ідеалі – персональної кімнати і санвузла). Отже параметри житла для мігрантів повинні першочергово задовільняти певні потреби, а саме: площа помешкання (як головний

ціноутворюючий чинник); розташування помешкання в структурі будинку (мається на увазі, що в будь-якому багатоквартирному будинку є квартириквартири з нижчою споживчою якістю, наприклад на 1 поверсі, поруч з ліфтами, орієнтовані на непривабливі краєвиди, з недостаньою інсоляцією чи освітленням).

Наявність зони відпочинку з доступом до мережі інтернет є важливим для 81% опитаних мігрантів.

Близькість помешкання до місця роботи, зупинок громадського транспорту є важливою для 65% опитаних, що у свою чергу повинно враховуватись як містобудівний чинник локалізації житла для мігрантів у структурі міста.

ХАРАКТЕРИСТИКА ПОМЕШКАННЯ УКРАЇНСЬКИХ МІГРАНТІВ ЗАКОРДОНОМ



Рис. 4.2. Характеристика помешкання українських мігрантів закордоном

Умовні позначення:

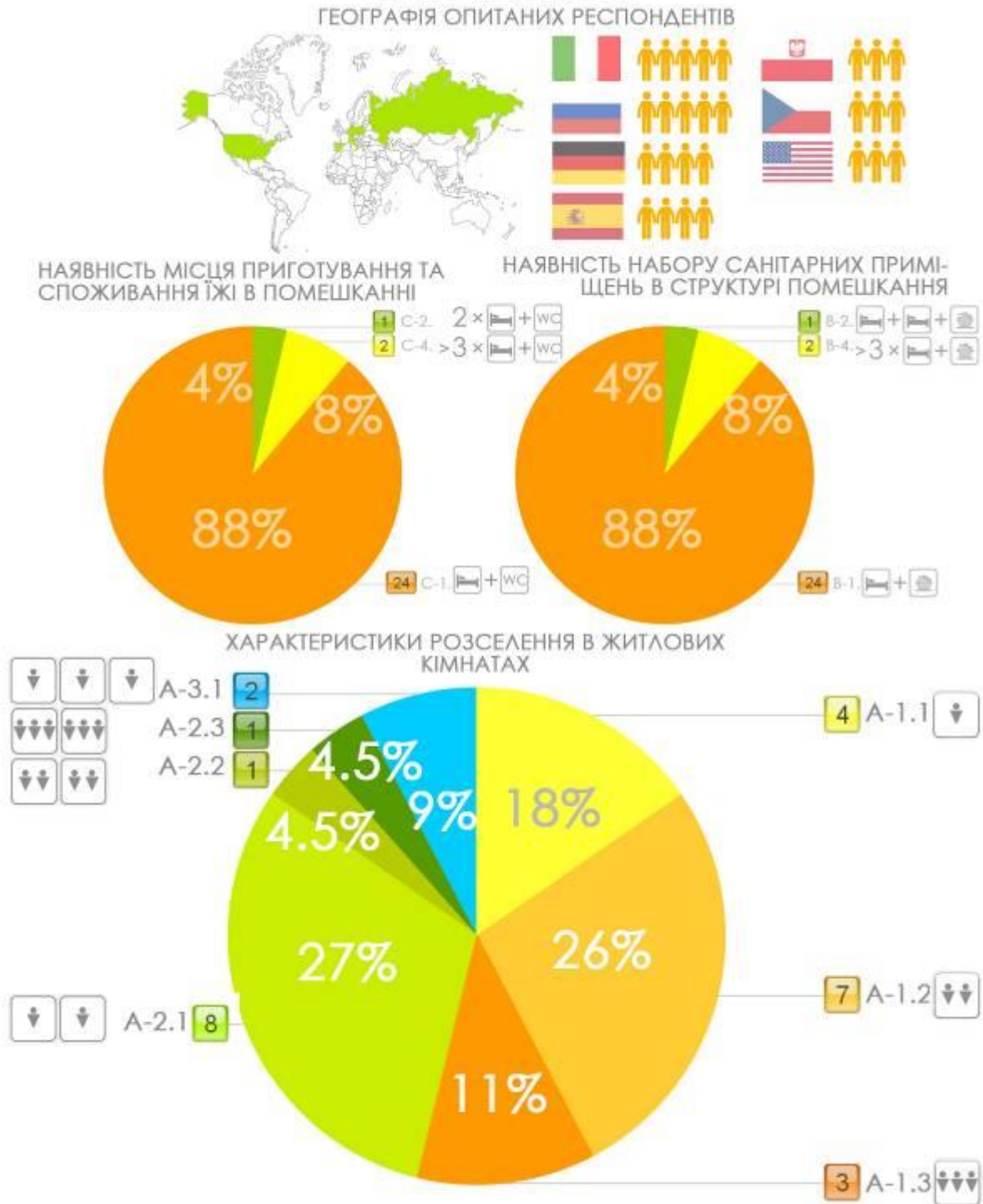

A-1.1. - проживання 1 особи в квартирі/будинку з 1 спальнею;

A-1.2. - проживання 2-х осіб в квартирі/будинку з 1 спальнею;

A-1.3. - проживання 3-х осіб в квартирі/будинку з 1 спальнею;

A-2.1. - проживання 2-х осіб в квартирі/будинку з 2 спальнями;

A-2.2. - проживання 3 - 4-х осіб в квартирі/будинку з 2 спальнями;

A-2.3. - проживання 5 - 6-ти осіб в квартирі/будинку з 2 спальнями;

A-3.1. - проживання 3-х осіб в квартирі/будинку з 3 спальнями;

A-3.2. - проживання 4 - 6-х осіб в квартирі/будинку з 3 спальнями;

B-1. - квартира/будинок з окремим місцем приготування та споживання їжі;

B-2. - квартира/будинок з одним суміщеним місцем приготування та споживання їжі на 2 помешкання;

B-3. - квартира/будинок з одним суміщеним місцем приготування та споживання їжі на 3 помешкання;

B-4. - квартира/будинок з одним суміщеним місцем приготування та споживання їжі більше ніж на 3 помешкання;

C-1. - квартира/будинок з окремим блоком санвузла та ванни;

C-2. - квартира/будинок з суміщеним блоком санвузла та ванни на 2 помешкання;

C-3. - - квартира/будинок з суміщеним блоком санвузла та ванни на 3 помешкання;

Таблиця 4.2. Рейтингові результати опитування українських мігрантів закордоном «Рейтинг найбільш важливих характеристик помешкання»

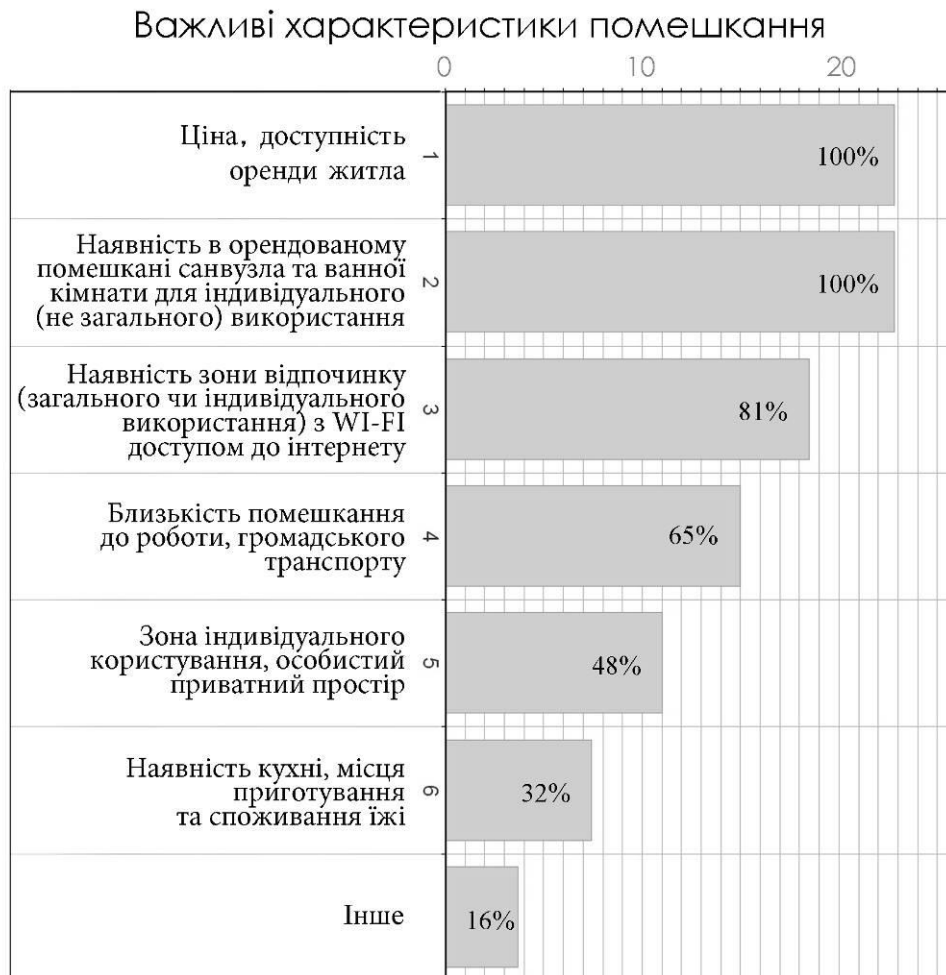

Наявність зони індивідуального користування, приватного простру та наявність кухні чи окремої зони приготування і споживання їжі важливі для 48% та 32% опитаних відповідно. Наведені дані у свою чергу показують перевагу попередньо визначених чинників, їхню більшу важливість при виборі помешкання. Пам'ятаючи про пріоритет доступної ціни помешкання, очевидно оптимальним задоволенням потреб мігрантів в приміщеннях для відпочинку, приготування і прийому їжі буде суміщення цих трьох зазначених функцій в одному приміщенні. Дане приміщення повинне забезпечувати достатню площу

для поліфункціональної зони кухні-їдальні-вітальні, як композиційного ядра квартири для мігрантів.

Проведене дослідження виявило чинники, що є найменш значимі при виборі мігрантом помешкання. Відсутність ліфту в обудинку з орендованим помешканням – не є важливою проблемою і не хвилює жодного з 100% опитаних. Це дає можливість розташовувати житло для мігрантів як в існуючому житловому фонді, так і проєктованому – в будинках без ліфтів на верхніх 5-6 поверхах (які вже повинні були б обслуговуватись ліфтами, згідно чинних проєктних норм). Така потенційна можливість також «працює» на мінімізацію вартості житла для мігрантів

Наявність природньої інсоляції є неважлива для 62% мігрантів, в рамках опитування. При спілкуванні з мігрантами було встановлено, що для решти респондентів поняття інсоляції тотожне з природним освітленням приміщень. Таким чином, загальнообов'язковими вимогами до інсоляції при проєктуванні житла саме для мігрантів допустимо нехтувати. Це відкриває додаткові можливості інтенсифікації житлової забудови через розміщення житлових одиниць для мігрантів на тих фасадах житлових будинків, які недостатньо інсольовані або зовсім позбавлені інсоляції.

Поверх розміщення помешкання є неважливим для 51% опитаних мігрантів. Даний чинник перекликується з чинником про наявність ліфту в будинку проживання та рівнем інсоляції. Використання даної інформації може вилитись у проєктні пропозиції житла в цокольних поверхах, рівня вхідного фое, мансардах чи нереалізованих житлових площ. Як правило дане житло розташоване на останніх чи перших поверхах будинку.

Район проживання, а саме краєвид за вікном, та благонадійність сусідів є неважливими для 37% та 25% мігрантів, що дає поле для можливого дисперсного розселення.

Таблиця 4.3. Результати опитування українських мігрантів закордоном.
Рейтинг найменш важливих характеристик помешкання

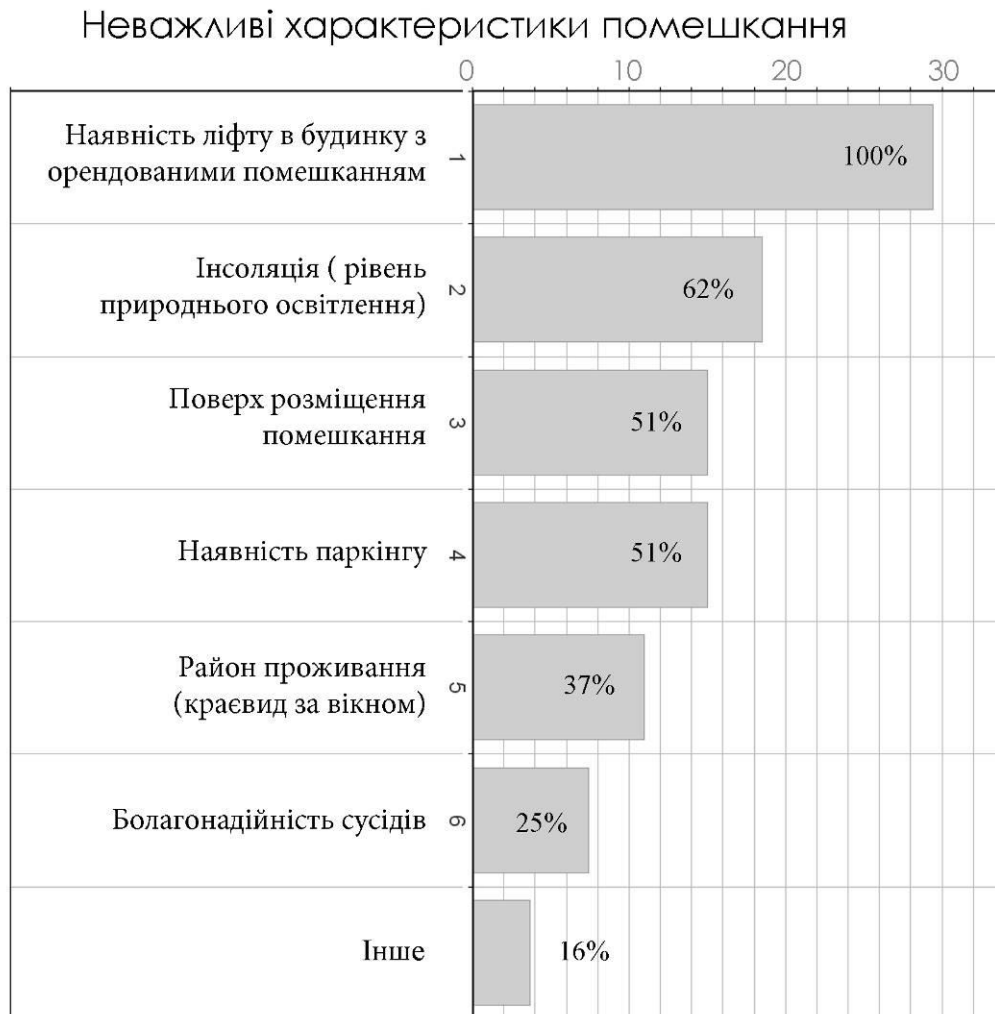

Після огляду результатів дослідження стає зрозумілим те, що ідеальне житло, яке шукають мігранти, неможливо реалізувати в рамках існуючих архітектурних нормативів і правил. Дане житло не є схожим на типові – котре реалізується для потреб населення країни. З отриманих результатів було створено «технічне завдання» на розробку житла для мігрантів.

Існуючі типи житла для мігрантів (ПТРБ) в оцінках і перевагах мешканців. При допомозі інтерв'ювання було виявлено основні недоліки та побажання стосовно існуючого відомчого житла для мігрантів в Україні. Для більш детального розуміння проблеми, було запропоновано розставити

пріоритети в можливих пропозиціях по гуманізації та модернізації простору в ПТРБ. Результати були наступними:

- Лише 5% мігрантів повністю задоволені існуючими умовами проживання в ПТРБ.

- Найбільш затребуваним став комунікативний простір – його важливість і необхідність згадали близько 40% інтерв'юєрів; Комунікативний простір є необхідний для кращого пізнання сусідів та інших мігрантів в ПТРБ. Даний простір спонукає налагоджувати нові соціальні зв'язки та робити спроби інтегруватись в нові умови, для колективного пошуку вирішення спільних проблем в побуті а також для заміщення браку спілкування, який мігрантів часто супроводжує після покидання домівки. Комунікативний простір по суті стає соціальним центром для мігрантів у тимчасовому житлі. Спільний комунікативний простір несе також важливу рекреаційну функцію. Як стверджують мігранти, наявність приміщення з цією функцією є необхідним, адже погодно-кліматичні умови України не завжди дозволяють комфортно провести відпочинок на відкритому повітрі;

- Якісний благоустрій території назвала необхідним в ПТРБ п'ята частина респондентів (близько 20% мігрантів). Наявність різних за використанням зон і зручна комунікація між ними є запорукою ефективного використання території ПТРБ; Досить часто мігранти підтверджують наявність різних об'єктів на території ПТРБ, але умови їхньої експлуатації не завжди є оптимальними, деяких об'єктів не було передбачено (до прикладу - майданчики для відпочинку дорослих), тому їх довелось мігрантам влаштовувати самостійно. Вдале зонування території довкола житла для мігрантів, як і будь-якого іншого об'єкту, є необхідною складовою його комфортної експлуатації. Зонування повинне враховувати інтереси усіх груп мігрантів;

- Приватність простору в житлових приміщеннях є пріоритетною потребою у 20% опитаних мігрантів. Наголошують на тому, що розселення

сімей мігрантів іде покімнатне. За словами респондентів, малокомфортним є розселення сім'ї з різностатевими дітьми в кімнату з одним житловим простором, а також коли спальні місця батьків і дітей не мають поділу навіть елементами інтер'єру. При заселенні в одну житлову кімнату незнайомих між собою людей, відсутність персонального простору, відсутність елементів приватності є однією з основних проблем і джерелом дискомфорту для жителів ПТРБ;

Отримані результати опитування мешканців ПТРБ дають можливість екстрополювати на житло для мігрантів в цілому.



Рис. 4.3. Результати опитування фокус-груп мігрантів (біженців) в пункті тимчасового розміщенні біженців (ПТРБ в м. Мукачево, Закарпатської обл.)

- Потенційна можливість трансформації внутрішнього простору житлових кімнат є важливою для 15% респондентів. Можливі трансформації простору житлових кімнат дозволяють пристосувати їх під особисті потреби чи під кількість людей, котрі проживають в одній житловій кімнаті. Мігранти, котрі наголошували на необхідності і зручності мобільного внутрішнього простору, робили спроби експериментувати з стандартними каркасними меблями. Застосування модульних меблів, меблевих стелажів-шаф на роликах дає змогу швидко та без фінансових витрат змінити конфігурації зонування в житловій кімнаті. В ідеальних умовах – було би корисно застосовувати мобільні перегородки, але це потрібно вивчати з точки зору економічної доцільності. Дане рішення вигідно відрізняється від застосування класичних конструкцій стін та перегородок своєю гнучкістю та варіативністю.

В ході інтерв'ювання було виявлено бажання мігрантів до ведення прибудинкового господарства на території ПТРБ.

Деякі мігранти самі розпитували працівників ПТРБ про можливість вирощування на території ПТРБ чи в кімнатах проживання декоративних рослин, квітів, овочів ледь не з перших днів потрапляння туди.

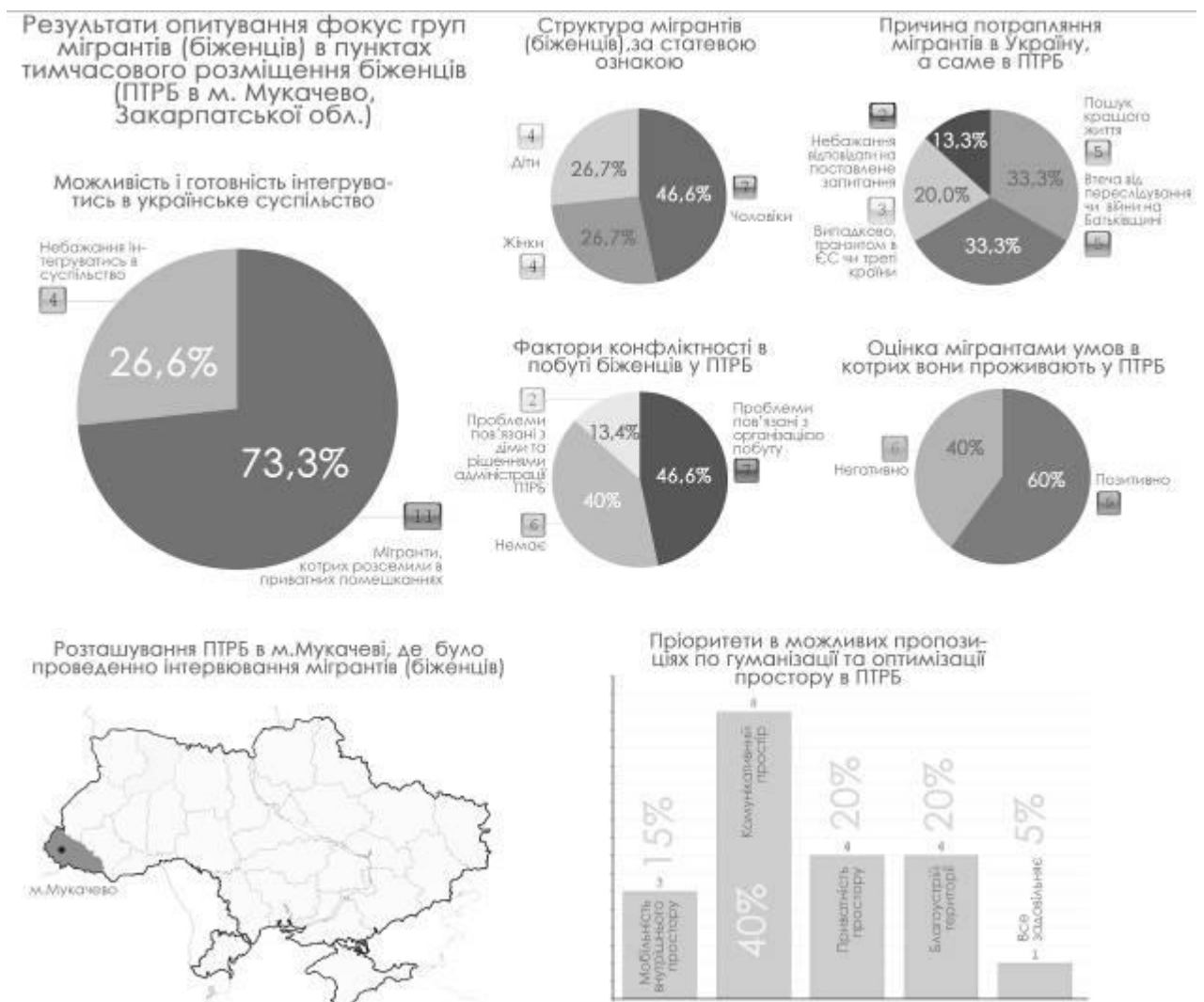
Інші ж мігранти не мають сталого бажання вести сільськогосподарчу діяльність. Міжнародними програмами допомоги біженців було профінансовано створення за територією міста Мукачево декілька парників, з можливістю вирощування овочів для власних потреб. Працівниками ПТРБ неодноразово було організовані поїздки на територію парників для колективних сільськогосподарських робіт, але бажання до ведення сільськогосподарських робіт пропадало у мігрантів з кожною новою поїздкою. Таким чином, ведення господарства з вирощування овочів було припинено через небажання мігрантами виконувати сільськогосподарські роботи. Можливість реалізації механізму фінансової мотивації не може бути реалізованим. Причиною є те, що залучання нелегальних мігрантів до роботи є незаконною в Україні. Фінансова мотивація може бути трактованою, як оплата

праці - а отже, підтвердження залучення мігрантів до робочого процесу. Відтак фінансова чи матеріальна мотивація від адміністрації не практикується. Актуальним є лише самостійний вибір мігрантів для покращення власного побуту та допомога в цьому адміністрації ПТРБ.

Підтримання прагнень мігрантів в організації побуту спонукає їх до самореалізації і розвитку нових навиків та їх адаптації до нових умов. Вирощування овочів/квітів чи ведення іншої форми господарювання, звичної для мігрантів, допомагає пом'якшити період адаптації в нових умовах.

Отже, під час розпланування житла для мігрантів, потрібно розглядати можливість влаштування території для сільськогосподарської діяльності.

Містобудівні чинники.

На основі вивчення закордонного досвіду було виокремлено такі містобудівні чинники формування житла для мігрантів:

- *Житло для мігрантів розташоване в тканині міста поблизу головних магістралей міста. Витісняється інші соціально важливі об'єкти для функціонування міста.*
- *Притулки для мігрантів не орієнтуються на всеосяжну інтеграцію у структуру поселення (масштабність споруди, кількість житлових місць). Концентрація місць утримань мігрантів в структурі населених пунктів;*
- *Притулки для мігрантів не мають градації: від великих місць утримання мігрантів на державному кордоні – до малих помешкань, що вкраплюються у забудову поселень;*
- *Притулки для мігрантів не орієнтуються на розподіл мігрантів за рівнем їхньої готовності до інтеграції у нове суспільство.*

Висновки до четвертого розділу:

1. Виявлено, що 74.6% опитаних громадян України ставляться до мігрантів нейтрально або позитивно, відтак українське суспільство не є категоричне в несприйнятті мігрантів та їхньої інтеграції в українське суспільство. У містах, де частка мігрантів серед городян найвища в Україні, ставлення до мігрантів є більш толерантне, ніж в регіонах де мігрантів менше. Це свідчить, що страхи та загрози від мігрантів перебільшені, очевидно завдяки висвітленню в ЗМІ помилок в розселенні мігрантів в країнах ЄС. Таким чином, українське суспільство є відкритим до мігрантів, які хочуть інтегруватись в українське суспільство, що в свою чергу відкриває можливості для створення житла для мігрантів, інтегрованого в структуру міської нерухомості.

2. При розробці житла необхідно враховувати, що мігрант в новій країні в нових незнайомих умовах та інколи недоброзичливому середовищі прагне відбудувати звичні та комфортні для себе умови і шукає собі подібних з метою спільного вирішення побутових проблем та спілкування. Також встановлено, що процеси сегрегації та самовідмежування мігранта від оточуючого суспільства та відмежування громадян приймаючого суспільства від мігрантів трапляються, але вони не обов'язкові. Ці психологічні фактори вказують на бажаний з позиції мігрантів концентрований чи малоконцентрований характер їхнього розселення, результатом чого часто стає утворення анклавів (етнічних/релігійних/расових) з усіма супутніми негативними процесами. І для громадян приймаючої країни, і для мігрантів знімають всі ці проблеми дисперсне або малоконцентроване розселення мігрантів в житлове середовище приймаючого суспільства.

3. Встановлено вплив форм розселення мігрантів на ринок з продажу та оренди нерухомості: а) попит на нерухомість поблизу осередків проживання неінтегрованих мігрантів є незначним; б) локації компактного проживання мігрантів, що інтегруються та сприймають цінності суспільства, не є чинником впливу на ринок нерухомості. Тобто ринок нерухомості вказує на доцільність

дисперсного розселення мігрантів в структурі масового багатоквартирного житла, при умові, якщо окремі квартири для мігрантів будуть відповідно пристосовані для їхнього проживання.

4. Для мігрантів найбільш важливими факторами є доступність (ціна) орендованого житла та наявність в помешканні санвузла не загального використання. Наявність приміщення для спілкування є важливим для 81% опитаних. Близькість помешкання до роботи, зупинок громадського транспорту є актуальною для 65% мігрантів, що повинно відображатись як чинник локалізації житла для мігрантів у структурі міста. Наявність приватного простору та кухні важливі відповідно для 48% та 32% опитаних.

Натомість для 100% опитаних немає значення, чи буде в будинку, де вони збираються орендувати помешкання, ліфт. Для 2/3 респондентів байдуже, чи буде їхнє помешкання забезпечене інсоляцією, більше половини не надають значення поверху, на якому може розміщуватись їхнє помешкання, а також наявності поблизу будинку автостоянки. Район проживання та толерантність сусідів актуальні тільки для 37% та 25% мігрантів, що підтверджує можливість дисперсного розселення мігрантів в структурі житлової забудови.

Відтак бажане для мігрантів житло відрізняється від наявного на ринку житла для корінного населення країни і його проблематично реалізувати в рамках існуючих в Україні чинних архітектурних проектних норм.

1. Встановлено, що застосування в зарубіжній практиці форм концентрованого розселення мігрантів, особливо в невеликих містах, не сприяє їхній інтеграції у міську спільноту та призводить до напружених стосунків і навіть конфліктів з городянами. Фактично утворення анклавів і ступінь та ефективність інтеграції мігрантів у нове суспільство має між собою прямий обернений зв'язок. Отже, за відсутності механізму регулювання розселення мігрантів в структурі міста та архітектурних засобів інтеграції мігрантів у приймаюче суспільство ситуація не матиме перспектив позитивного вирішення.

РОЗДІЛ 5. РЕКОМЕНДАЦІЇ ЩОДО ФОРМУВАННЯ ЖИТЛОВОГО ФОНДУ ДЛЯ МІГРАНТІВ

5.1. Теоретична модель державної житлової політики, орієнтованої на інтеграцію і асиміляцію мігрантів

Українська економіка вже переживає кризу трудових ресурсів, тенденції по зміні демографічної та професійної складової даної ситуації, станом на зараз, не має [117]. Міграція може слугувати додатковим рушієм економічного розвитку загалом та інноваційної її складової зокрема. Держави-реципієнти трудових мігрантів покращують якісні показники населення загалом та робочої сили зокрема. Серед мігрантів переважають люди молодого та середнього віку. Дана категорія людей здатна здобувати нові знання та набувати нових навичок [11].

Прикладом вдалого залучення міграційних процесів є Республіка Польща. Хвилю мігрантів з України було використано для забезпечення безперервного, сталого росту економіки. Приклад Польщі показує успішність такого маневру в економічній/демографічній ситуації [4]. Результативність даного кейсу підкріплюється культурною спорідненістю наших народів та досвід співіснування в межах однієї геополітичної системи. У випадку України – у нас немає такого демографічного резерву – отже необхідно залучати зовнішню міграцію, що набагато менше буде споріднена з нашою культурою/освітою/економікою. Таким чином, при забезпеченні умов для економічного розвитку постає необхідність залучення та заохочення мігрантів до інтеграції у економічну діяльність в Україні/включенням їх у ринок праці. Напрацьованого механізму влиття мігрантів в українські реалії немає. Оскільки однією з основних потреб людини є житло, то аспект реалізації житла для мігрантів не має візії і потребує напрацювання, ще до початку ймовірної хвилі міграції в Україну.

Для кращого розуміння хвилі мігрантів та їх структурних потреб, пропонується їхня класифікація:

- *новоприбулі мігранти*
- *мігранти в процесі адаптації*
- *адаптовані мігранти*

Новоприбулі мігранти – особи, що потребують тимчасової (до 4-х місяців) підтримки, мінімального тимчасового житла. На даному етапі є потреба в навчанні мігранта мови, законів, звичаїв та історії приймаючої країни. Для мігранта, що не має достатнього фінансового ресурсу, актуальними є тимчасове житло. Таке житло базується на основі ліжкомісця, індивідуального простору в кімнаті гуртожитку, капсули та інших компактних розрахункових житлових одиниць.

Мігранти в процесі адаптації – особи, що мають певні базові знання для комунікації та орієнтування в умовах нової країни. Дані мігранти повинні мати місце праці, а отже не потребують підтримки. Натомість, у даній категорії мігрантів є потреба в дешевому житлі, яке здатне забезпечити їхні базові потреби в побуті та збереженні ідентичності. Іде мова про передбачення потреб в спілкуванні та дозвілля з спорідненими етнічно/культурно/релігійно особами.

Адаптовані мігранти – особи, що знаходяться на завершальному етапі інтеграції у приймаюче суспільство. Такі мігранти вже можуть дозволити собі більш комфортне житло і наближаються до середньоринкових вимог житлових умов. На даному етапі, можливість реалізації механізму воз'єднання сім'ї (переїзд рідні мігранта до адаптованого мігранта) чи її закладення є найбільш оптимальна – в плані забезпечення гідних житлових умов для самого мігранта та його близьких.

Вище зазначені категорії мігрантів слід розділяти за сімейним статусом: *індивідуальні мігранти, сімейні мігранти та сімейні мігранти з дітьми*. Потреби до житлаового середовища у кожній з підкатегорій є відмінними.

Перед презентацією житла для мігрантів необхідно артикулювати *запити основних учасників процесу реалізації такого типу житла*.

Держава. Держава зацікавлена у залученні мігрантів в галузях де відчувається брак робочої сили / галузях що розвиваються / перспективних напрямках економіки. В той же час, держава прагне уникнення появи конфліктних ситуацій між мігрантами та приймаючим суспільством. Влиття мігрантів у приймаюче суспільство несе також ресурс поновлення та омолодження демографічних показників держави. Паралельно з цим, держава прагне мінімізувати фінансові вливання і орієнтується на самоокупність більшості проектів житла для мігрантів.

Мігранти. Мігранти прагнуть забезпечити самореалізацію та формування комфортних житлових умов. Актуальними для мігрантів є забезпечення специфічних потреб до проміжного житла, що є «трампліном» від дортуарного житла – до звичайного повнорозмірного житла. Близькість житла біля місця праці є однією з тих особливих потреб до житла. Природнім є бажання мігрантів у тяготінні до проживання поблизу споріднених культурно/етнічних/релігійних осіб, інших мігрантів, що виливається у утворення анклавів. Важливим є потреба мігрантів у уникненні проблем з місцевим населенням, але у той же час – відмежування мігрантів від приймаючого суспільства є також характерним явищем.

Місцеві мешканці. Громадяни приймаючої країни мають потребу в забезпеченні безпеки та непорушності існуючого плинну побуту. У той же час в місцевих мешканців є потреба в заповненні вакансій в сфері обслуговування, що покращить існуючий комфорт. Саме сусідство з невідомими мігрантами є не відштовхуючим фактором для місцевого населення. Пересторогу викликає можливість надання мігрантам безкоштовного житла, та знецінення свого житла від сусідства біля житла для мігрантів.

Інвестори житлового будівництва. Особи/організації, що фінансують реалізацію багатоквартирного житлового будинку мають цілий ряд пересторог

стосовно реалізації житла для мігрантів: житло для мігрантів повинно інтегровуватись у проєктовані/реалізовані житлові будинки; інтеграція даного типу житла повинна здійснюватись у малопривабливі квартири, або у існуючий позаквартирний простір житлового будинку; в ході проєктування житла, виникають фрагменти на плані поверху, де розташування звичного житла є неможливим (через цілий ряд нормативних обмежень) – дані фрагменти можуть бути задіяні в проєктуванні комерційного житла для мігрантів; житло для мігрантів в структурі багатоквартирного житлового будинку може бути лише для мігрантів, що вже на завершальному етапі інтеграції у приймаюче суспільство; житло для мігрантів у разі влиття в структуру багатоквартирного житлового будинку, а саме у одну/декілька квартир, має бути точковий і не впливати на привабливість решти нерухомості; інвестори готові реалізовувати житлові будинки для спільного проживання громадян та мігрантів лише за умови комерційного викупу даного об'єкту.

Роботодавці. Підприємства/організації/особи роботодавці зацікавлені в задіянні мігрантів в виробничі процеси задля комерційної успішності власної справи. Розселення працівників і мігрантів в структурі гуртожитків поблизу/на території виробничих потужностей є затребуваною задля зменшення логістичного ланцюжка та можливість організації навчальних, житлових функцій з меншим економічним навантаженням. Інша група підприємців-рант'є налаштовані інвестувати в комерційне орендне житло - для цієї категорії є важлива активність на ринку оренди даного житла і комерційний прибуток. В разі комерційної неуспішності здачі в оренду спеціалізованого житла (інтегрованого у структурі багатоквартирних житлових будинків) мігрантам, є можливість виходу з цією нерухомістю на загальний ринок. Ті ж самі підприємці-рант'є зацікавлені в мінімізації впливу житла для мігрантів на загальний ринок ціноутворення житлової нерухомості.

		Тип розселення			
		Концетроване	Малоконцетроване	Малодисперсне	Дисперсне
Учасники процесу реалізації житла для мігрантів					
1.	Держава/місцеві органи влади	<input type="checkbox"/>	<input checked="" type="checkbox"/>	<input checked="" type="checkbox"/>	<input checked="" type="checkbox"/>
2.	Мігранти	<input checked="" type="checkbox"/>	<input checked="" type="checkbox"/>	<input checked="" type="checkbox"/>	<input type="checkbox"/>
3.	Місцеві мешканці	<input type="checkbox"/>	<input checked="" type="checkbox"/>	<input checked="" type="checkbox"/>	<input checked="" type="checkbox"/>
4.	Інвестори житлового будівництва	<input type="checkbox"/>	<input checked="" type="checkbox"/>	<input checked="" type="checkbox"/>	<input checked="" type="checkbox"/>
5.	Роботодавці	<input checked="" type="checkbox"/>	<input checked="" type="checkbox"/>	<input checked="" type="checkbox"/>	<input type="checkbox"/>
		Тип розселення			
		Концетроване	Малоконцетроване	Малодисперсне	Дисперсне
Потреби/цілі мігранта					
1.	Створити сім'ю та мати дітей	<input type="checkbox"/>	<input checked="" type="checkbox"/>	<input checked="" type="checkbox"/>	<input checked="" type="checkbox"/>
2.	Вивчення мови місцевого населення	<input checked="" type="checkbox"/>	<input checked="" type="checkbox"/>	<input checked="" type="checkbox"/>	<input checked="" type="checkbox"/>
3.	Проживання поблизу земляків чи знайомих	<input checked="" type="checkbox"/>	<input checked="" type="checkbox"/>	<input checked="" type="checkbox"/>	<input type="checkbox"/>
4.	Мінімальна можлива вартість оренди житла	<input checked="" type="checkbox"/>	<input checked="" type="checkbox"/>	<input checked="" type="checkbox"/>	<input checked="" type="checkbox"/>
5.	Забезпечення індивідуального простору в помешканні	<input type="checkbox"/>	<input checked="" type="checkbox"/>	<input checked="" type="checkbox"/>	<input checked="" type="checkbox"/>
6.	Близькість до місць праці	<input type="checkbox"/>	<input checked="" type="checkbox"/>	<input checked="" type="checkbox"/>	<input checked="" type="checkbox"/>
7.	Одержання громадянства або дозволу на проживання/роботу	<input type="checkbox"/>	<input checked="" type="checkbox"/>	<input checked="" type="checkbox"/>	<input checked="" type="checkbox"/>
8.	Хороша заробітня плата та перспективна робота	<input type="checkbox"/>	<input checked="" type="checkbox"/>	<input checked="" type="checkbox"/>	<input checked="" type="checkbox"/>
9.	Інтеграція та соціалізація дітей	<input type="checkbox"/>	<input checked="" type="checkbox"/>	<input checked="" type="checkbox"/>	<input checked="" type="checkbox"/>

Рис. 5.1. Характеристики різних типів розселення мігрантів відносно усіх учасників процесу реалізації житла для мігрантів та потребе/цілей самих мігрантів

Реалізація житла для мігрантів стосовно існуючого суспільства має чотири моделі: концентрована, малоконцентрована, малодисперсна, дисперсна. Кожна з моделей має свою оцінку в матриці потреб кожного з основних учасників процесу реалізації житла для мігрантів, деталі показані у рис. 5.1. Характеристики різних типів розселення мігрантів відносно усіх учасників процесу реалізації житла для мігрантів та потребе/цілей самих мігрантів.

Дисперсне розселення – тип розселення, коли одна квартира для мігрантів на типовому поверсі багатоквартирного житлового будинку, або ж кілька квартир для мігрантів, розміщених розсосереджено на типовому житловому поверсі (співвідношення кількості квартир для мігрантів і звичайних квартир для корінного населення, має бути не менше 1:3 / 1:4. В квартирах для мігрантів можуть мешкати 1-2 несімейних чи одиноких мігрантів або сім'я з 2-4 осіб.

Малодисперсне розселення – тип розселення, коли в квартирі для мігрантів, дисперсно інтегровано в структуру багатоквартирного будинку, мешкає від 3 до 6 осіб несімейних мігрантів, або сім'я з 5 і більше осіб.

Малоконцентроване розселення – тип розселення, коли в структуру багатоквартирного будинку для корінного населення інтегровано групу квартир для мігрантів, розташованих посусідству одна з одною. Така група квартир повинна бути розрахована не більше ніж на 40 осіб мігрантів і може займати:

- цілий поверх чи його його частину
- один фасад або частину фасаду
- цілу невелику блок-секцію

Концентроване розселення – це тип розселення мігрантів у спеціалізований будинок, де проживають більше ніж 40 осіб, та котрий може розміщуватися переважно біля місця праці.

Доцільним є влаштування окремого органу для адміністрування усіх основних процесів по організації побуту мігранта на шляху інтеграції мігранта у оточуюче суспільство. Робота по впорядкуванню місця і форми розселення, місця праці, місця проведення дозвілля з спорідненими особами є запорукою передбаченого побуту для самого мігранта та попередження виникнення небажаного процесу геттоїзації для приймаючого суспільства.



Рис. 5.2. Напрямки діяльності офісу з адміністрування житла для мігрантів та задоволення потреб і цілей мігрантів

Модель роботи цього процесу відображено на Рис. 5.2. Напрямки діяльності офісу з адміністрування житла для мігрантів та задоволення потреб і цілей мігрантів. Мігрант, що законно потрапив в Україну, звертається до адміністративного офісу з управління розселення і забезпечення у структурі міста (надалі ОМ). ОМ надає певні пропозиції по працевлаштуванню, житла, дошкільних та шкільних закладах для їхніх дітей, а також локації для дозвілля з особами зі спорідненими етнічно/культурно/релігійними. Засобами архітектури можна здійснити вплив чи на пряму формувати перелічені вище пропозиції для мігрантів. Вийнятком може слугувати пропозиції по працевлаштуванню – тут засоби архітектури мають мінімальний вплив. Таким чином можна виокремити три ресурси територіальної громади у формуванні архітектурної складової житла для мігрантів: міські об'єкти освітньої інфраструктури, мігрантські культурні/релігійні спільноти-центри, а також житло.

Житло тут слід розділити на дві великі групи - відомче житло при підприємствах і загальний міський житловий фонд. У свою чергу житло при роботоутворюючих підприємствах ділиться на підгрупи: а) *об'єкти, що забезпечують спільне проживання мігрантів та громадян приймаючого суспільства у житлі; б) об'єкти, що забезпечують відокремлене проживання мігрантів у спеціалізованому житлі.* Міський житловий фонд у свою чергу можна розділити на: а) *окремі спеціалізовані квартири/групи квартир або частини будинку, для мігрантів в структурі багатоквартирних житлових будинків; б) міське орендне житло або ж соціальне житло.*

Для наглядності процесу інтеграції мігрантів у структуру приймаючого суспільства наводиться покрокова схема зв'язку мігранта та його житлових умов:

Стартова позиція - мігрант потрапляє на територію України

Варіант 1. Мігрант на законних підставах перебуває на території держави

Крок 1.1 Мігрант має фінансове забезпечення для виходу на ринок нерухомості та можливість оренди чи придбання житла. Особа мігрант, що на правових підставах перебуває в Україні має повне право, як і громадянин України, вільно виходити на ринок нерухомості з оренди чи купівлі житла. Наявний ринок нерухомості в Україні характеризується широким діапазоном пропозицій, в різній ціновій категорії і з різними технічними характеристиками. При наявності у мігранта фінансового ресурсу і «чистому» юридичному статусі, питання оренди чи купівлі житла є індивідуальним і не підпадає сторонньому регулюванню держави чи сторонніх інституцій. Важливим є виправити це становище і прописати механізи адміністрування офісу з управління і забезпечення мігрантів у структурі міста.



Рис. 5.3 Схема сценарію інтеграції мігрантів у суспільство за допомогою житлової політики

Крок 1.2 Мігрант не має фінансових ресурсів для оренди повноцінного житла, тож постає перед пошуком дешевої ніші помешкань

Крок 1.2.1 Оренда великою кількістю мігрантів стандартних пропозицій житла на ринку нерухомості.

Крок 1.2.1.1 Оренда нежитлових приміщень в структурі житлових будинків

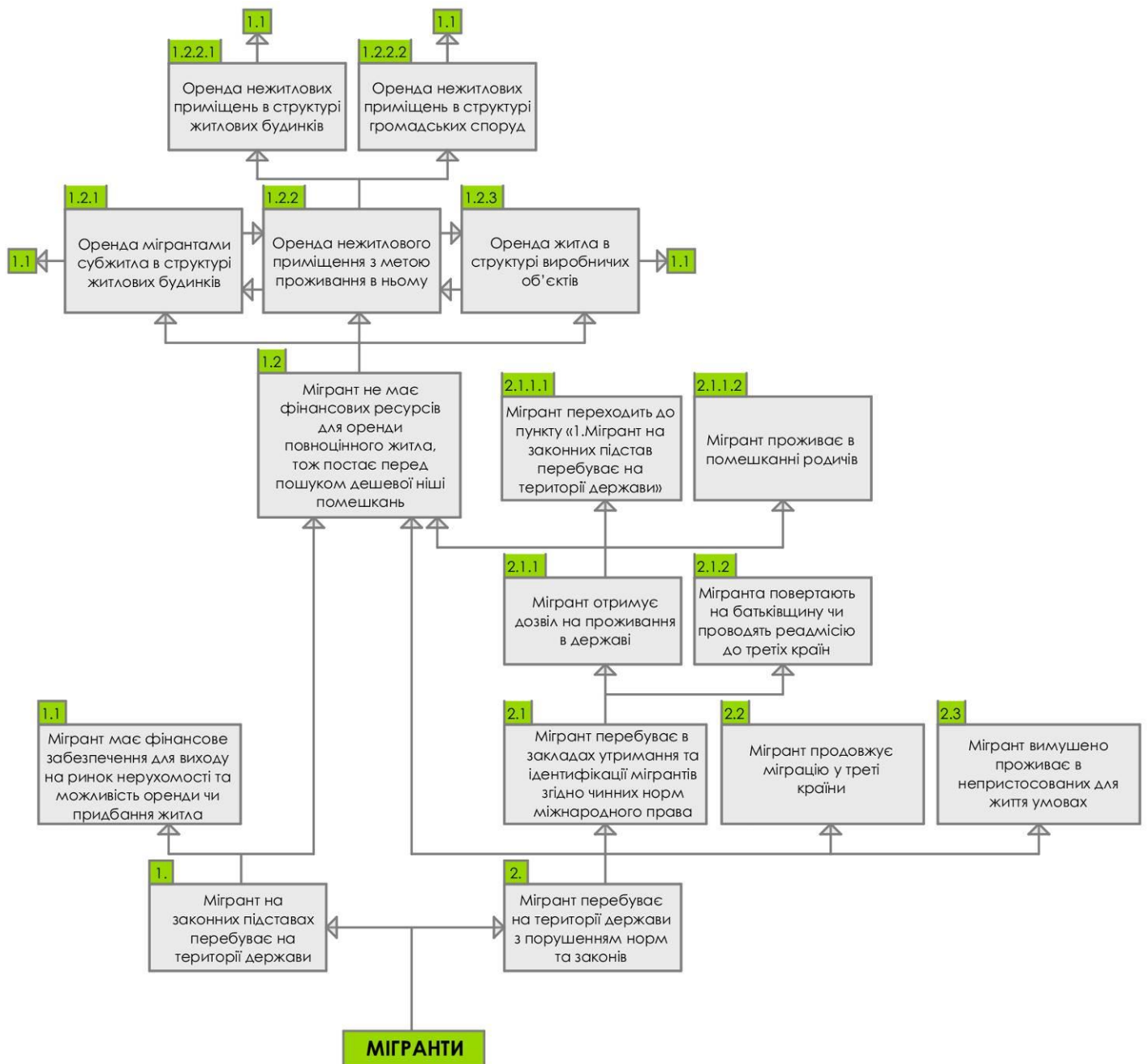
Крок 1.2.1.2 Оренда нежитлових приміщень в структурі громадських споруд

Крок 1.2.2 Оренда житла в структурі виробничих об'єктів

Варіант 2. Мігрант перебуває на території держави з порушенням норм та законів

Крок 2.1 Мігрант перебуває в закладах утримання та ідентифікації мігрантів згідно чинних норм міжнародного права

Крок 2.1.1 Мігрант отримує дозвіл на проживання в державі

Дозвіл на легальне перебування дає можливість законно виходити на ринок купівлі/оренди нерухомості.

Крок 2.1.1.1 Мігрант переходить до варіанту «1. Мігрант на законних підстав перебуває на території держави»

Крок 2.1.1.2 Мігрант проживає в помешканні родичів

Мігрант потрапивши в Україну може розглядати такий варіант розселення, як тимчасове чи постійне проживання в родичів. Даний сегмент не виокремлюється в новий тип житла, так як відображає існуюче та вже сформоване житло.

Крок 2.1.2 Мігранта повертають на батьківщину чи відбувається реадмісія мігранта до третіх країн

Крок 2.2 Мігрант продовжує міграцію у треті країни

Крок 2.3 Мігрант вимушено проживає в непристосованих для життя умовах. Даний варіант розвитку подій є найменш бажаний, адже особа мігрант проживає в недопустимих для XXI століття умовах. Найчастіше дане житло являє собою приміщення в підвалах, горищах чи закинутих об'єктах господарювання. Дане явище провокує до сегрегації мігранта та асоціальної поведінки. Будь які рішення та варіанти реалізації розселення мігрантів повинне запобігати розвитку даного сценарію проживання мігрантів.

Крок 2.4 Мігрант переходить до кроку 1.2

5.2. Типи будинків

Типи житлових будинків, що мають у своїй структурі житло для мігрантів можна розділити на такі типи:

- *житловий будинок для мігрантів концентрованого розселення;*
- *житловий будинок для мігрантів малоконцентрованого розселення;*
- *житловий будинок для мігрантів малоконцентрованого дисперсного розселення;*
- *житловий будинок для мігрантів дисперсного розселення;*

Для кращого розуміння особливості та характеристики кожного з тих типів будинків необхідно розглянути кожний з них більш детально.

а) Житловий будинок для мігрантів концентрованого розселення - об'єкт, що забезпечують відокремлене проживання мігрантів, та їх груп, у спеціалізованому житлі.

Розташування даного об'єкту в місті: безпосередня близькість до виробничих потужностей/робочого місця роботоутворюючого підприємства. Даний тип житла для мігрантів має розташоватись в близькості до транспортних комунікацій міста і не може бути поблизу вже існуючого житла для мігрантів. Розташування такого об'єкту потребує значного аналізу наслідків його реалізації на різні системи міста і містян.

Характеристика квартир для мігрантів, в структурі будинку: житлові одиниці/квартири для мігрантів можуть бути як в складі виробничих гуртожитків на території підприємства/установи (з дотриманнях усіх санітарних розривів) так і в безпосередній близькості до виробничих потужностей через буфер адміністративної споруди, або ж і без нього (якщо немає шкідливих впливів на житлові умови). На Житлові одиниці/квартири повинні трактуватись як тимчасове житло і можуть за потреби експлуатуватись іншими особами.

МОЖЛИВІ ТИПИ ЖИТЛА ДЛЯ МІГРАНТІВ ЗА ВИДОМ РОЗСЕЛЕННЯ

К	К	К	К
К	К	К	К
К	М	К	К
К	К	К	К

ДИСПЕРСНЕ

Одна чи декілька квартир для проживання одиноких та малих сімей мігрантів в структурі багатоквартирного будинку.

Приклад: нереалізована квартира чи квартира з низькою купівельною привабливістю, або окрема квартира інвестора.

К	К	К	ММ
К	К	К	К
К	ММ	К	К
К	К	К	К

ДИСПЕРСНО-МАЛОКОНЦЕТРОВАНЕ

Інтеграція групи житлових одиниць для мігрантів у частину житлового будинку.

Приклад: частина житлового будинку, що має проблеми з дотриманням існуючих вимог до житла чи низьку купівельну привабливість.

ММ	МММ	М
К	К	К
К	К	К
К	К	К

МАЛО-КОНЦЕТРОВАНЕ

Розташування житла для мігрантів у окрему частину житлового фонду.

Приклад: спільне проживання мігрантів та корінного населення в соціальному житлі, спеціальних комбінованих будинках "50/50"

М	М	М	ММ
М	МММ	М	
М	М	М	М
ММ	М	МММ	

КОНЦЕТРОВАНЕ

Спеціалізований житловий будинок для мігрантів.

Приклад: спеціалізовані типи житла для мігрантів типу ПТРБ та ПТПІ, а також житлові будинки в етнічних/ культурних/ релігійних гетто.

*

"М" - помешкання мігрантів;

"К" - помешкання корінного мешканця

Рис. 5.4. Схема типів житла для мігрантів за видом розселення.

Приклади реалізації: житлові туртожитки при підприємстві (варіант а.). Альтернативним варіантом реалізації даного типу житла для мігрантів може слугувати тимчасове житло на території громадських об'єктів – закладах торгівлі чи адміністративних об'єктах (варіант б.). Реалізація даних об'єктів не є рекомендованою, без попередніх розрахунків впливу на оточуючу забудову і місто в цілому.

б) Житловий будинок для мігрантів малоконцентрованого розселення - об'єкт, що забезпечує проживання мігрантів, та їх груп, у окремій частині житлового багатоквартирного будинку для громадян приймаючого суспільства.

Розташування даного об'єкту в місті: даний тип житлового будинку розташовується в структурі міста поблизу активних транспортних магістралей, територій міста що не мають візуальної привабливості або на інших доступних територіях. Дане житло розраховане для проживання не тільки одиноких мігрантів, так і цілих сімей мігрантів – а отже дані об'єкти потрібно локалізувати поблизу дошкільних закладів і шкіл.

Характеристика квартир для мігрантів, в структурі будинку: частина житлового будинку, де зосереджені мігранти. Інтеграція житла для мігрантів у будтнок здійснюється у: а) надбудову верхнього поверху над існуючим житловим будинком; б) пристосований неекспуавний цоколь під проживання мігрантів: с.1.) виокремлену сегменту фасаду споруди з недостатньою інсоляцією для локалізації житла для мігрантів; с.2.) виокремлену частини фасаду, що зорієнтована на джерело шуму від транспортних магістралей чи інших джерел; с.3.) виокремлену частину фасаду чи будівлю, що зорієнтовані на об'єкт чи території з низькою візуальною привабливістю

Приклади реалізації: сусідство з житлом для груп мігрантів не є бажаним для багатьох українців, а отже один з шляхів реалізації цього підходу є комбінова схема проживання мігрантів і українців в соціальному житлі а не у комерційному.



Рис. 5.5. Житловий будинок для мігрантів з концентрованим розселенням



Рис. 5.6. Житловий будинок для мігрантів з малоконцентрованим розселенням

Прикладом реалізації такого житла може бути спільне проживання молодих сімей мігрантів і молодіжного житла по аналогії «50/50» [90]. Під час реалізації таких об'єктів потрібно не забувати про влаштування спільних рекреаційних зон. Інтеграція малоконцентрованого жита для мігрантів у комерційне житло не є виключеною. Іншим сценарієм реалізації такого житла може бути реконструкція старого фонду масового індустріального житла низької та середньої поверховості – інвестор може реалізувати надбудову з подальшим влаштуванням там житла для мігрантів.

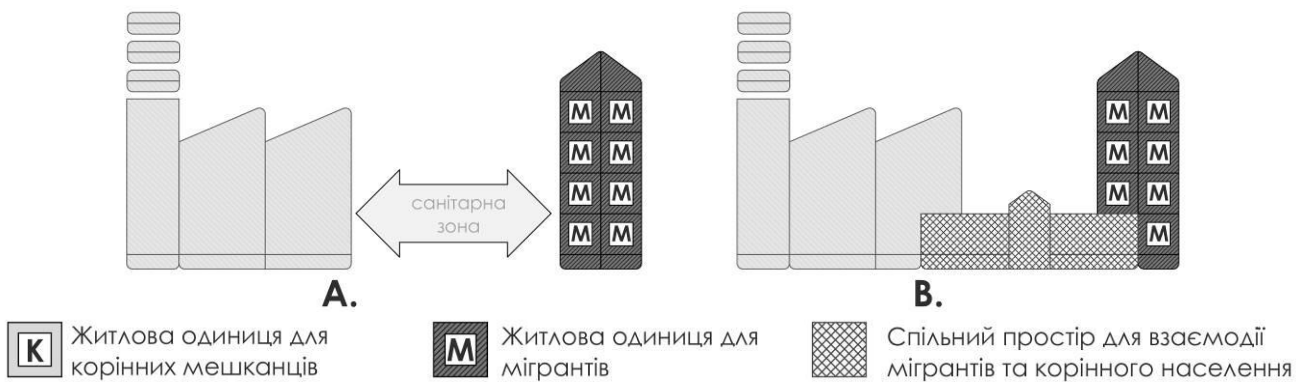
в) Житло для мігрантів малоконцентрованого дисперсного розселення – об'єкт, що забезпечує проживання груп мігрантів у окремих спеціалізованих квартирах/груп квартир в структурі багатоквартирних житлових будинків для громадян приймаючого суспільства.

Розташування даного об'єкту в місті: в структурі міста, малоконцентроване дисперсне житло має набагато менше рекомендацій по розташуванню в місті, ніж попередні типи житла для мігрантів. Головним принципом такого житла є рівномірне розташування таких будинків по місту, щоб запобігати виникненню анклавів чи полюсів притягання неконтрольованим процесам геттоїзації оточуючої забудови.

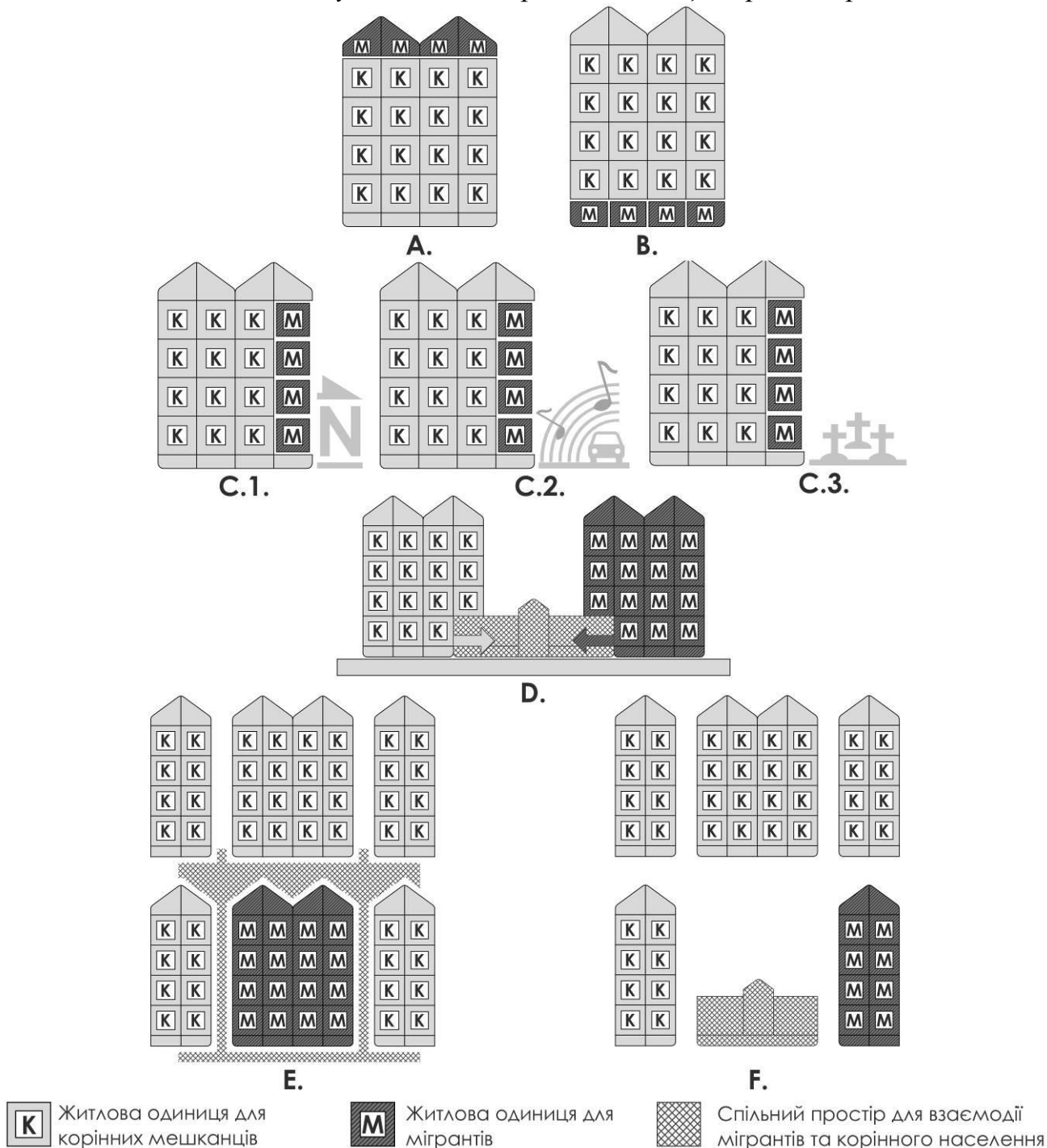
Характеристика квартир для мігрантів, в структурі будинку: квартири для мігрантів інтегруються в загальноміський житловий фонд. Не реалізовані квартири чи окремі квартири з низькою купувельною привабливістю можуть бути переобладнані під проживання окремих мігрантів чи сімей мігрантів чисельністю від 4 осіб. Характерним є розташування невеликої кількості таких помешкань в житловому будинку – для забезпечення комфорту для оточуючих помешкань.

Приклади реалізації: в ході реалізації чи проектування житлового будинку, часто формуються окремі квартири з недостатнім рівнем рекомендованих вимог законодавством, або ж квартири з великою загальною площею (з метою організувати двосторонню орієнтацію – задля забезпечення

нормативної інсоляції) часто довшіє реалізуються і мають меншу вартість в перерахунку на 1 м.кв. Саме в такі квартири можна інтегрувати групу помешкань чи квартир для мігрантів.

г) Житло для мігрантів дисперсного розселення – об'єкт, що забезпечує інтеграцію однієї чи декількох квартир для одиноких мігрантів чи сім'ї мігрантів (у складі від 2-4 осіб) в багатоквартирний житловий будинок.

Розташування даног об'єкту в місті: дані об'єкти наносять мало впливу на оточуючі помешкання в будинку і оточуючій забудові в цілому. В наслідок цього – таке житло може вільно розташовуватись в структурі міста, адже в таких помешканнях не проживають великі групи мігрантів. Органам, що адмініструють влаштування житла для мігрантів в місті потрібно лише корелювати рівномірність таикх помешкань по цілому місту і не зосередження таких будинків в одному районі.

Характеристика квартир для мігрантів, в структурі будинку: житло для мігрантів може реалізовуватись в житлових площах багатоквартирних будинків (варіант а.) та позаквартирних приміщеннях (варіант б.). Основною вимогою є мала кількість як проживаючих мігрантів, так і їх помешкань. Потрібно орієнтуватись на 1-2 такі помешкання.

Приклади реалізації: одним з таких прикладів можуть бути мало експлуатовані холи і технічні приміщення перших поверхів багатоквартирних житлових будинків типових серій кінця 70х-80х рр.. Переобладнання таких приміщень під субжитло, може вирішити проблему неексплуатованих загальних площ. Альтернативним варіантом може слугувати виокремлення неексплуатованого горища чи його частини. Такий сценарій може бути характерним для історичних міст зі скатними горищами.

Процес інтеграція помешкання для мігрантів в структуру не житлового фонду може бути успішним також не обтяженим фінансовими затратами по переобладнанню у випадку нового будівництва. На стадії проектування



Рис. 5.7. Схема інтеграції житла для мігрантів у не житловий фонд

мінімізувати усі можливі незручності співжиття мігрантів та мешканців традиційних помешкань. В той же час стає зрозумілим, що успішність і економічна доцільність такого способу вирішення проблеми в структурі існуючої забудови прямо пропорційно залежить від здатності конструктивної схеми будівлі до реорганізації внутрішнього простору, реконструкції та загальної модернізації [18]. Головним плюсом даного шляху інтеграції житла в структуру нежитлового фонду є невтручання в існуючий або проєктований житловий фонд.



Рис. 5.8. Житловий будинок для мігрантів з малоконцентрованим дисперсним розселенням

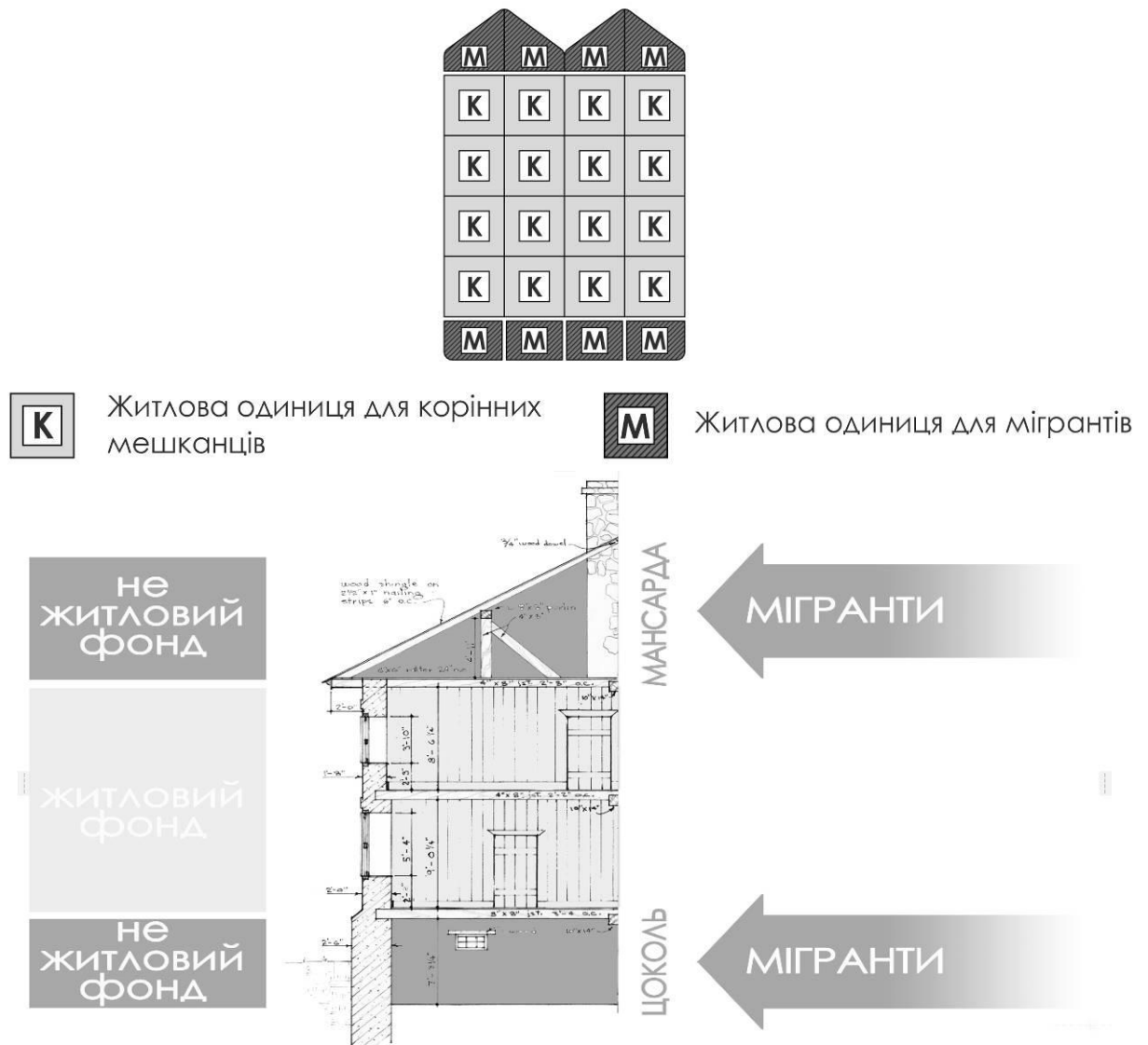

Рис. 5.9. Житловий будинок для мігрантів з дисперсним розселенням

5.3. Типи житлових одиниць

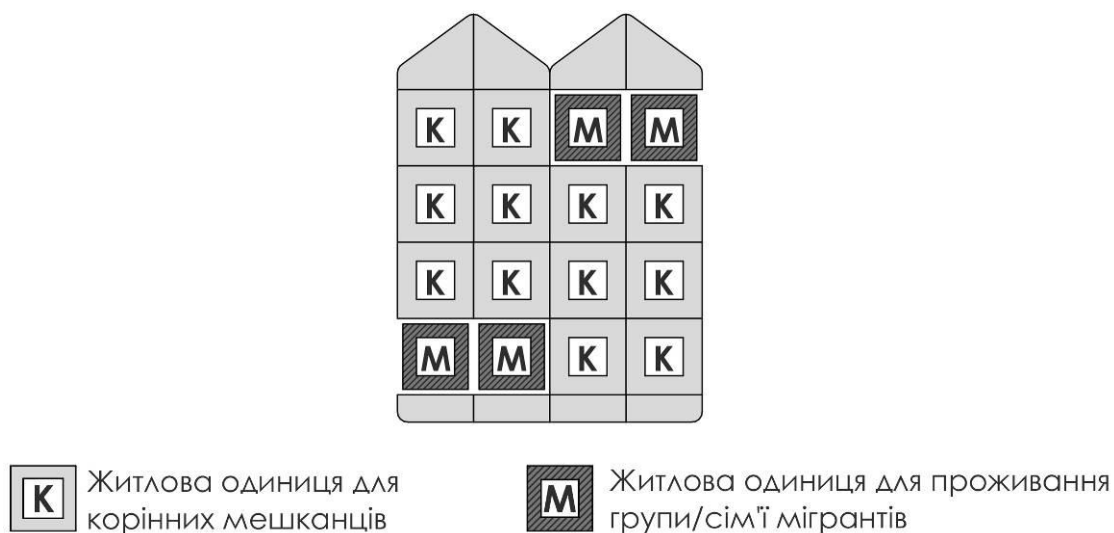
Вже існуючі типи житла, а саме соціальне житло та спеціалізовані пункти утримання осіб без громадянства і іноземців, можуть використовуватись під певні сегменти житлових утворень для мігрантів. Житлові одиниці і квартири таких об'єктів у певній мірі можуть заповнити потреби мігрантів – а саме осіб, що підпадають під концентрований та дисперсний тип розселення. Розрахунковими одиницями таких типів є квартира з компактною схемою

розпланування та ліжкомісце/кімната для проживання групи осіб. Незаповненими залишаються ніші житлових одиниць для інтеграції у квартири багатоквартирного будинку групи чи сімей мігрантів, позаквартирний простір житлових будинків та громадські об'єкти.

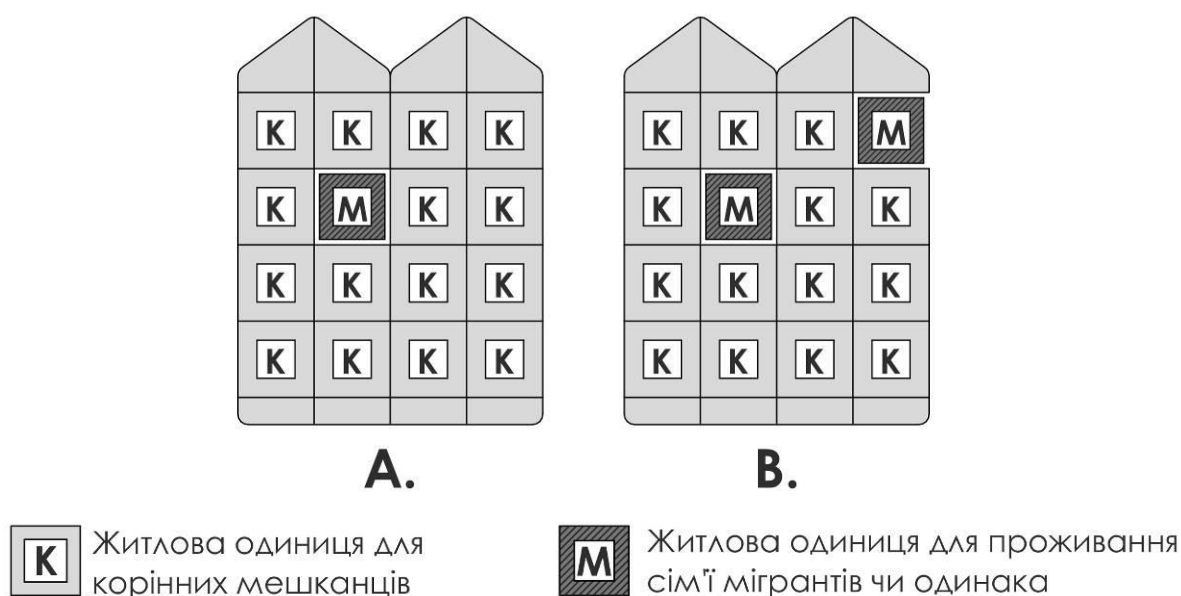
Важливим є зазначення основних принципів організації та комбінування житлових одиниць для мігрантів у структурі обмеженого простору (квартири/житлові утворення при громадських об'єктах/позаквартирний простір). Місця для проживання мігрантів діляться на окремі житлові кімнати та субкомпактні квартири.

Характерні для житлових кімнат рішення:

- кімнати для проживання мігрантів повинні задовільняти тільки мінімальні умови для сну та зберігання особистих речей;
- входи в житлові кімнати повинні здійснюватись з загальної/спільної функціональної зони;
- функціональна зона приготування/споживання їжі повинні бути спільного використання та виконувати комунікативну і рекреаційну функцію для мігрантів;
- зона ванної кімнати/санвузла повинна по змозі трансформуватись в розділені кімнати;

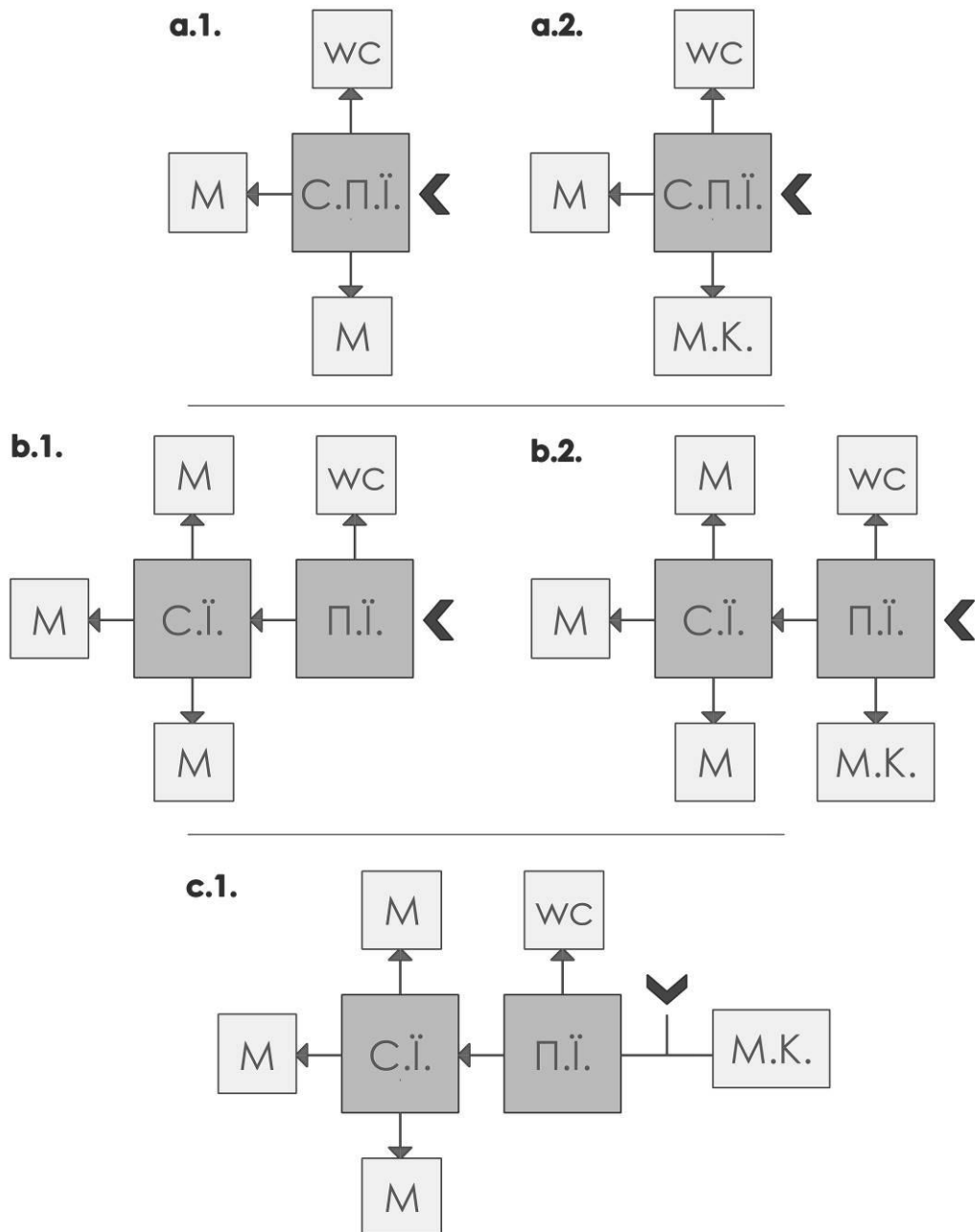

*М - житлова кімната для проживання мігранта/групи мігрантів;
 С.П.І. - зона споживання та приготування їжі;
 П.І. - зона приготування їжі;
 К.М. - субкомпактна квартира для проживання мігрантів;
 wc - зона організації санвузлів і ванної кімнати.

Рис. 5.10. Рекомендовані схеми організації та комбінування житлових одиниць для мігрантів у структуру обмеженого простору

Слід виділити окремі схеми організації та комбінування житлових одиниць для мігрантів у структуру обмеженого простору:

a.1. Житлові кімнати розташовані навколо спільного простору споживання та прийому їжі, звідки також є вхід у сантехнічний блок та самий вхід у житло;

a.2. Житлові кімнати та субкомпактна квартири розташовані навколо спільного простору споживання та прийому їжі, звідки також є вхід у сантехнічний блок та самий вхід у житло;

b.1. Житлові кімнати розташовані навколо спільного простору споживання, звідки ви попадаємо у спільний простір приготування їжі, де є вхід у сантехнічний блок та самий вхід у житло;

b.2. Житлові кімнати розташовані навколо спільного простору споживання, звідки ви попадаємо у спільний простір приготування їжі. Спільний простір для приготування їжі має зв'язок з субкомпактною квартирою, сантехнічним блоком та самим входом у житло;

c.1. Група об'єднаних незалежних житлових об'єднань для мігрантів з відокремленими власними зонами приготування та споживання їжі, але з одним вхідним вузлом

Житові кімнати для проживання мігрантів рекомендовано вирішувати для індивідуального проживання. Багатомісні житлові кімнати актуальніші для короткотривалого проживання, чи мігрантів що тільки почали інтегруватись у суспільство. Використання багатомісних житлових кімнат хоча і не забороняється, але не є рекомендованим і потребує попередніх розрахунків впливу на оточуючу забудову. В таких багатомісних житлових кімнатах допускається передбачення зони для споживання їжі, за таких умов площа зони приготування їжі мінімізується до формфактору кухні-ніші.



Рис. 5.11. Схеми ймовірного місця інтеграції житла для мігрантів у багатоквартирному будинку (квартири з великою площею)

варіант перепланування А

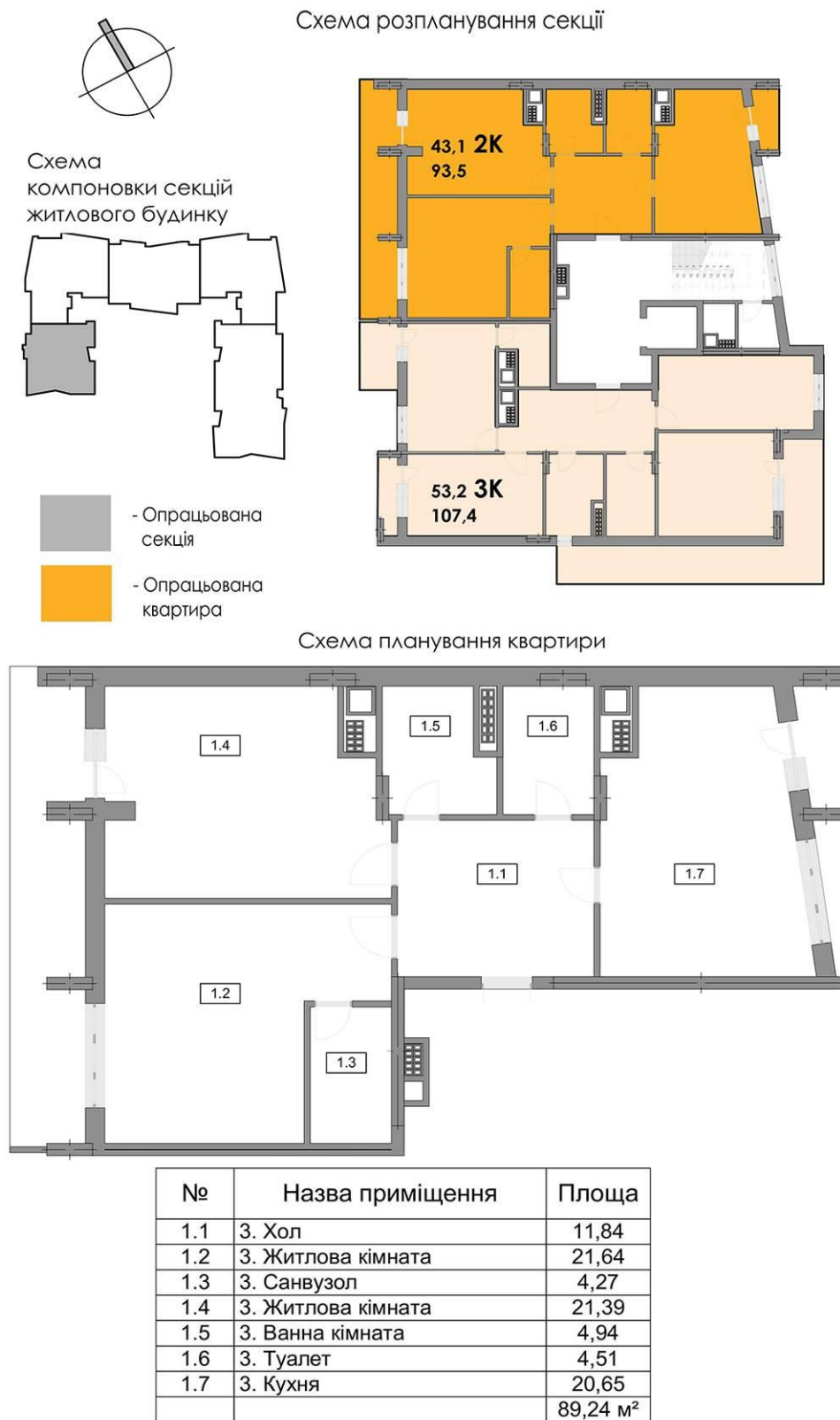
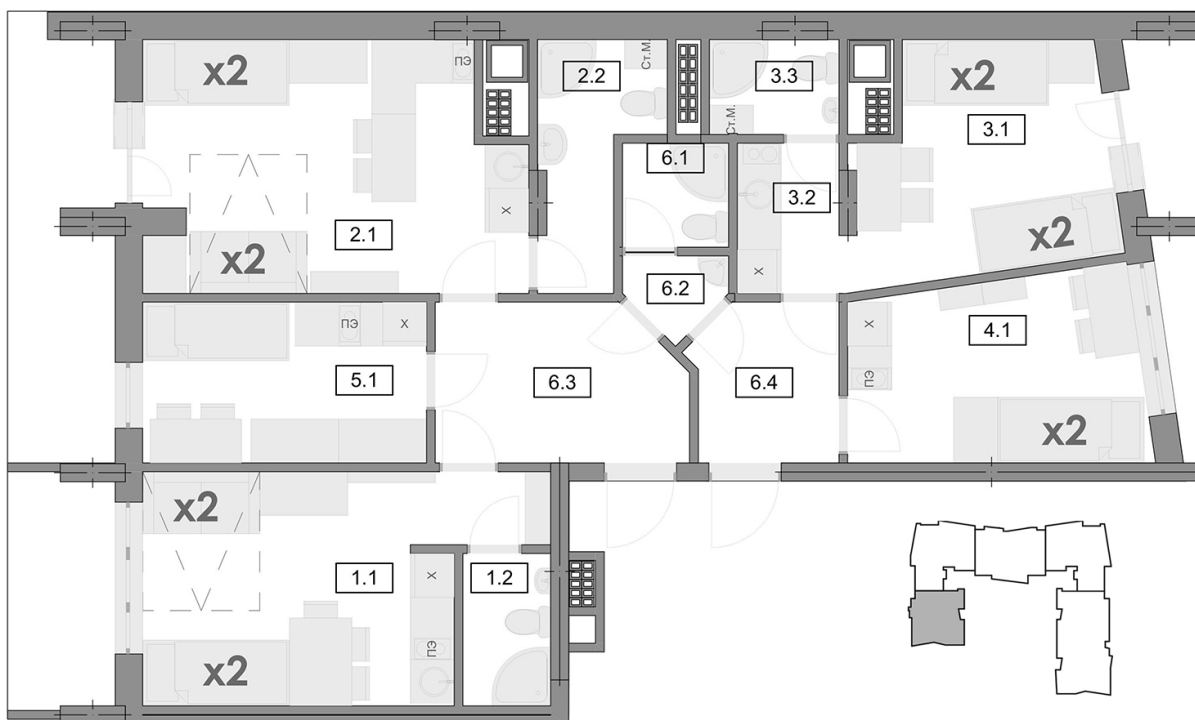

№	Назва приміщень квартири	Площа
1.1	А. Житлова кімната	14,81
1.2	А. Санвузол	2,49
2.1	А. Житлова кімната	16,95
2.2	А. Санвузол	4,43
3.1	А. Житлова кімната	10,37
3.2	А. Кухня ніша	2,83
3.3	А. Санвузол	2,28
4.1	А. Житлова кімната	9,94
5.1	А. Житлова кімната	8,50
6.1	А. Санвузол	2,05
6.2	А. Тамбур	3,49
6.3	А. Хол	7,15
6.4	А. Хол	4,16
		89,45 м ²

№	Назва приміщень квартири студії	Площа
1.1	А. Житлова кімната	14,81
1.2	А. Санвузол	2,49
		17,30 м ²

№	Назва приміщень квартири студії	Площа
2.1	А. Житлова кімната	16,95
2.2	А. Санвузол	4,43
		21,38 м ²

№	Назва приміщень квартири студії	Площа
3.1	А. Житлова кімната	10,37
3.2	А. Кухня ніша	2,83
3.3	А. Санвузол	2,28
		15,48 м ²

№	Назва житлового приміщення	Площа
4.1	А. Житлова кімната	9,94

№	Назва приміщення окремої житлової одиниці	Площа
5.1	А. Житлова кімната	8,50

№	Назва загальних приміщень	Площа
6.1	А. Санвузол	2,05
6.2	А. Тамбур	3,49
6.3	А. Хол	7,15
6.4	А. Хол	4,16
		16,85 м ²

Житлова площа на 1 особу - 4,04 м²

Кількість мешканців - 15 осіб

Загальна площа - 89,45 м²

Житлова площа - 60,57 м²

Рис. 5.12. Варіант перепланування квартири під житловий осередок мігрантів, розрахований на проживання 15 осіб

варіант перепланування В



№	Назва приміщень квартири	Площа
1.1	В. Тамбур	9,78
1.2	В. Тамбур	4,29
1.3	В. Санвузол	4,54
1.4	В. Санвузол	2,67
1.5	В. Санвузол	4,55
1.6	В. Спільний комунікативний простір	8,83
1.7	В. Спільний комунікативний простір	10,26
1.8	В. Спільний комунікативний простір	10,03
2.1	В. Житловий модуль	3,24
2.2	В. Житловий модуль	3,24
2.3	В. Житловий модуль	3,26
2.4	В. Житловий модуль	3,24
2.5	В. Житловий модуль	3,24
2.6	В. Житловий модуль	3,24
2.7	В. Житловий модуль	3,24
2.8	В. Житловий модуль	3,19
2.9	В. Житловий модуль	3,35
2.10	В. Житловий модуль	3,24
		87,43 м ²

№	Назва нежитлових приміщень квартир	Площа
1.1	В. Тамбур	9,78
1.2	В. Тамбур	4,29
1.3	В. Санвузол	4,54
1.4	В. Санвузол	2,67
1.5	В. Санвузол	4,55
1.6	В. Спільний комунікативний простір	8,83
1.7	В. Спільний комунікативний простір	10,26
1.8	В. Спільний комунікативний простір	10,03
		54,95 м ²

№	Назва приміщень окремих житлових одиниць	Площа
2.1	В. Житловий модуль	3,24
2.2	В. Житловий модуль	3,24
2.3	В. Житловий модуль	3,26
2.4	В. Житловий модуль	3,24
2.5	В. Житловий модуль	3,24
2.6	В. Житловий модуль	3,24
2.7	В. Житловий модуль	3,24
2.8	В. Житловий модуль	3,19
2.9	В. Житловий модуль	3,35
2.10	В. Житловий модуль	3,24
		32,48 м ²

Житлова площа на 1 особу - 3,24 м²

Кількість мешканців - 10 осіб

Загальна площа - 87,43 м²

Житлова площа - 32,48 м²

Рис. 5.13. Варіант перепланування квартири під житловий осередок мігрантів, рохований на проживання 10 осіб



Рис. 5.14. Схеми ймовірного місця інтеграції житла для мігрантів у багатоквартирному будинку (нереалізована квартира із малопривабливим візуальним виглядом з вікон)



№	Назва приміщень квартири	Площа
0.0	А. Балкон	2,13
0.1	А. Коридор	8,20
1.1	А. Кухня	6,71
1.2	А. Санвузол	3,05
1.3	А. Житлова кімната	10,61
2.1	А. Кухня	8,47
2.2	А. Житлова кімната	6,91
2.3	А. Житлова кімната	7,38
2.4	А. Житлова кімнат	6,18
3.4	А. Санвузол	3,48
		63,12 м ²

Житлова площа на 1 особу - 6,21 м²

Кількість мешканців - 5 осіб

Загальна площа - 63,12 м²

Житлова площа - 31,08 м²

№	Назва приміщень спільного використання	Площа
0.0	А. Балкон	2,13
0.1	А. Коридор	8,20

№	Назва приміщень квартири студії №1	Площа
1.1	А. Кухня	6,71
1.2	А. Санвузол	3,05
1.3	А. Житлова кімната	10,61
		20,37 м ²

№	Назва приміщень квартири студії №2	Площа
2.1	А. Кухня	8,47
2.2	А. Житлова кімната	6,91
2.3	А. Житлова кімната	7,38
2.4	А. Житлова кімнат	6,18
		28,94 м ²

Рис. 5.15. Варіант переplanування квартири під житловий осередок мігрантів, рорахований на проживання 5 осіб



№	Назва приміщень квартири	Площа
0.0	В. Балкон	2,13
0.1	В. Коридор	9,41
0.2	В. Загальна кухня	9,47
0.3	В. Санвузол спільного використання	3,48
0.4	В. Санвузол спільного використання	3,23
1.1	В. Житлова кімната	14,09
2.1	В. Житлова кімната	8,39
2.2	В. Спальня	7,07
3.1	В. Житлова кімната	6,81
		64,08 м ²

Житлова площа на 1 особу - 4,04 м²

Кількість мешканців - 9 осіб

Загальна площа - 64,08 м²

Житлова площа - 36,36 м²

№	Назва приміщень спільного використання	Площа
0.0	В. Балкон	2,13
0.1	В. Коридор	9,41
0.2	В. Загальна кухня	9,47
0.3	В. Санвузол спільного використання	3,48
0.4	В. Санвузол спільного використання	3,23
		27,72 м ²

№	Назва приміщень окремої житлової одиниці	Площа
1.1	В. Житлова кімната	14,09
		14,09 м ²

№	Назва приміщень окремої житлової одиниці	Площа
2.1	В. Житлова кімната	8,39
2.2	В. Спальня	7,07
		15,46 м ²

Рис. 5.16. Варіант перепланування квартири під житловий осередок мігрантів, рорахований на проживання 9 осіб

варіант перепланування С

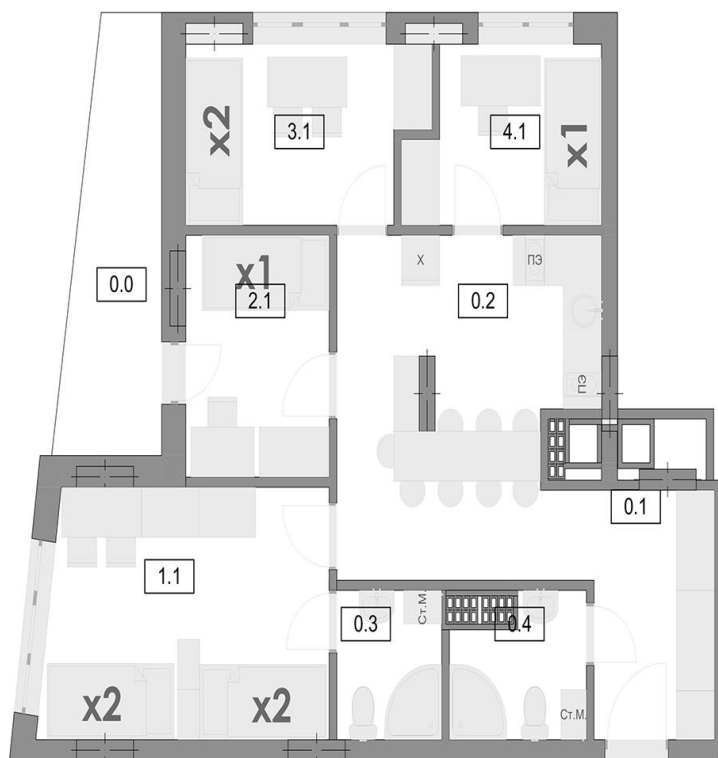

№	Назва приміщення	Площа
0.0	С. Балкон	2,13
0.1	С. Коридор	10,00
0.2	С. Загальна кімната	11,53
0.3	С. Санвузол спільного використання	2,95
0.4	С. Санвузол спільного використання	3,34
1.1	С. Житлова кімната	13,30
2.1	С. Спальня	6,51
3.1	С. Спальня	7,69
4.1	С. Спальня	6,12
		63,57 м ²

Житлова площа на 1 особу - 4,2 м²
 Кількість мешканців - 8 осіб
 Загальна площа - 63,57 м²
 Житлова площа - 33,62 м²

№	Назва приміщень спільного використання	Площа
0.0	С. Балкон	2,13
0.1	С. Коридор	10,00
0.2	С. Загальна кімната	11,53
0.3	С. Санвузол спільного використання	2,95
0.4	С. Санвузол спільного використання	3,34
		29,95 м ²

№	Назва приміщень окремої житлової одиниці	Площа
1.1	С. Житлова кімната	13,30
		13,30 м ²

№	Назва приміщення окремої житлової одиниці	Площа
2.1	С. Спальня	6,51

№	Назва приміщення окремої житлової одиниці	Площа
3.1	С. Спальня	7,69

Рис. 5.17. Варіант перепланування квартири під житловий осередок мігрантів, рорахований на проживання 8 осіб

Схема розпланування секції



Рис. 5.18. Схеми ймовірного місця інтеграції житла для мігрантів у багатоквартирному будинку (нереалізоване помешкання першого поверху)

варіант перепланування А

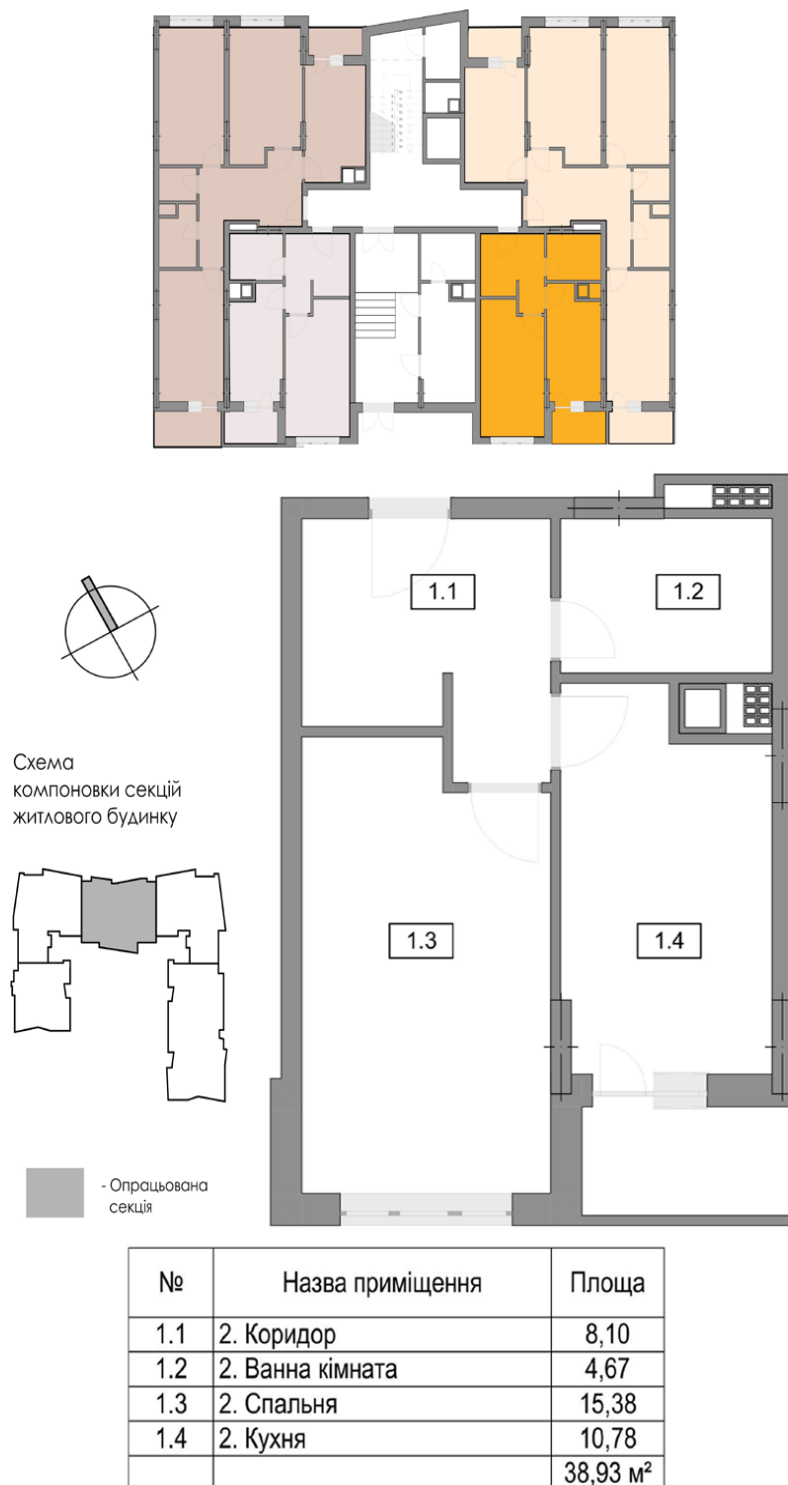
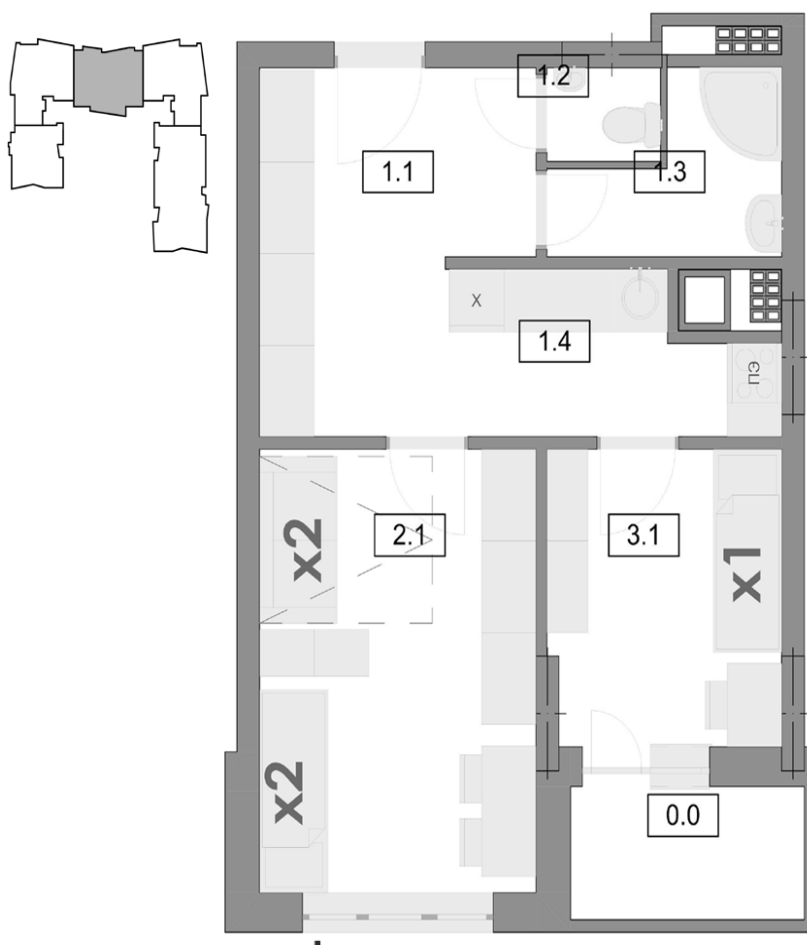

№	Назва приміщень квартири	Площа
0.0	А. Балкон	0,98
1.1	А. Коридор	9,01
1.2	А. Туалет	1,12
1.3	А. Ванна кімната	3,40
1.4	А. Кухня	5,04
2.1	А. Житлова кімната	12,90
3.1	А. Житлова кімната	7,23
		39,68 м ²

Житлова площа на 1 особу - 4,02 м²

Кількість мешканців - 5 осіб

Загальна площа - 39,68 м²

Житлова площа - 20,13 м²

№	Назва приміщень спільного використання	Площа
1.1	А. Коридор	9,01
1.2	А. Туалет	1,12
1.3	А. Ванна кімната	3,40
1.4	А. Кухня	5,04
		18,57 м ²

№	Назва приміщень квартири студії	Площа
2.1	А. Житлова кімната	12,90

№	Назва приміщень квартири студії	Площа
3.1	А. Житлова кімната	7,23

Рис. 5.19. Варіант перепланування квартири під житловий осередок мігрантів, рорахований на проживання 5 осіб

варіант перепланування В

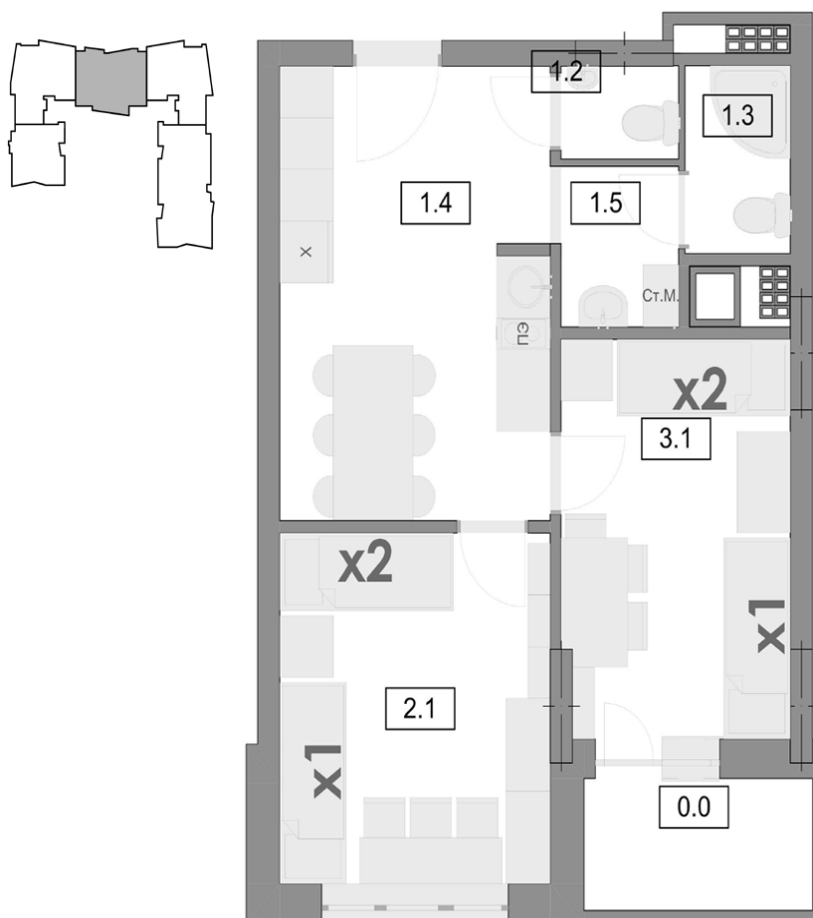

№	Назва приміщень квартири	Площа
0.0	В. Балкон	0,98
1.2	В. Туалет	1,12
1.3	В. Ванна кімната	3,40
1.4	В. Кухня	13,27
1.5	В. Тамбур	2,06
2.1	В. Житлова кімната	10,30
3.1	В. Житлова кімната	9,86
		40,99 м ²

Житлова площа на 1 особу - 3,36 м²

Кількість мешканців - 6 осіб

Загальна площа - 40,99 м²

Житлова площа - 20,16 м²

№	Назва приміщень спільного використання	Площа
1.2	В. Туалет	1,12
1.3	В. Ванна кімната	3,40
1.4	В. Кухня	13,27
1.5	В. Тамбур	2,06
		19,85 м ²

№	Назва приміщень окремої житлової одиниці	Площа
2.1	В. Житлова кімната	10,30

№	Назва приміщень окремої житлової одиниці	Площа
3.1	В. Житлова кімната	9,86

Рис. 5.20. Варіант перепланування квартири під житловий осередок мігрантів, рорахований на проживання 6 осіб



№	Назва приміщення	Площа
0.0	С. Балкон	0,98
1.1	С. Коридор	7,53
1.2	С. Туалет	1,12
1.3	С. Пральня	2,00
1.4	С. Душова	2,15
1.5	С. Кухня - реструм	10,06
2.1	С. Житловий модуль	3,16
3.1	С. Житловий модуль	3,16
4.1	С. Житловий модуль	3,15
5.1	С. Житловий модуль	6,29
		39,60 м ²

Житлова площа на 1 особу - 3,15 м²
 Кількість мешканців - 5 осіб
 Загальна площа - 39,60 м²
 Житлова площа - 15,76 м²

№	Назва приміщень спільного використання	Площа
1.1	С. Коридор	7,53
1.2	С. Туалет	1,12
1.3	С. Пральня	2,00
1.4	С. Душова	2,15
1.5	С. Кухня - реструм	10,06
		22,86 м ²

№	Назва приміщення окремої житлової одиниці	Площа
2.1	С. Житловий модуль	3,16
3.1	С. Житловий модуль	3,16
4.1	С. Житловий модуль	3,15
5.1	С. Житловий модуль	6,29
		15,76 м ²

Рис. 5.21. Варіант перепланування квартири під житловий осередок мігрантів, рорахований на проживання 5 осіб

Існуюче планування вхідного вузла
житлового будинку

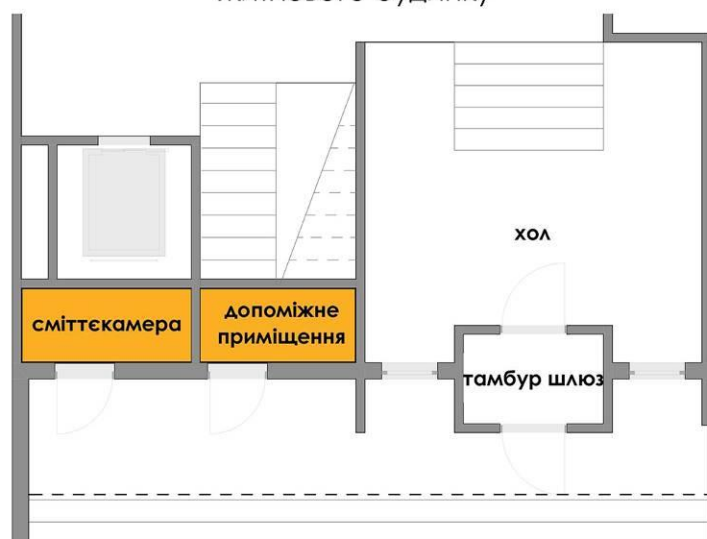

Існуючий вхідний вузол



Існуючі перевлаштування вхідного вузла

Схематичний розріз

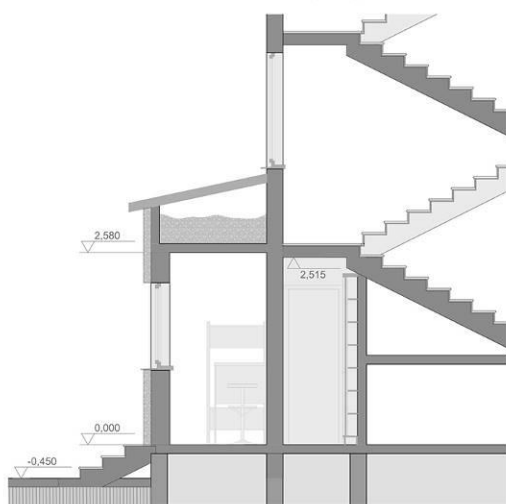

Перепланування

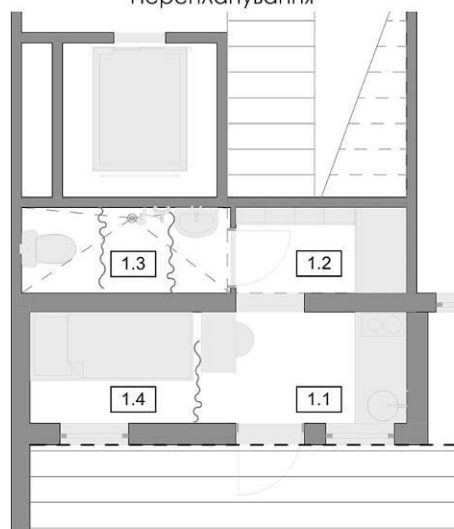

Експлікація приміщень

Житлова площа на 1 особу - 2,60 м²
Кількість мешканців - 1 особа
Загальна площа - 10,14 м²
Житлова площа - 2,60 м²

№	Назва зони	Площа приміщення
1.1	Простір приготування їжі	3,11
1.2	Тамбур-гардеробна	1,99
1.3	Ванна кімната	2,44
1.4	Житловий простір	2,60
		10,14 м ²

Рис. 5.22. Варіант організації житлової одиниці для мігрантів у позаквартирному просторі багатоквартирного будинку

Ситуаційна схема



- локалізація житла для мігрантів

Схематичний розріз

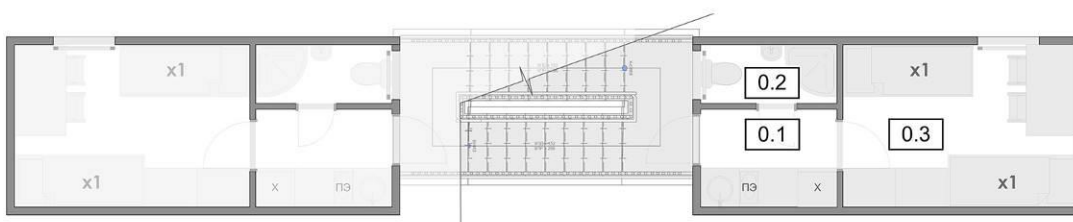
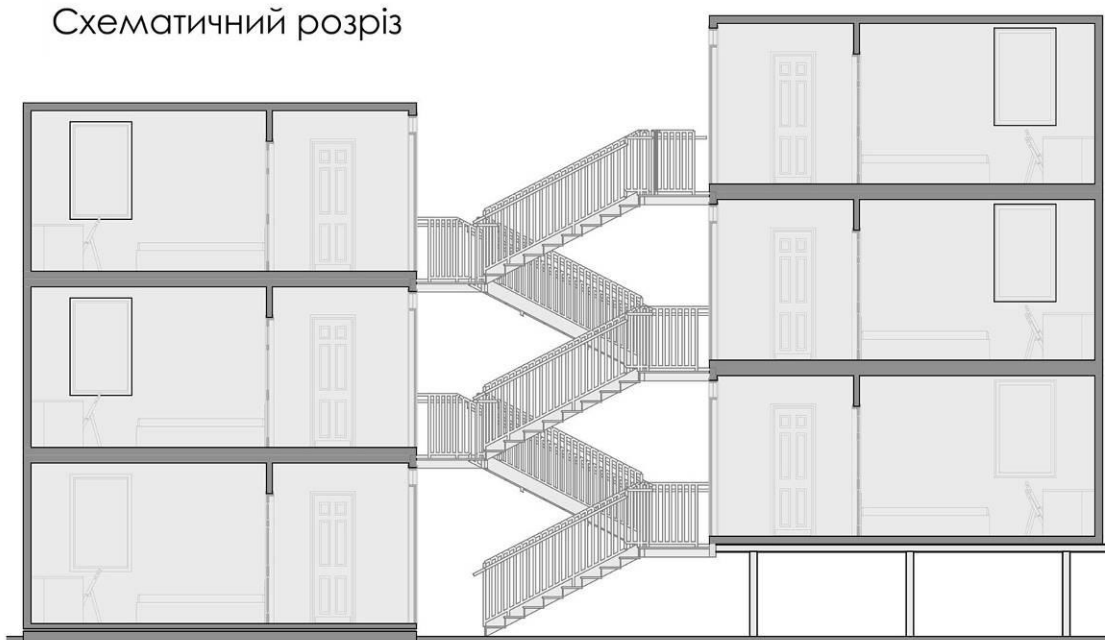

№	Назва приміщень квартири	Площа приміщення
0.1	Тамбур	3,16
0.2	Ванна кімната	1,90
0.3	Житлова кімната	9,06
		14,12 м ²

Житлова площа на 1 особу - 4,53 м²

Кількість мешканців - 2 осіб

Загальна площа - 14,12 м²Житлова площа - 9,06 м²

Рис. 5.23. Варіант організації житлової одиниці для мігрантів у структурі роботоутворюючого підприємства. Одна житлова одиниця розрахована на 2 особи.



Рис. 5.24. Житловий будинок для мігрантів з малоконцентрованим розселенням у структурі, блокований житловий корпус до виробничого цеху

5.4. Рекомендації щодо коригування проектних норм

Житло для мігрантів потрібно розглядати на відповідність до вимог гуртожитків (це аргументується не постійністю проживання мігрантів у даному типі житла) та однокімнатних квартир. Але в такому підході до житла для мігрантів, неможливо реалізувати більшість планувальних рішень, що задовільняють вимоги мігрантів у певний часовий період інтеграції у приймаюче суспільство. Перепоною в реалізації житла для мігрантів є цілий ряд проектних норм і правил. Для наглядності наводиться перелік нормативних актів, що потребують перегляду та редагування:

ДБН В.2.2-15:2019 (Житлові будинки. Основні положення)

В переліку термінів даного нормативного документу слід додати підпункт, з визначенням житла для мігрантів: «3.12. Житло для мігрантів – спеціалізований тип житла, котрий характеризується як житло для не постійного проживання мігрантів іноземного походження, що перебувають в процесі інтеграції в структуру приймаючого суспільства».

«4.6 Кількість місць для постійного і тимчасового зберігання автомобілів мешканців житлових будинків і види їх зберігання визначаються за вимогами ДБН Б.2.2-12»

На основі проведених досліджень рекомендовано внести редакцію: «Кількість місць для постійного і тимчасового зберігання автомобілів мешканців житлових будинків і види їх зберігання визначаються за вимогами ДБН Б.2.2-12, але в обрахунок не береться загальна кількість мігрантів що проживає у спеціалізованому житлі в структурі даного житлового будинку». Дана рекомендація підкріплюється потребами самих мігрантів, а також бажанням мінімізувати кінцевий кошторис такого типу житла.

«5.3. Розміщення житлових приміщень у цокольних, підвальних і підземних поверхах житлових будинків не допускається»

На основі проведених досліджень рекомендовано внести редакцію: «Розміщення житлових приміщень у цокольних, підвальних і підземних

поверхах житлових будинків не допускається. Вийняток становить спеціалізоване житло для мігрантів, котре може інтегровуватись у цокольні поверхи, за умови забезпечення нормованого повітрообміну та влаштування віконного проїому, для забезпечення природнього освітлення частини приміщень».

Проведений ряд досліджень, з встановлення вимог до житлового середовища самих мігрантів, став підґрунтям для експериментального проектування. Отримані моделі/схеми житла для мігрантів показали можливість реалізації планувальних рішень з показниками нижчими від рекомендованих у низці підпунктів:

«5.19 Площа загальної кімнати в однокімнатній квартирі повинно бути не меншою 14м.кв, в інших квартирах не меншою 16м.кв. Мінімальна площа спальні на одну особу не може бути меншою 8м.кв., на дві особи – 10м.кв. Мінімальна площа кухні – 8 м.кв. в однокімнатній квартирі, в однокімнатній квартирі допускається зменшувати площу кухні до 5м.кв.....»

«5.31 Житлові кімнати гуртожитків проектується із розрахунку заселення трьох осіб при площі не менше 8-10м.кв. на кожного мешканця. Кімнати слід обднувати вбудованими шафами не менше 0,6м.кв. на кожного мешканця.»

«5.33 Кухні та кухні-ніші гуртожитків слід проектувати із розрахунку: на дві-п'ять осіб – не менше 8 м.кв., на шість осіб і більше – за нормою площі 1.5 м.кв. на одну особу. У разі влаштування у гуртожитках кухон-ніш необхідно враховувати вимоги 5.20 та 10.4.»

Перелічені підпункти слід доповнити реченням: *«Вийняток становить спеціалізоване житло для мігрантів, котре розплановується за принципом реалізації функціональних зон з доцільними площами, що здатні забезпечити їхню експлуатації.»*

«5.40 Не допускається розміщення у житлових будинках: а) готелів, хостелів....».

З появою терміну «житло для мігрантів», важливим є включення у даний підпункт речення: « р) Житло для мігрантів не допускається розміщувати в житлових будинках, без оцінки впливу на оточуючу забудову і реалізації виправданого типу розселення мігрантів.».

ДСП 173-96 (Державні санітарні правила планування та забудови населених пунктів)

«4.6. Розташування та орієнтація житлових та громадських будівель висотою 5 і більше поверхів повинні здійснюватись з урахуванням забезпечення нормативної тривалості інсоляції відповідно до вимог санітарного законодавства та ДБН В.2.5-28-2006 "Природне і штучне освітлення". В Україні тривалість інсоляції повинна становити для житлових приміщень та прирівнених до них будівель та дворових територій не менше 2,5 годин на день на період з 22 березня до 22 вересня. Нормативна тривалість інсоляції повинна бути забезпечена: у житлових квартирах - не менше однієї житлової кімнати в одно-, дво-, трикімнатній квартирі і не менше двох житлових кімнат в чотирикімнатній квартирі, в спальнях гуртожитків і готелів (не менше 60% кімнат).»

Під час реалізації житла для мігрантів необхідно внести уточнююче речення: «Житло для мігрантів не підпадає під нормативи інсоляції житлових і громадських будівель. Бактероцидний ефект в даному типі житла слід забезпечити технологічними заходами.»

Окремого роз'яснення і вивчення потребує аспект розташування тимчасового житла на території виробництв та громадських об'єктів. Так Державні санітарні правила планування та забудови населених пунктів містять наступні підпункти:

«5.10. У санітарно-захисних зонах не можна допускати розміщення: житлових будинків з придомовими територіями, гуртожитків, готелів, будинків для приїжджих, аварійних селищ... »

«5.12. У санітарно-захисній зоні допускається розташовувати: пожежні депо, лазні... »

Наведені підпункти повинні мати інформацію про допущення проектування тимчасового житла для мігрантів на території виробництв та агромадських будівель.

5.5. Рекомендації щодо організації і управління житловим фондом для мігрантів

Як доведено в ході даної роботи, житловий фонд для мігрантів в ідеалі мав би являти собою складну ієрархічну структуру з різних типів будинків та житлових одиниць, розміщених в певному порядку, з певною концентрацією і певною локалізацією в структурі нерухомості міста приймаючої країни. Складність компонентів цієї структури і важливість дотримання рамок її функціонування, які б відповідали запитам приймаючого суспільства, диктують неприпустимість пускати процес формування і функціонування житлового фонду для мігрантів по лінії їхньої стихійної самоорганізації та некерованості з боку міської влади. Як неодноразово засвідчив зарубіжний досвід, прорахунки та упущення в процесі розселення мігрантів призведуть до важких наслідків, виправляти які буде досить непросто, затратно і довго. Тож цілком логічно постає проблема в організації, структурванню та адмініструванню типами житла в контексті запропонованої даною роботою соціально-архітектурної моделі соціалізації і інтеграції мігрантів на основі керованого розселення. Відтак завершальним етапом дисертаційного дослідження стала розробка рекомендацій по створенню системи управління житловим фондом для мігрантів. Такій системі, окрім того, доцільно було б надати додаткові функції налаштування супутніх, необхідних мігрантам сервісів, які б доповнювали соціалізаційну роль житла. Очевидно роль подібної управлінської системи міг би виконувати спеціальний підрозділ міськради з умовною назвою «Міський офіс з управління розселенням і забезпечення мігрантів» (МOM).



Рис. 5.25. Схема адміністрування процесу і форми розселення мігрантів та супутньої інфраструктури.

Першочергові функції Міського офісу з управління розселення і забезпечення мігрантів (МОМ) вбачаються у наступному:

а) Напрямки МОМ, пов'язані з попередньою координацією і узгодженням спільних дій з існуючими державними, приватними та міжнародними інституціями для залучення мігрантів до етапу інтеграції у структуру міста:

а.1. Моніторинг міграційних і еміграційних процесів, перспективне і актуальне прогнозування їхньої інтенсивності і очікуваних проблем;

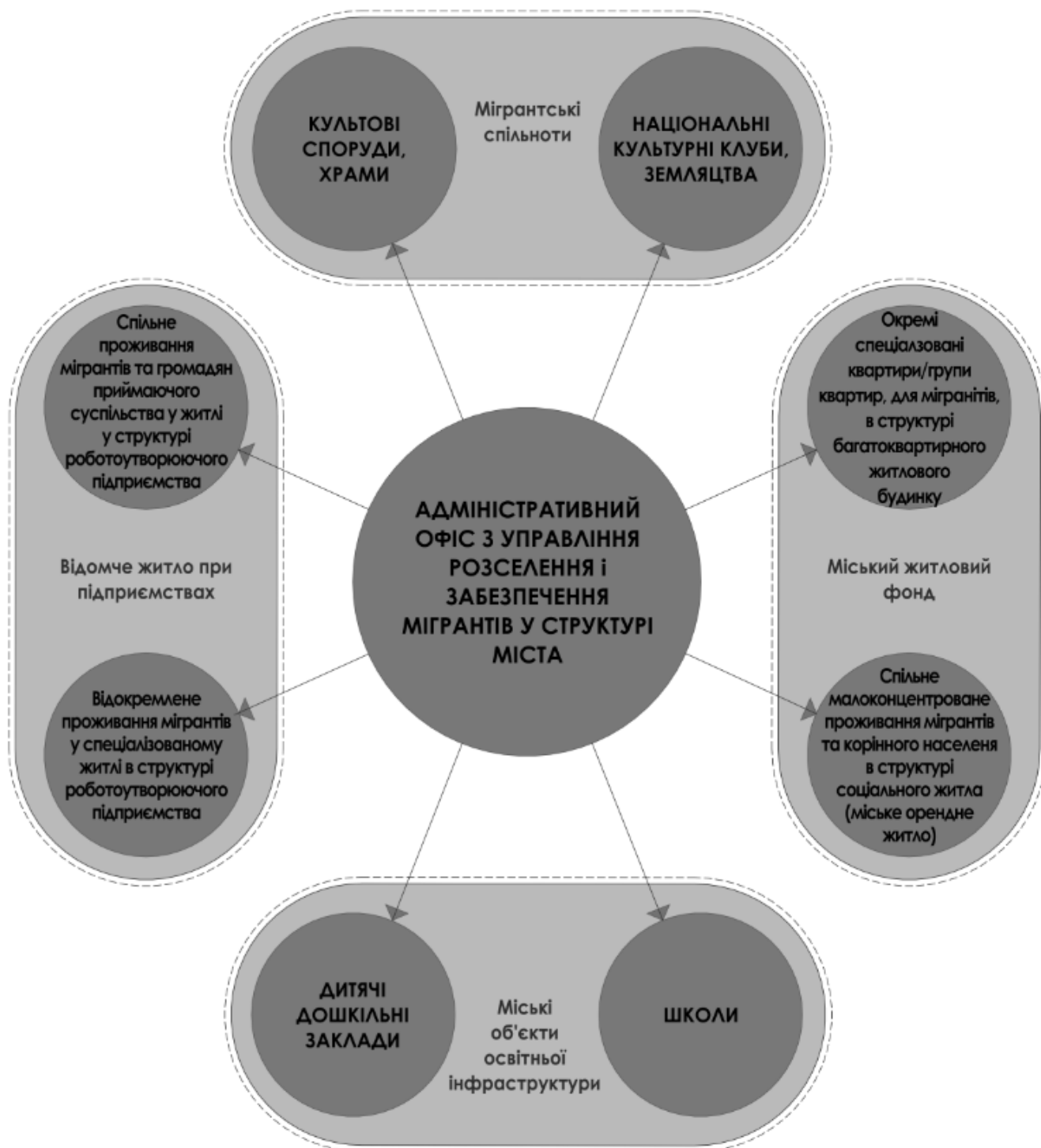
а.2. Моніторинг структури і обсягів внутрішніх запитів на робочі руки і голови мігрантів з боку міських бізнес-структур – потенційних роботодавців;

а.3. Взаємодія із ПТРБ і ПТПІ;

а.4. Інформаційна (першочергово - в плані роботи і житла) і юридична допомога мігрантам, орієнтованим на довготривале перебування в Україні, і особливо тим, що налаштовані на постійне проживання в Україні та на отримання українського громадянства;

б) Окремий напрямок роботи МОМ пов'язаний з створення матеріальної бази спеціалізованого житлового фонду, оцінки його впливу на оточуючу забудову та його адмініструванням. Загальний житловий фонд для мігрантів має декілька можливих шляхів поповнення: залучення житла в довгострокову суборенду від приватних рат'є; залучення спеціалізованого житла в довгострокове адміністрування від роботоутворюючих організацій/підприємств; залучення та переобладнання під спеціалізоване житло неексплуатовані приміщення, що знаходяться на балансі органу місцевого самоврядування; одержання в довгострокове адміністрування нереалізовані приміщення/квартири від забудовників; викуп житлових/не житлових приміщень від забудовників/приватних осіб. Можливий також варіант співпраці з міжнародними/національними фондами організаціями, що готові співфінансувати дану структуру:

б.1. Моніторинг міського ринку нерухомості на предмет виявлення:

- проблемних житлових одиниць, що мають ускладнення із їхньою реалізацією із-за низьких споживчих якостей, але придатні для їхнього

використання під житло для мігрантів (після переобладнання або безпосередньо без переобладнання чи пристосування);

- приміщень, які не можуть бути використані як звичайне житло із-за обмежень чинних проектних і санітарно-гігієнічних норм, але які можуть бути пристосовані під тимчасове житло для мігрантів;

б.2. Моніторинг поточних впливів вже розміщених в міському житловому фонді і заселених мігрантами житлових одиниць на споживчу якість міського житла, на наявність соціальних конфліктів чи інших проблем в житловому середовищі – з метою можливих корекцій стосовно запропонованих дисертацією типів житлових одиниць, будинків, схем розселення мігрантів; а також їхнього кількісного співвідношення;

б.3. У розпорядженні МОМ мали би бути всі доступні по ціні орендні житлові одиниці для мігрантів, за винятком тих, які мігранти самі самостійно придбали чи винайняли на ринку житла. Відтак на МОМ покладаються обов'язки по обліку цих житлових одиниць, контролю орендних і побутових платежів, нагляд за їхнім станом і утриманням з боку мігрантів, ремонт, поповнення, виявлення пріоритетного попиту на ті чи інші типи житла для мігрантів; Ще перд відкриттям даного адміністративного офісу, потрібно напрацювати базу пропозицій та взаємопов'язати їх з існуючими інфраструктурними об'єктами. Тільки після наповнення первинної бази даних про об'єкти, офіс може почати працювати. Це пов'язано з готовністю запропонувати базовий набір спеціалізованих квартир/помешкань в діапазоні від дисперсного до концентрованого типу розселення мігрантів, від помешкань для однаків – до субкомпактних квартир для сімей мігрантів. Додатково потрібно тертеоріально рівномірно покрити тканину міста даним типом спецжитла, зметою уникнення явища геттоїзації. Дослідним шляхом необхідно виокремити мінімально необхідну кількість квартир для успішності роботи даного офісу.

б.4. Розміщення замовлень чи тендерів на проектування і будівництво житла для мігрантів серед проєктантів, забудівників, інвесторів;

б.5. MOM мав би здійснювати опіку за розселеним ним контингентом мігрантів, інформаційно сприяти їхньому переселенню в інші типи житлових одиниць у зв'язку із зміною місця праці, грошових доходів, зміною сімейного стану, тощо, аж до досягнення мігрантом повної фінансової самостійності чи до набуття громадянства;

в) Відокремленим напрямком роботи MOM є організація соціальної складової житла для мігрантів, а саме координація існуючої інфраструктури міста та мігрантів. Даний вектор допомагає уникнути дублювання вже існуючих об'єктів та балансує навантаження на об'єкти інфраструктури міста:



Рис. 5.26. Фотфіксація культурного центру мігрантів (сомалійського походження) в м.Відень, Австрія.¹⁸

¹⁸ Фотоматеріал зроблений автором

в.1. Допомога мігрантам у вивченні мови приймаючої країни, її історії, культури, звичаїв, законів, тощо; Координація мігранта та існуючих мовних шкіл чи курсів.

в.2. Допомога мігрантам у влаштуванні дітей у дитячі дошкільні заклади, у школи, секції, студії, тощо;

в.3. Допомога мігрантам у забезпеченні медичного обслуговування, вирішенні побутових проблем;

в.4. Координація зусиль по створенню загальноміських осередків чи центрів, які б при потребі забезпечували б мігрантам збереження їхньої національно-культурної ідентичності, задоволення духовних і релігійних потреб. Наприклад, сприяння у створенні земляцтв, культових будівель, тощо; У структурі міст існують вже діючі культурні центри, які не завжди пов'язані з місцем компактного проживання мігрантів. Досвід експлуатації таких об'єктів (за вдалого розташування його в місті) не несе в собі пересторог чи заборон стосовно точуючої забудови). Див. Рис. 5.27. Фотфіксація культурного центру мігрантів (сомалійського походження) в м.Відень, Австрія.

в.5. Моніторинг зарубіжного досвіду в даній сфері знань, взаємообмін інформацією, впровадження іноваційних рішень, залучення грантових коштів ЄС та інших організацій для вирішення проблем мігрантів в Україні;

в.6. Висвітлення ситуації із мігрантами в засобах масової інформації з метою подолання упередженого ставлення до мігрантів з боку корінного населення приймаючої країни, запобігання конфліктним ситуаціям.

5.6. Формування естетичної складової під час формування житла для мігрантів.

В ході реалізації житла для мігрантів необхідно опиратись на існуючі практики формування колористичних рішень фасадів житлових споруд. Житло для мігрантів та житла загального використання не має відмінних вимог до

формування естетичного образу. Натомість можна констатувати певні особливості в формуванні пластики фасадів житла для мігрантів:

- Згідно виявлених потреб самих мігрантів до житлових умов, наявність літніх приміщень не є обов'язковим. В ході реалізації житла для мігрантів, необхідність знизити фінансові затрати спонукає проєктантів до відмови від балконів, лоджіїв та терас. Дане рішення може вплинути на пластику фасадів;

Вирішення інтер'єрів житла для мігрантів має в своїй основі ті ж самі пріоритети що і малогабаритне житло - багатофункціональність об'єкту, максимальне використання кожного квадратного метра, використання зносостійких матеріалів та інше. В цілому, реалізації колористичного, так само, як і стилістичного рішення житла - дуже індивідуальний процес. Таким чином рекомендації по оформленні інтер'єрів можуть бути лише рекомендаційні і опиратись на найбільш нейтральні рішення, що не несуть в собі негативної конотації.

В ході реалізації житла для мігрантів необхідно пам'ятати про необхідність інтеграції житла для мігрантів у оточуюче суспільство та середовище зокрема, а отже житло для даної категорії споживачів не повинне візуально контрастувати з існуючими та проєктованими житловими будинками, розрахованими для місцевих мешканців. Таким чином, дану тезу необхідно ставити в основу під час реалізації фасадного чи інтер'єрного рішення житла для мігрантів.

Висновки до п'ятого розділу:

1. Для інтеграції мігрантів у спільноту приймаючої країни необхідна спеціальна стратегія, в тому числі і з допомогою керованої житлової політики, базові постулати якої вбачаються у наступному:

а) у житловому фонді рекомендується всіляко уникати будь-якої концентрації мігрантів однієї національності чи віросповідання;

б) розподіл мігрантів на три категорії: новоприбулих; тих, що перебувають в процесі інтеграції; на інтегрованих мігрантів. Ці категорії мігрантів необхідно забезпечити трьома типами житла, рівень комфортності якого зростатиме у відповідності до етапів і успішності інтеграції мігранта у нове середовище;

в) пропонується чотири моделі розселення в структурі нерухомості приймаючого суспільства, а саме – дисперсна, дисперсно-малоконцентрована, малоконцентрована, концентрована. Концентроване розселення орієнтоване на новоприбулих мігрантів, малоконцентроване – на мігрантів, які знаходяться в процесі адаптації, дисперсне і дисперсно-малоконцентроване – на адаптованих мігрантів. Для концентрованого розселення найбільше пасує статус відомчого орендного житла, інші три типи - складова міського житлового фонду (як орендного, так і орієнтованого до продажу на ринку житла), а відтак матимуть комерційний інтерес для потенційних інвесторів житлового будівництва.

2. Кожному типу розселення мігрантів має відповідати свій тип житла, котрий є відмінним за кількісним співвідношенням житлових одиниць для мігрантів та корінного населення і за доцільним розміщенням житлових одиниць для мігрантів в структурі житлового будинку. Пріоритет - дисперсному розселенню та уникненню концентрованого типу розселення в структурі міста.

3. Параметри житлових одиниць і розпланування будинків для розселення мігрантів повинні відповідати виявленим пріоритетам мігрантів та не шкодити інтересам приймаючого суспільства. Це оптимізація житлової та загальної площі з метою мінімізації вартості такого житла, а також забезпечення кожному мігранту

особистого житлового простору, максимально можлива персоніфікація санвузла, поліфункційне приміщення кухні-їдальні-загальної кімнати.

4. Для впровадження пропонованих типів житла для мігрантів необхідно внести зміни в ДБН В.2.2-15:2019 (Житлові будинки. Основні положення) та ДСП 173-96 (Державні санітарні правила планування та забудови населених пунктів): зняття обмежень що до мінімально допустимих площ житлових кімнат та кухні в квартирах для мігрантів; допустимість відсутності інсоляції житлових кімнат; допустимість розташування житла для мігрантів у цокольних приміщеннях, а також в мансардних поверхах над 4-5-поверховими будинками без влаштування ліфта; допустимість розташовувати житло для мігрантів на території виробничих об'єктів, або в межах їхніх санітарно-захисних зон; виключення мігрантів при розрахунку паркомісць для житлового будинку.

5. Для розбудови і ефективної експлуатації житлового фонду для мігрантів в місті рекомендується створити спеціальну координаційно-адміністративну структуру, яка би вела організаційну роботу із спільнотою мігрантів, з ринком зайнятості, забезпечувала моніторинг оптимального заселення різних типів житла для мігрантів у відповідності до їхніх запитів та інтересів місцевих мешканців, турбувалась би про оновлення і вдосконалення житлового фонду, допомагала би мігрантам у зміні житлових умов у відповідності до рівня інтеграції у приймаюче суспільство, доходів, при зміні сімейного стану, тощо.

6. Обумовлений економічними резонами архітектурно-розпланувальні особливості житла для мігрантів можуть впливати на формування просторового вирішення об'єктів, в які дане житло інтегрується. Проте даний факт не повинен слугувати аргументом для візуального виокремлення чи підкреслення наявності такого типу житла. Основна мета даного житла – створення передумов до інтеграції мігрантів у приймаюче суспільство, а не відсторонення від нього чи його сегрегація. Відтак об'єкти з інтегрованим житлом для мігрантів повинні утворювати єдине нерозривне ціле з оточуючим середовищем.

ЗАГАЛЬНІ ВИСНОВКИ

1. Міждержавна міграція – об’єктивний процес, зумовлений неоднорідністю економічного і соціального розвитку держав, військовими конфліктами, кліматичними змінами, природними і антропогенними катастрофами. Суб’єкт міграції - особа, що за власною ініціативою здійснює переселення в іншу країну з метою постійного там проживання, від моменту одержання посвідки на проживання, яка передбачає перспективу стати громадянином країни, до моменту одержання громадянства. За цей період, який може тривати роками, відбувається адаптація мігранта до нових для нього умов і звичаїв приймаючого суспільства. В залежності від дієвості впливу на процес адаптації засобами житлової політики, міграція може допомогти вирішити проблеми нестачі трудових ресурсів, демографічного характеру, але може також призвести і до расової сегрегації, утворення етнічних анклавів, геттоізації і всіх пов’язаних з цими явищами негативних соціальних проблем і конфліктів.

2. Мігрант – окрема відносно нова категорія споживачів житла, яка може складати до 7% населення країни (в країнах ЄС – від 2-3% до 20%). В Україні це в основному вихідці з країн пострадянського простору чи Азії, котрі проживають у великих містах південно-східних областей; це переважно несімейні особи чоловічої статі працездатного віку (25-40 років). На пізніших стадіях адаптивного періоду збільшується частка сімейних мігрантів. На час періоду адаптації мігрант потребує помешкання, до якого висуває ряд специфічних вимог, що робить його окремою категорією спеціалізованого житла.

3. Встановлено, що стосовно житла для мігрантів в Україні вся увага зосереджена виключно тільки на формуванні вузькоспеціалізованих режимних об’єктів для утримання біженців і нелегальних мігрантів. Зарубіжний досвід демонструє недостатнє врахування впливу форм розселення мігрантів на

соціальне благополуччя населених пунктів, що приводить до сегрегації мігрантів, геттоїзації міських територій, і як наслідок - антисоціальних проявів та конфліктів між мігрантами і місцевим населенням. Позитивні приклади інтеграції мігрантів в суспільство через житло є поодинокі, більшість проектів, які реалізуються, несуть ідеї гуманізації місця розселення великої кількості мігрантів, а не їхньої інтеграції у суспільство. Системних наукових досліджень, які б вказували, як саме вирішувати житло для мігрантів адаптивного періоду, ні в Україні, ні за кордоном не виявлено. Разом з тим, узагальнення сукупного досвіду в цій сфері знань дозволило встановити, що в доповнення до загальновідомих параметрів житла, які обумовлюються природно-кліматичними умовами, соціально-демографічними, містобудівними та ергономічними характеристиками, фінансовою спроможністю споживачів, стосовно мігрантів важливу роль відіграють ще дві особливості: житлове середовище приймаючої країни має сприяти адаптації мігранта до нового для нього суспільства, аж до повної інтеграції в це суспільство; це житло не повинно вносити дискомфорт у спільноту приймаючої країни, призводити до соціального напруження і конфліктів. Нехтування цими особливостями призводить до зниження позитивного ефекту від міграції для приймаючого суспільства.

4. Виявлено ієрархію пріоритетних вимог мігрантів до різних компонентів житла (від найбільш актуального до менш актуального): мінімально можлива вартість помешкання; наявність приватного персонального житлового простору, санвузла; наявність приміщення для відпочинку, спілкування; наближеність району проживання до місця роботи або до транспортних вузлів; наявність кухні і місця для споживання їжі. Встановлені також ті компоненти житла, якими допустимо нехтувати заради досягнення пріоритетних вимог мігрантів: наявність ліфта в будинку; інсоляція помешкання; поверх, на якому розміщено помешкання; наявність паркінгу при будинку; вид з вікна; толерантність сусідів.

5. Розроблено стратегію інтеграції мігрантів у приймаюче суспільство за допомогою відповідної житлової політики, орієнтованої на фінансове самозабезпечення мігрантів, на комерційний інтерес інвесторів чи працедавців, але керованої з боку держави і міської влади. Для оптимізації процесу адаптації мігрантів, недопущення сегрегації, утворення анклавів і геттоїзації, запобіганню антисоціальних проявів і расових конфліктів, а в кінцевому рахунку - для сприяння асиміляції мігрантів суспільством пропонується всіляко уникати концентрованого розселення. Натомість рекомендується дисперсне і малоконцентроване розселення мігрантів, яке передбачає розпорошення житлових одиниць для мігрантів в структурі міської забудови. При цьому дисперсним розселенням пропонується вважати ситуацію, коли на поверсі будинку (секції) розміщено тільки одну житлову одиницю, в якій може мешкати 1-8 несімейних осіб або одна сім'я, малоконцентрованою - коли житлові одиниці для мігрантів (для несімейних і для сімейних) займають весь поверх чи його значну частину, або коли сумарна кількість житлових одиниць для мігрантів не перевищує 50% кількості квартир в будинку. Варіантом малоконцентрованого розселення, особливо прийнятним для сімейних з дітьми, є рішення, коли на поверсі будинку розміщена тільки одна житлова одиниця для мігрантів, але таке розпланування повторюється на кожному поверсі. Рекомендується також розміщення житлових одиниць для мігрантів на горищах і в цокольних поверхах житлових будинків, при реконструкції 4-5-поверхових житлових будинків перших масових серій типових проектів шляхом надбудови мансардних поверхів, але без влаштування ліфтів.

6. Встановлені базові характеристики і рекомендації по коригуванню проектних норм та проектуванню житла для мігрантів:

- житло для мігрантів не призначене для постійного проживання, забезпеченню такого режиму експлуатації найбільше відповідає орендне житло;

- при містобудівних розрахунках об'єктів житлового будівництва житлові одиниці для мігрантів допускається не враховувати при визначенні потреб у паркувальних місцях для індивідуального автотранспорту;
- допускається відсутність інсоляції житлових приміщень, якщо це дозволяє зменшити вартість житла чи використати ті частини будинків, в яких проблематично розмістити квартири для постійного проживання;
- допускається приймати площі і об'єм приміщень на основі ергономічних параметрів, тобто із значним відхиленням від мінімально допустимих, регламентованих чинними проектними нормами; при цьому повітрообмін, рекомендується забезпечувати технічними засобами;
- мігранту необхідно забезпечити індивідуальний житловий простір в помешканні: найкраще невелику кімнату площею 5-8 м²; можлива персональна житлова кабіна (бокс, альков, купе) площею 3-4 м²; як мінімум – житлова капсула чи просторово артикульоване ліжко-місце (кут) площею 2,4 м²;
- найбільш комфортними умовами буде забезпечення мігранта персональним компактним санвузлом; допускається спільний для 3-8 осіб санвузол, запроектований у відповідності до чинних норм на проектування гуртожитків;
- функції приготування і споживання їжі, відпочинку та соціальної комунікації рекомендується суміщати в одному поліфункційному приміщенні.

7. Рекомендується розміщення житлових одиниць для мігрантів в структурі громадських споруд та виробничих підприємств, якщо ці мігранти будуть обслуговувати потреби безпосередньо саме цих об'єктів. При цьому на таке відомче житло при виробництвах не повинні розповсюджуватись вимоги дотримання нормативних санітарно-захисних розривів, які чинні для звичайного житла для постійного проживання, і вимоги що до розпланування підприємств на рівні генплану. Житло для мігрантів в структурі виробничих об'єктів найбільш доцільно поєднувати з адміністративно-побутовими блоками, а доступ до житла передбачати з поза меж території підприємства

СПИСОК ВИКОРИСТАНИХ ДЖЕРЕЛ ТА ЛІТЕРАТУРИ

Наукові джерала:

1. Andreassen E. America, the Melting Pot? / E. Andreassen, A. Bennicke. – Copenhagen,: Gyldendal, 1985. – 159 с.
2. Babbie E. Badania społeczne w praktyce / Earl Babbie. – Poznań: Wydawnictwo Naukowe PWN, 2007. – 660 с.
3. Dahl C. Architectural graphic novel / C. Dahl, R. Cha, H. Lotfi Shemirani // Журнал по мировой архитектуре ПИ22 / C. Dahl, R. Cha, H. Lotfi Shemirani. – Москва, 2009. – (ОАО «Типография Новости»). – С. 52–60.]
4. Dariusz D. Funkcja ekonomiczna migracji zarobkowej z Ukrainy do Polski / Dariusz Dariusz. – Łódź: Politechnika Łódzka, 2015. – 297 с. – (Drukarnja Quick-Druk).
5. Goodson L. Mass migration and real estate in European cities / L. Goodson, S. Thomas, J. Phillimore – London: Urban Land Institute, 2017. – 40 с.
6. Mühlbauer L. Flüchtlingsbauten Handbuch und Planungshilfe / L. Mühlbauer, Y. Shretah. – Istanbul: DOM publisher, 2017. – 312 с.
7. Ravenstein E. G. The Laws of Migration / E. G. Ravenstein // Journal of the Statistical Society of London / E. G. Ravenstein. – London: Wiley, 1885. – С. 167–235.
8. Sztumski J. Wstęp do metod i technik badań społecznych / Janusz Sztumski. – Katowice: Śląsk, 1999. – 242 с.
9. Белановский С. А. Индивидуальное глубокое интервью / С. А. Белановский – Москва: Никколо-Медиа, 2001. – С. 62–63.
10. Галашев В. А. Системы поиска и обработки информации / В. А. Галашев. – Ижевск: Удмуртский государственный университет, 2011. – 149 с.
11. Гейц В. М. Інноваційна Україна 2020 / В. М. Гейця, А. І. Даниленко, Е. М. Лібанова. – Київ: Національна академія наук України, 2015. – 336 с. – (Секція суспільних і гуманітарних наук).

12. Гнат Г. О. Формування міського фонду доступного і соціального житла в Україні / Галина Олександрівна Гнат. // проблемы теории и истории архитектуры Украины. – 2016. – №16. – С. 58–65.
13. Гидденс Э. Социология / Энтони Гидденс. – Москва: УРСС, 2005. – 632 с.
14. Заславская Т. И. Процессы миграции и их регулирование / Т. И. Заславская, Л. Л. Рыбаковский // Социологические исследования – 1978 - № 1. - С. 56–66.
15. Иванов В. Н. Управленческая парадигма XXI в. / В. Н. Иванов, А. В. Иванов, А. О. Доронин. – Москва, 2002. – 180 с. – (МГИУ). – (Учебное пособие).
16. Иноземцев В. Л. Расколота цивилизация. Наличествующие предпосылки и возможные последствия постэкономической революции / В. Л. Иноземцев. – Москва, 1999. – 724 с. – (Academia-Наука).
17. Марченко І. І. Поняття «міграція населення» в контексті сучасних соціологічних підходів / І. І. Марченко, О. В. Пелішенко, І. І. Пелішенко, 2012. – (Сучасне суспільство: політичні науки, соціологічні науки, культурологічні науки.). – С. 112–118..
18. Онищук Г. І. Реконструкція житла в Україні: досвід, проблеми та шляхи їх вирішення / Г. І. Онищук. // Коммунальное хозяйство городов. – 2004. – №59. – С. 3–10.
19. Ролз Д. Теория справедливости / Джон Ролз. – Москва: ЛКИ, 2010. – 536 с.
20. Рыбаковский Л.Л. Миграция населения. Три стадии миграционного процесса (Очерки теории и методов исследования) / Л.Л. Рыбаковский. — М. : , 2001. — 113 с.
21. Садова У. Я. Регіональна політика та механізми її реалізації / У. Я. Садова. – Львів, 2011. – 350 с. – (НАН України, Інститут регіональних досліджень).

22. Семенова В. В. Качественные методы: введение в гуманистическую социологию / В. В. Семенова. – Москва: Добросвет, 1998. – 290 с. – (Институт социологии РАН).

23. Тарасевич В. М. Економічна теорія: Підручник / В. М. Тарасевич. – Київ: Центр навчальної літератури, 2006. – 784 с.

24. Тиндик Н. П. Законодавче регулювання процесів міграції в Україні: проблеми та шляхи вирішення: наукова доповідь / Н. П. Тиндик. – Львів, 2009. – 45 с. – (ІРД НАН України). с.27 – С.20

25. Тиндик Н.П. Законодавче регулювання процесів міграції в Україні: проблеми та шляхи вирішення: наукова доповідь. НАН України. Ін-т регіональних досліджень. - Львів: ІРД НАН України, 2009.-45 с., с.27.]

26. Українська міграція в умовах глобальних і національних викликів ХХІ століття: наукове видання / наук. ред. У.Я. Садова. Львів, 2019. – С. 32–40.

27. Федака С. Сучасна Україна. Портрет з натури / Сергій Федака // Сучасна Україна. Портрет з натури / Сергій Федака. – Ужгород: Ліра, 2011. – С. 173.

28. Черняков І. Вікентій Хвойка 1850-1914 / І. Черняков. – Київ: Видавництво "Архетип", 2006. – 200 с.

29. Юдина Т.Н. Социология миграции / Т.Н. Юдина. — М. : Академический Проект, 2006. — 272 с.

30. Яврис П. Глобализация, знания, университеты / П. Яврис. – Санкт-Петербург: Культура и глобальные вызовы мирового развития, 2005. – 20 с.

Нормативно-правова документація:

31. An Act to amend the Immigration and Nationality Act, and for other purposes [Електронний ресурс] // Serving University of Washington Bothell and Cascadia College. – 2016. – Режим доступу до ресурсу: <http://library.uwb.edu/Static/USimmigration/79%20stat%20911.pdf>.

32. Immigration and Nationality Act, a.k.a. the Hart-Celler Act (An Act to amend the Immigration and Nationality Act, and for other purposes) [Електронний ресурс] // Congress. – 1965. – Режим доступу до ресурсу: <http://library.uwb.edu/Static/USimmigration/79%20stat%20911.pdf>.

33. Відомчі будівельні норми України. Будинки і споруди. Проектування пунктів тимчасового перебування іноземців та осіб без громадянства, які незаконно перебувають в Україні (ПТІІ) – Київ, 2007. – 31 с. – (Міністерство внутрішніх справ України).

34. ДБН В.2.2-15:2019 Житлові будинки. Основні положення. [Електронний ресурс] // Сайт Державні Будівельні Норми України. – 2019. – Режим доступу до ресурсу: https://dbn.co.ua/load/normativy/dbn/dbn_v_2_2_15_2015_zhitlovi_budinki_osnovni_polozhennja/1-1-0-1184.

35. Загальна декларація прав людині [Електронний ресурс] // The Special Representative of the Secretary-General for Children and Armed Conflict. – 2018. – Режим доступу до ресурсу: <https://childrenandarmedconflict.un.org/keydocuments/ukranian/universaldeclaration.html>.

36. Земельний Кодекс України. Стаття 114. Санітарно-захисні зони [Електронний ресурс] // Верховна Рада України. – 2002. – Режим доступу до ресурсу: <http://zakon2.rada.gov.ua/laws/show/2768-14/page4>.

37. Європейська конвенція про правовий статус трудящих-мігрантів [Електронний ресурс] // Верховна Рада України, офіційний портал. – 2007. – Режим доступу до ресурсу: http://zakon2.rada.gov.ua/laws/show/994_307.

38. Конвенція про статус біженців [Електронний ресурс] // Верховна Рада України, офіційний портал. – 2007. – Режим доступу до ресурсу: http://zakon2.rada.gov.ua/laws/show/995_011

39. Конституція України (Основний закон) / Відомство Верховної Ради (ВВР) – К.1996, №30. – С. 141.

40. Наказ №390 від 16.10.2007 Про затвердження Положення про пункт тимчасового перебування іноземців та осіб без громадянства, які незаконно перебувають в Україні [Електронний ресурс] // Верховна Рада України, офіційний портал. – 2007. – Режим доступу до ресурсу: <http://zakon4.rada.gov.ua/laws/show/z1268-07>.

41. Постанова Кабінету Міністрів України "Про затвердження Примірного положення про користування гуртожитками" від 20 червня 2018 р. № 498 [Електронний ресурс] // Офіційний портал Верховної Ради України. – 2018. – Режим доступу до ресурсу: <https://zakon.rada.gov.ua/laws/show/498-2018-%D0%BF>.

42. Черепанський В. В. Проектування пунктів тимчасового перебування іноземців та осіб без громадянства, які незаконно перебувають в Україні (ПТП) ВБН В.2.2-50-2007 / В. В. Черепанський, Є. І. Басов, Г. О. Бозов. – Київ: Міністерство внутрішніх справ України, 2007. – 31 с.

Інтернет джерела:

43. 4 maps that will change how you see migration in Europe [Електронний ресурс] // The World Economic Forum. – 2016. – Режим доступу до ресурсу: <https://www.weforum.org/agenda/2016/08/these-4-maps-might-change-how-you-think-about-migration-in-europe/>.

44. Ahlander J. After escaping war, asylum seekers in Sweden now face arson attacks [Електронний ресурс] / J. Ahlander, V. Goarant // Reuters. – 2015. – Режим доступу до ресурсу: <http://www.reuters.com/article/us-europe-migrants-sweden-idUSKCN0SR1BA20151102>.

45. Alcides P. Mercado inmobiliario español e inmigración [Електронний ресурс] / Pimentel Paulino Alcides // Vision Global. – 2007. – Режим доступу до ресурсу: <http://visionglobal.over-blog.com/article-31850275.html>.

46. Arquitectos S. 123 Social Housing Apartments in Vallecas 51 [Електронний ресурс] / Somos Arquitectos // Architravel. – 2014. – Режим

доступу до ресурсу: <http://www.architravel.com/architravel/building/123-social-housing-apartments-in-vallecas-51/>.

47. Batalova J. Frequently Requested Statistics on Immigrants and Immigration in the United States [Электронный ресурс] / J. Batalova, A. Terrazas // The Migration Policy Institute. – 2010. – Режим доступа до ресурсу: <http://www.migrationpolicy.org/article/frequently-requested-statistics-immigrants-and-immigration-united-states-1>

48. Baumann P. Rudower Felder [Электронный ресурс] / Philippe Baumann // Baumann Architecture. – 2016. – Режим доступа до ресурсу: <http://www.baumann.nyc/work/public/rudowerfelder/>

49. Billeben, Germany [Электронный ресурс] // Places in the world. – 2016. – Режим доступа до ресурсу: <http://germany.places-in-the-world.com/2948953-place-billeben.html>.

50. Chapter 3. Most Support Limiting Immigration [Электронный ресурс] // Pew Research Center. – 2014. – Режим доступа до ресурсу: <http://www.pewglobal.org/2014/05/12/chapter-3-most-support-limiting-immigration/>.

51. Chapter 5: U.S. Foreign-Born Population Trends [Электронный ресурс] // Pew Research Center. – 2015. – Режим доступа до ресурсу: <http://www.pewhispanic.org/2015/09/28/chapter-5-u-s-foreign-born-population-trends/>

52. Dearden L. Asylum seekers' accommodation set on fire in suspected far-right arson attack in Germany [Электронный ресурс] / Lizzie Dearden // The Independent. – 2015. – Режим доступа до ресурсу: <http://www.independent.co.uk/news/world/europe/asylum-seekers-accommodation-set-on-fire-in-suspected-far-right-arson-attack-in-germany-10156058.html>.

53. Dumitrache n. Hundreds break past police near Hungary border [Электронный ресурс] / N. Dumitrache, S. Pogatchnik // The Salt Lake Tribune. –

2015. – Режим доступа до ресурсу: <http://www.sltrib.com/home/2922197-155/hundreds-break-past-police-near-hungary>.

54. Eastern bloc to stand firm against EU migrant quotas [Электронный ресурс] // The telegraph. – 2015. – Режим доступа до ресурсу: <http://www.telegraph.co.uk/news/worldnews/11878769/Eastern-bloc-to-stand-firm-against-EU-migrant-quotas.html>.

55. Erlanger S. Migrant Influx May Give Europe's Far Right a Lift [Электронный ресурс] / S. Erlanger, S. Alison // The New York Times. – 2015. – Режим доступа до ресурсу: Migrant Influx May Give Europe's Far Right a Lift [Электронный ресурс] // The New York Times. – 2015. – Режим доступа до ресурсу: https://www.nytimes.com/2015/09/08/world/europe/right-wing-european-parties-may-benefit-from-migrant-crisis.html?_r=0.

56. Fagge N. They're here! First of 750 migrants arrive in tiny German village with a population of just 102 (including a neo-Nazi councillor) bracing itself for 700 PER CENT population hike Read more: <http://www.dailymail.co.uk/news/article-3300029/Police-pre> [Электронный ресурс] / NICK FAGGE // Daily Mail. – 2015. – Режим доступа до ресурсу: <http://www.dailymail.co.uk/news/article-3300029/Police-prepare-violence-500-migrants-moved-German-village-population-just-102-neo-Nazi-town-councillor.html#ixzz3vWEC3wpK>.

57. Finan T. The return of 'Sangatte': The new mini migrant camp close to Calais is opened with a red ribbon ceremony Read more: <http://www.dailymail.co.uk/news/article-2174296/The-return-Sangatte-Inside-new-mini-migrant-camp-close-Calais.html#ixzz4WiRP3F> [Электронный ресурс] / Tim Finan // Daily Mail. – 2012. – Режим доступа до ресурсу: <http://www.dailymail.co.uk/news/article-2174296/The-return-Sangatte-Inside-new-mini-migrant-camp-close-Calais.html>.

58. Finden Sie Ihr Finanzamt [Электронный ресурс] // finanzamt24. – 2016. – Режим доступа до ресурсу: <http://www.finanzamt24.de/Finanzamt-Nauen/>.

59. Finoki B. MIGRANT HOUSING [Электронный ресурс] / Bryan Finoki // inhabitat. – 2006. – Режим доступа до ресурсу: <http://inhabitat.com/migrant-housing/>.

60. Fire in refugee apartment block in Germany's Ebeleben [Электронный ресурс] // Deutsche Welle. – 2015. – Режим доступа до ресурсу: <http://www.dw.com/en/fire-in-refugee-apartment-block-in-germanys-ebeleben/a-18698740>.

61. First asylum seekers arrive in Tröglitz after refugee home arson attack [Электронный ресурс] // Daily Mail. – 2015. – Режим доступа до ресурсу: <http://www.dw.com/en/first-asylum-seekers-arrive-in-tr%C3%B6glitz-after-refugee-home-arson-attack/a-18507729>.

62. Fox L. Anti-Immigrant Hate Coming From Everyday Americans [Электронный ресурс] / Lauren Fox // usnews. – 2014. – Режим доступа до ресурсу: <http://www.usnews.com/news/articles/2014/07/24/anti-immigrant-hate-coming-from-everyday-americans>.

63. Frearson A. Seven pioneering social housing projects selected by Paul Karakusevic [Электронный ресурс] / Amy Frearson // dezeen.com. – 2017. – Режим доступа до ресурсу: <https://www.dezeen.com/2017/05/26/seven-pioneering-social-housing-projects-riba-exhibition-book-paul-karakusevic/>.

64. Gander K. Today refugees, tomorrow terrorists': Eastern Europeans chant anti-Islam slogans in demonstrations against refugees [Электронный ресурс] / Kashmiri Gander // The Independent. – 2015. – Режим доступа до ресурсу: <http://www.independent.co.uk/news/world/europe/refugees-crisis-pro-and-anti-refugee-protests-take-place-in-poland-in-pictures-10499352.html>.

65. González M. Bremer Punkt / Lin Architects Urbanists [Электронный ресурс] / María Francisca González // ArchDaily. – 2018. – Режим доступа до ресурсу: <https://www.archdaily.com/870720/bremer-punkt-lin-architects-urbanists>.

66. Hodari D. German refugee shelter torched in 'anti-immigrant' attack [Электронный ресурс] / David Hodari // The telegraph. – 2015. – Режим доступа до ресурсу: <http://www.telegraph.co.uk/news/worldnews/europe/germany/11822816/German-refugee-shelter-torched-in-anti-immigrant-attack.html>.

67. Illegal Immigration Base In Calais / Hugo Kaici & Felix de Montesquiou [Электронный ресурс] // Archdaily. – 2011. – Режим доступа до ресурсу: <http://www.archdaily.com/131101/illegal-immigration-base-in-calais-hugo-kaici-felix-de-montesquiou/>.

68. Immigration in the eu [Ткtrnhjyybq htcehc] || European Commission/ – 2015/ – Нt;bv ljnege lj htcehc^ https://ec.europa.eu/home-affairs/sites/homeaffairs/files/e-library/docs/infographics/immigration/migration-in-eu-infographic_en.pdf

69. Immigration in the EU [Электронный ресурс] // European Commission. – 2015. – Режим доступа до ресурсу: https://ec.europa.eu/home-affairs/sites/homeaffairs/files/e-library/docs/infographics/immigration/migration-in-eu-infographic_en.pdf.

70. Improving Migrant Worker Conditions by Design [Электронный ресурс] // vcuqatar. – 2012. – Режим доступа до ресурсу: <http://www.qatar.vcu.edu/news/improving-migrant-worker-conditions-by-design>.

71. International Migration Report2015 [Электронный ресурс] // United Nations. – 2016. – Режим доступа до ресурсу: http://www.un.org/en/development/desa/population/migration/publications/migratio nreport/docs/MigrationReport2015_Highlights.pdf.

72. Jj lane O. Europe's Immigrant Flood is Leading to Ugly, 'Temporary' Dwellings Popping Up [Электронный ресурс] / Oliver Jj Lane // Breitbart. – 2015.

– Режим доступа до ресурсу:
<http://www.breitbart.com/london/2015/08/13/immigrant-flood-drives-demand-for-temporary-homes-across-europe/>

73. Lasfargus A. China: Global Factory? [Электронный ресурс] / Alain Lasfargus // Enhanced DVD. ISBN: 978-1-62102-302-9. – 2010. – Режим доступа до ресурсу: <http://www.films.com/id/21198>.

74. Lauren F. Anti-Immigrant Hate Coming From Everyday Americans [Электронный ресурс] / Fox Lauren // usnews. – 2014. – Режим доступа до ресурсу: <http://www.usnews.com/news/articles/2014/07/24/anti-immigrant-hate-coming-from-everyday-americans>.

75. Le logement des immigrés [Электронный ресурс] // Internet Centre Anti Racism Europe. – 2000. – Режим доступа до ресурсу: <http://www.icare.to/franceimmigres.doc>.

76. Migrant crisis: EU's Juncker announces refugee quota plan [Электронный ресурс] // BBC. – 2015. – Режим доступа до ресурсу: <http://www.bbc.com/news/world-europe-34193568>.

77. Migrant crisis: Migration to Europe explained in seven charts [Электронный ресурс] // BBC. – 2016. – Режим доступа до ресурсу: <http://www.bbc.com/news/world-europe-34131911>.

78. Migrant crisis: Thirteen die in ferry collision off Turkey [Электронный ресурс] // BBC. – 2015. – Режим доступа до ресурсу: <http://www.bbc.com/news/world-europe-34307745>.

79. Migrant workers: What we know [Электронный ресурс] // BBC. – 2007. – Режим доступа до ресурсу: http://news.bbc.co.uk/2/hi/uk_news/6957171.stm.

80. Migrant crisis: Migration to Europe explained in seven charts [Электронный ресурс] // BBC. – 2016. – Режим доступа до ресурсу: <http://www.bbc.com/news/world-europe-34131911>.

81. Migrant crisis: Thirteen die in ferry collision off Turkey [Електронний ресурс] // BBC. – 2015. – Режим доступу до ресурсу: <http://www.bbc.com/news/world-europe-34307745>.

82. Migrant workers: What we know [Електронний ресурс] // BBC. – 2007. – Режим доступу до ресурсу: http://news.bbc.co.uk/2/hi/uk_news/6957171.stm.

83. Nauen refugee shelter fire 'an attack on everyone' [Електронний ресурс] // Deutsche Welle. – 2015. – Режим доступу до ресурсу: <http://www.dw.com/en/nauen-refugee-shelter-fire-an-attack-on-everyone/a-18672174>.

84. Norrent-Fontes (62) : des chalets pour les migrants [Електронний ресурс] // France 3 Régions. – 2012. – Режим доступу до ресурсу: <https://rutube.ru/video/3ccdfb1c8c0a4c1b58a33a8560b696b8/>.

85. Pegida rallies against Merkel and migrants in Dresden [Електронний ресурс] // Deutsche Welle. – 2015. – Режим доступу до ресурсу: <http://www.dw.com/en/pegida-rallies-against-merkel-and-migrants-in-dresden/a-18763017>.

86. Pegida яготинського розливу: як на Київщині зароджується антимігрантський рух [Електронний ресурс] // Deutsche Welle. – 2016. – Режим доступу до ресурсу: <https://www.dw.com/uk/pegida-яготинського-розливу-як-на-київщині-зароджується-антимігрантський-рух/a-19126933-0>

87. Percentages of Foreign Born Among All Workers and Among Union-Represented Workers Age 16 and Older by Industry, 2003 and 2006 [Електронний ресурс] // Migration Information Source. – 2006. – Режим доступу до ресурсу: http://www.migrationpolicy.org/sites/default/files/source_charts/spotlight-aug07-fig8.cfm.

88. Planned German migration centre hit by arson attack [Електронний ресурс] // eNews Channel Africa. – 2015. – Режим доступу до ресурсу: <https://www.enca.com/world/planned-german-migration-centre-hit-arson-attack>.

89. QuickFacts UNITED STATES.Table [Электронный ресурс] // QuickFacts UNITED STATES. – 2017. – Режим доступа до ресурсу: <https://www.census.gov/quickfacts/table/PST040216/00>.

90. Residential units, simmering [Электронный ресурс] // archello. – 2010. – Режим доступа до ресурсу: <http://www.archello.com/en/project/residential-units-simmering>.

91. Robinson D. new immigrants and migrants in social housing in England [Электронный ресурс] / David Robinson // Centre for Regional Economic and Social Research Sheffield Hallam University. – 2008. – Режим доступа до ресурсу: http://www.local.gov.uk/c/document_library/get_file?uuid=6a03ed1e-6fbd-4bfc-91cc-031018966cca&groupId=10180].

92. Sangatte : un non lieu, pour des non-gens [Электронный ресурс] // uZine. – 2001. – Режим доступа до ресурсу: <http://www.uzine.net/article1184.html>.

93. Schwaldt V. Migranten träumen vom eigenen Haus [Электронный ресурс] / Von Norbert Schwaldt // Die welt. – 2009. – Режим доступа до ресурсу: <https://www.welt.de/finanzen/article5060897/Migranten-traeumen-vom-eigenen-Haus.html>.

94. Social and Economic Characteristics [Электронный ресурс] // Pew Research Center. – 2009. – Режим доступа до ресурсу: <http://www.pewhispanic.org/2009/04/14/iv-social-and-economic-characteristics/>.

95. Social House Project Houses and Flats ElevationsSocial House Project Houses and Flats Elevations [Электронный ресурс] // AG Design Portfolio. – 2012. – Режим доступа до ресурсу: <http://www.agdesignltd.co.uk/portfolio.html#>.

96. Social Housing In Paris / KOZ Architectes [Электронный ресурс] // Archdaily. – 2011. – Режим доступа до ресурсу: <http://www.archdaily.com/105261/28-social-housing-in-paris-koz-architectes/>.

97. Stevenson M. Factory city Exploration Production Inc. production in association with Discovery Channel Canada [Электронный ресурс] / M. Stevenson,

A. Devine, M. Foerster // Cerebellum Corporation. – 2011. – Режим доступа до ресурсу: <https://www.amazon.co.uk/Factory-City-Aidan-Devine/dp/B079VVF9J3>.

98. Study 'ends myth' of housing for immigrants [Электронный ресурс] // The Independent. – 2009. – Режим доступа до ресурсу: <http://www.independent.co.uk/news/uk/politics/study-ends-myth-of-housing-for-immigrants-1734647.html>.

99. Shuster S. The populist [Электронный ресурс] / Simon Shuster // The Time. – 2016. – Режим доступа до ресурсу: <https://time.com/time-person-of-the-year-populism/>.

100. The EU and the migration crisis [Электронный ресурс] // European Commission. – 2017. – Режим доступа до ресурсу: <http://publications.europa.eu/webpub/com/factsheets/migration-crisis/en/#what-is-the-eu-doing>.

101. The housing pathways of new immigrants [Электронный ресурс] // The Joseph Rowntree Foundation. – 2007. – Режим доступа до ресурсу: <https://www.jrf.org.uk/report/housing-pathways-new-immigrants>.

102. The return of 'Sangatte': The new mini migrant camp close to Calais is opened with a red ribbon ceremony [Электронный ресурс] // Daily Mail. – 2012. – Режим доступа до ресурсу: <http://www.dailymail.co.uk/news/article-2174296/The-return-Sangatte-Inside-new-mini-migrant-camp-close-Calais.html>.

103. Tom W. Another German migrant centre is burned to the ground in suspected arson attack as country's tolerance towards new arrivals continues to shrink Read more: <http://www.dailymail.co.uk/news/article-3365979/Another-German-migrant-centre-burned-ground-s> [Электронный ресурс] / Wyke Tom // Daily Mail. – 2015. – Режим доступа до ресурсу: <http://www.dailymail.co.uk/news/article-3365979/Another-German-migrant-centre-burned-ground-suspected-arson-attack-country-s-tolerance-new-arrivals-continues-shrink.html#ixzz3vMQATYTv> / Another-

104. Top lista 10 krajów z największą liczbą imigrantów [Електронний ресурс] // Sputnik Polska. – 2016. – Режим доступу до ресурсу: <https://pl.sputniknews.com/swiat/201604202598256-imigranci/>.

105. U.S. and World Population Clock [Електронний ресурс] // United States Census Bureau. – 2016. – Режим доступу до ресурсу: <http://www.census.gov/popclock/>.

106. Uchodźcy w Polsce. Prawda i mity. Najważniejsze pytania [Електронний ресурс] // Super express. – 2015. – Режим доступу до ресурсу: http://www.se.pl/wiadomosci/polityka/uchodzcy-w-polsce-prawda-i-mity-najwazniejsze-pytania_682160.html.

107. Ukraińcy motorem polskiej gospodarki [Електронний ресурс] // Rzeczpospolita. – 2019. – Режим доступу до ресурсу: <https://www.rp.pl/Dane-gospodarcze/310309893-Ukrajnicy-motorem-polskiej-gospodarki.html>.

108. UNHCR reports progress in Sangatte [Електронний ресурс] // the UN Refugee Agency. – 2002. – Режим доступу до ресурсу: <http://www.unhcr.org/3dde7570a.html>.

109. Urban Land Institute (ULI). About Us [Електронний ресурс] // Urban Land Institute. – 2017. – Режим доступу до ресурсу: <https://europe.uli.org/about-us/>.

110. Velma Fan C. Foreign-Born Wage and Salary Workers in the U.S. Labor Force and Unions [Електронний ресурс] / C. Velma Fan, J. Jeanne // The Migration Policy Institute. – 2007. – Режим доступу до ресурсу: <http://www.migrationpolicy.org/article/foreign-born-wage-and-salary-workers-us-labor-force-and-unions-0>.

111. Wohnbau Simmeringer Hauptstraße [Електронний ресурс] // Architekturbüro DI Michael Schluder. – 2010. – Режим доступу до ресурсу: http://www.architecture.at/index.php?article_id=40&clang=0.

112. Wyke T. 'Go home!' After years of Eastern European migrants starting new lives in the UK now it's the turn of their own countries to complain about new

arrivals [Електронний ресурс] / ТОМ WYKE // Daily Mail. – 2015. – Режим доступу до ресурсу: <http://www.dailymail.co.uk/news/article-3232763/After-years-Eastern-European-migrants-starting-new-lives-UK-s-turn-countries-complain-new-arrivals.html>.

113. Γερμανία: Εμπρηστική επίθεση σε κέντρο φιλοξενίας προσφύγων [Електронний ресурс] // Cytoday. – 2015. – Режим доступу до ресурсу: <http://cytoday.eu/index.php?id=17&nid=9289076>.

114. Анатолий Кінах. Інтерв'ю [Електронний ресурс] // UKRLIFE.TV. – 2018. – Режим доступу до ресурсу: https://www.youtube.com/watch?time_continue=1&v=IBGceoTe7LY.

115. Вахтовые поселки. Строительные общежития [Електронний ресурс] // Завод Атолл метало конструкций. – 2014. – Режим доступу до ресурсу: <http://atollsib.ru/products/vakhtovye-poselki/>.

116. Воробьева О.Д. Миграционные процессы населения: вопросы теории и государственной миграционной политики [Електронний ресурс] / О.Д. Воробьева // Проблемы правового регулирования миграционных процессов на территории Российской Федерации: Аналитический вестник Совета Федерации ФС РФ. — № 9 (202). — 2003. — Режим доступу : <http://www.budgetrf.ru/Publications/Magazines/VestnikSF/2003/vestniksf20209/vestniksf202-09030.html>. 6]

117. В Україні через нестачу робочої сили потрібно формувати пропозиції про зміни в українському законодавстві для залучення трудових мігрантів. [Електронний ресурс] // Укріформ. – 2019. – Режим доступу до ресурсу: <https://www.ukrinform.ua/rubric-economy/2634447-ukraini-potribno-zminiti-zakonodavstvo-dla-zalucenna-trudovih-migrantiv-ekspert.html>.

118. Гнесь Ігор Петрович «Принципи формування соціально-інтегрованого житла» збірник наукових праць «Досвід та перспективи розвитку міст України» Діпромісто 2008 р. Режим доступу - http://archive.nbuv.gov.ua/portal/natural/dprmu/2008_15/15_Gnes.pdf;

119. Діяльність Волинського пункту тимчасового перебування іноземців та осіб без громадянства, які незаконно перебувають в Україні ДМС України [Електронний ресурс] // Державна міграційна служба України. – 2015. – Режим доступу до ресурсу: <http://dmsu.gov.ua/pro-dms-ukrainy/struktura-dms-ukrainy/diialnist-ptpi/572-diialnist-punktu-tymchasovoho-utrymannia-nelehalnykh-mihrantiv-u-s-zhuravychi-volynskoi-oblasti>.

120. Диференціація життєвого рівня населення [Електронний ресурс] // Державна служба статистики України. – 2018. – Режим доступу до ресурсу: <http://www.ukrstat.gov.ua/>.

121. Дювель Ф. Пространственная мобильность населения: индикаторы, категории и типологии [Електронний ресурс] / Франк Дювель // unesco – Режим доступу до ресурсу: http://www.unesco.org/new/fileadmin/MULTIMEDIA/FIELD/Moscow/pdf/Manual_on_Migration.pdf.

122. Захарова Т. А. Соціалізація дошкільника як чинник розвитку компетентності майбутньої особистості [Електронний ресурс] / Т. А. Захарова // Young Scientist. – 2015. – Режим доступу до ресурсу: <http://molodyvcheny.in.ua/files/journal/2015/5/106.pdf>.

123. Кажміркевич П. Звіт «Інтеграція мігрантів в Україні. Оцінка стану та потреб» [Електронний ресурс] / П. Кажміркевич // Бюро ОБСЄ з демократичних інститутів та прав людини (БДПЛ). – 2011. – Режим доступу до ресурсу: <http://www.osce.org/uk/odihr/81761?download=true>.

124. Кажміркевич П. Звіт «Інтеграція мігрантів в Україні. Оцінка стану та потреб» [Електронний ресурс] / П. Кажміркевич // Бюро ОБСЄ з демократичних інститутів та прав людини (БДПЛ). – 2011. – Режим доступу до ресурсу: <http://www.osce.org/uk/odihr/81761?download=true>.

125. Коган Л. О ГОРОДСКОЙ ОТВЕТСТВЕННОСТИ ОБЩЕСТВА [Електронний ресурс] / Л. Коган // Московский архитектурный институт. –

2012. – Режим доступу до ресурсу:
http://www.marhi.ru/AMIT/2012/special_12/kogan/kogan.pdf.

126. Мешканці Яготина на київщині повстали проти того, щоб у їхньому місті жили [Електронний ресурс] // TSN. – 2016. – Режим доступу до ресурсу: <http://tsn.ua/video/video-novini/meshkanci-yagotina-na-kiyivschini-povstali-proti-togo-schob-u-yihnomu-misti-zhili-bizhenci.html>.

127. Міграція в Україні факти і цифри [Електронний ресурс] // Міжнародна організація з міграції. Представництво в Україні. – 2011. – Режим доступу до ресурсу: http://iom.org.ua/pdf/Facts&Figures_b5_ua_f.pdf.

128. Моральний авторитет українського народу: яким був Любомир Гузар Детальніше читайте на УНІАН: <https://www.unian.ua/society/1956034-moralniy-avtoritet-ukrajinskogo-narodu-yakim-buv-lyubomir-guzar-video.html> [Електронний ресурс] // УНІАН. – 2017. – Режим доступу до ресурсу: <https://www.unian.ua/society/1956034-moralniy-avtoritet-ukrajinskogo-narodu-yakim-buv-lyubomir-guzar-video.html>.

129. Москаленко О. На Сумщині відкрито центр тимчасового утримання мігрантів-нелегалів [Електронний ресурс] / О. Москаленко, О. Федчун // Телеканал НТН. – 2010. – Режим доступу до ресурсу: <http://ntn.ua/uk/video/news/2010/02/17/1514>.

130. На Закарпатті з пунктом утримання "Павшине" прощаються останні 10 нелегалів [Електронний ресурс] // UA- Reporter.com. – 2008. – Режим доступу до ресурсу: <http://ua-reporter.com/novosti/43302>.

131. Олефір В. І. Міграції як правовий чинник міждержавного феномену [Електронний ресурс] / В. І. Олефір, Б. М. Сіренко // Адміністративне право і процес. – 2012. – Режим доступу до ресурсу: <http://applaw.knu.ua/index.php/arkhiv-nomeriv/1-1-2012/item/33-mihratsiyi-yak-pravovyy-chynnyk-mizhderzhavnoho-fenomenu-olefir-v-i-sirenko-b-m>.

132. Панова К. Корреспондент: До панів на заробітки. Економічні проблеми женуть сотні тисяч українців на найбруднішу роботу до Польщі //

Корреспондент.net. – 2013. – Режим доступу до ресурсу: <https://ua.korrespondent.net/journal/1586700-korrespondent-do-paniv-na-zarobitki-ekonomichni-problemi-zhenut-sotni-tisyach-ukrayinciv-na-najbrudnish>.

133. Пункт тимчасового розміщення біженців у Закарпатській області [Електронний ресурс] // Державна міграційна служба України. – 2016. – Режим доступу до ресурсу: <http://dmsu.gov.ua/pro-dms-ukrainy/struktura-dms-ukrainy/ptrb/574-punkt-tymchasovoho-rozmishchennia-bizhentsiv-u-zakarpatskii-oblasti>.

134. Проблеми міграції [Електронний ресурс] // ПРАВА ЛЮДИНИ В УКРАЇНІ. – 1996. – Режим доступу до ресурсу: <http://library.khpg.org/index.php?id=1210631684>.

135. Соціологічні та маркетингові дослідження [Електронний ресурс] // Київський міжнародний інститут соціології. – 2019. – Режим доступу до ресурсу: https://www.kiis.com.ua/?lang=ukr__cat=methods__method=40.

136. Терещук Г. Нелегали на Львівщині мешкатимуть як графи? [Електронний ресурс] / Галина Терещук // Радіо Свобода. – 2009. – Режим доступу до ресурсу: <http://www.radiosvoboda.org/a/1877122.html>.

137. Трудові ресурси - ось що нині визначає долю країни [Електронний ресурс] // Український союз промисловців і підприємців. – 2018. – Режим доступу до ресурсу: <https://uspp.ua/inicziativi/position/trudovi-resursi-os-shho-nini-viznachaie-dolyu-kraini>.

138. Українські заробітчани: скільки заробляють та в яких умовах живуть [Електронний ресурс] // Сьогодні. – 2017. – Режим доступу до ресурсу: <https://ukr.segodnya.ua/ukraine/skolko-zarabatyvayut-ukrainskie-zarobitchane-i-v-kakih-zhivut-usloviyah--862725.html>

139. Шапран В. У 2019 році до півмільйона українців можуть виїхати на заробітки в Німеччину [Електронний ресурс] / Віталій Шапран // Гал Інформ. – 2018. – Режим доступу до ресурсу:

https://galinfo.com.ua/news/v_2019_rotsi_do_pivmilyona_ukraintsiv_mozhut_vyihaty_na_zarobitky_v_nimechchynu_297697.html.

140. Яготинська міська рада [Електронний ресурс] // Rada.info — інформаційний портал місцевого самоврядування України. – 2016. – Режим доступу до ресурсу: <http://rada.info/rada/05408823/>.

141. Ямзин И. Л. Учение о колонизации и переселениях [Електронний ресурс] / И. Л. Ямзин // Государственное Издательство. – 1926. – Режим доступу до ресурсу: https://rusneb.ru/catalog/000199_000009_004461493/.

142. 100 самых влиятельных украинцев [Електронний ресурс] // Фокус. – 2016. – Режим доступу до ресурсу: <https://focus.ua/rating/archive/2016/363055>.

Науковово-популярні джерела:

143. Гузар Л. Три дороги. Бесіди Блаженнішого Любомира Гузара з журналістами / Любомир Гузар. – Київ: Друковані куншти, 2013. – 120 с.

144. Дзеверін І. О. Бібліотека української літератури. Марко Вовчок / І. О. Дзеверін. – Київ: Наукова думка, 1983. – 636 с.

145. Жадько. В. О. Грек із душею українця / В. О. Жадько.. – Київ: СПД Жадько, 2003. – 348 с.

146. Загребельний М. Сергій Параджанов / М. Загребельний. – Харків: Фоліо, 2015. – 126 с.

147. Мельників Р. Майк Йогансен: ландшафти трансформацій / Р. Мельників. – Київ: Смолоскип, 2000. – 156 с.

148. Німенко А. Кавалерідзе-скульптор / А. Німенко. – Київ: Мистецтво, 1967. – 103 с.

149. Софія Русова – педагог, державний діяч, просвітитель / А. М. Доркену, П. І. Рогова. – Київ: ДНПБ України, 2004. – 176 с. – (Нац. акад. пед. наук України; ДНПБ ім. В. О. Сухомлинського ; Ніжин. держ. ун-т ім. М. Гоголя).

150. Стигнеев В. Популярная эстетика фотографии / В. Стигнеев. – Москва: Три квадрата, 2011. – 344 с.

151. Терещенко Ю. Український патріот із династії Габсбургів / Ю. Терещенко, Т. Осташко. – Київ: Темпора, 2011. – 408 с. – (Науково-документальне видання).

152. Шевельов Ю. Всеволод Ганцов Олена Курило / Ю. Шевельов, Л. Білецький / Київ: Українська вільна академія наук, 1954. – 79 с.

153. ДОДАТКИ

ДОДАТОК А. Перелік публікацій, апробацій та впроваджень**ДОДАТОК А.1. Список опублікованих праць за темою дисертації****Статті у наукових фахових виданнях України:**

1. Баб'як, В.І., 2012. Соціально-політичні передумови формування пунктів тимчасового перебування мігрантів та осіб без громадянства та осіб без громадянства в Україні. *Містобудування та територіальне планування*, 45 (1), с.30-36.
2. Баб'як, В.І., 2013. Архітектурна складова у вирішенні проблеми соціалізації мігрантів. *Вісник Львівського національного аграрного університету. Архітектура і сільськогосподарське будівництво*, 14. с.215-221.
3. Баб'як, В.І., 2014. Соціальні проблеми інтеграції житла для іммігрантів у структуру міських житлових утворень. В: Б. Черкеса та Г. Петришин, ред. *Креативний урбанізм: до століття містобудівної освіти у Львівській політехніці*. Львів: Вид-во Львів. політехніки. с.419-424.
4. Баб'як, В.І., 2013. Передумови створення житла для мігрантів в призмі нормативно-правової бази України. *Містобудування та територіальне планування*, 50, с.27-32.
5. Баб'як, В.І., 2015. Інтеграція мігранта у суспільство через спеціально розроблені типи житла. *Вісник Національного університету "Львівська політехніка". Серія: Архітектура*, 816, с.57-63.
6. Баб'як, В.І., 2017. Особливості основних тенденцій локалізації житлових одиниць для мігрантів. *Архітектурний вісник КНУБА*, 11-12, с. 426-435.
7. Баб'як, В.І., 2016. Негативний досвід впровадження притулків для мігрантів в ЄС, на прикладі Німеччини. *Сучасні проблеми архітектури та містобудування*, 43 (2), с.239–247.

8. Баб'як, В.І., 2017. Інтеграція житла для мігранта у громадські та промислові об'єкти. *Вісник Національного університету «Львівська політехніка»*. Серія: *Архітектура*, 878, с.59–64.

9. Баб'як, В. І., 2018. Архітектурна складова у педагогічній технології інтеграції мігрантів у нове суспільство. *Вісник Національного університету «Львівська політехніка»*. Серія: *Архітектура*, 893, с. 24-29.

Статті у науковому періодичному виданні іншої держави

10. Бабяк, В.И., 2014. Краткая характеристика жилья для мигрантов и рекомендации по его проектированию. *Архитектура и современные информационные технологии*, [online] 2 (27). Доступно: <http://www.marhi.ru/AMIT/2014/2kvart14/babyak/abstract.php> [Дата обращения 11 Март 2020].

11. Бабяк, В.И., 2015. Украинский опыт и особенности формирования жилья для лиц без гражданства, иностранцев а также нелегальных мигрантов. *Архитектура и современные информационные технологии*, [online] 1 (30). Доступно: <<http://www.marhi.ru/AMIT/2015/1kvart15/babyak/abstract.php>> [Дата обращения 11 Март 2020].

12. Babjak, W., 2017. Integracja migrantów do struktury miasta i społeczeństwa. *Środowisko Mieszkaniowe*, 19, s.115-122.

ДОДАТОК А.2. Апробація результатів дисертації на конференціях

Основні положення та результати дослідження оприлюднено у формі доповідей та було обговорено на 6 наукових конференціях різного рівня, з них в 4 міжнародних.

Матеріали конференцій і тез доповідей:

1. Баб'як В.І., 2012. Архітектурна складова проблемисоціалізації іммігрантів. Міжнародна науково-практична конференція «Наукові дослідження сучасності». – Київ, С.81-82.

2. Баб'як В.І., 2013. Соціальні проблеми інтеграції житла для іммігрантів в структуру міських житлових утворень. Міжнародна наукова конференція «Креативний урбанізм». – Львів, С.12-13.

3. Баб'як В.І., Досвід та особливості формування пунктів тимчасового розміщення біженців в Україні. Міжнародна науково-практична інтернет-конференція «Питання сучасної науки і освіти». – Київ, С.95-101.

4. Babyak Volodymyr, 2017. Issues of integrating shelters for migrants in the EU. 2nd International Conference on studies in Arts, Economics, Humanities and Social Sciences (AEHSS – 2017). - Paris.

5. Баб'як В.І., 2016. Інтеграція мігранта через житло у структуруміста та суспільства. Науково-практична конференція «Актуальні проблеми розвитку архітектури, містобудування, дизайну та мистецтва». – Полтава, С.21.

Баб'як В.І., 2017. Негативний досвід реалізації житла для мігрантів в ЄС. Наукова конференція «Містознавчі студії: становлення наукового напрямку». – Львів, С.49-50.

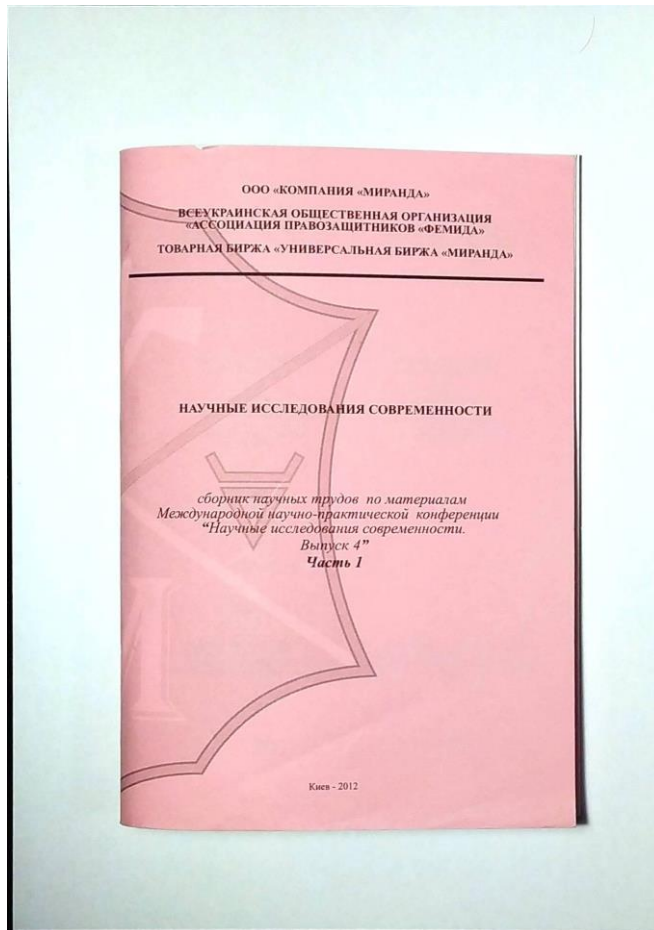

обманывать, но, похоже, это единственный для него выход из иллюзорной реальности. Фантазм возникает тогда, когда человек понимает, что он не согласен существовать так, как он существует.

Фантазм – симптом скрытой идеальной реальности, которая получает через него возможность «встретиться» в иллюзорную реальность. Как только эта двойственная реальность (реальность/Реальность) начинает осознаваться, возникает ситуация отчая, или деобъективации: «Система на пределе структурирования производит из самой себя такую избыточную структуру, которая оказывается ее симптомом, улавливая на «эффект» как на существование спецификацию самой себя» [2, с. 40]. Этот эффект приводит к радикальному изменению системы, и в ее пределах происходит революция. Поскольку революция движима субъективными скрытыми желаниями революционеров, ее объяснение не может быть предельно: объяснение всегда должно быть объективным. Все произошло не потому, что кому-то чего-то захотелось, и так и случилось, а потому, что революция – закономерна. Всякая идея, развитая до предела, уничтожает того, кто ее создает.

Пожойей стратегии придерживается и С. Кривожаковский. Его повесть «Возвращение Мюнхгаузена» посвящена постановке фантазма и сенсаций, не стеснявшегося мировыми масштабами – барону Иеронииму фон Мюнхгаузену, Святой Никто, к которому барон обращал свои детские молитвы, отнял у мальчика один мир, но взамен дал тот от: «Я жил в безграничном царстве фантазий, и споры философов, вымарывавших друг у друга из рук историю, казались мне похожими на драку вишней из-за брошенного им медного гроша. Несчастные и не могли иначе: если каждая вещь равна себе самой, если прошлое не может быть сделано другим, если каждый объект имеет один объективный смысл и мышление выражено в познание, то нет никакого выхода, кроме как в истину. [...] они искали единое во многом, и не находили, а в уме найти много в одном, они закрывали двери, притискивая их к порогу сознания, – и расплывал их створами в ничто, которое не есть все, я вышел из борьбы за существование, которая имеет смысл лишь в тесном и скудном мире, где не хватает бытия на всех, чтобы войти в борьбу за несуществование [...] я не открывал новых стран, и новетал их [...] и всегда и неизменно фантазм вытравливал против фактов, всегда и неизменно, пока я не наткнулся на страну, о которой нельзя сказать» [4, с. 140]. Эта страна – СССР.

Фантазм Мюнхгаузена был проигран: реальность СССР оказалась намного страннее, беспощаднее и бесчеловечнее. Теперь у Мюнхгаузена осталась последний ход – самим собой. Он возвращается в юнгу, из иллюстраций к которой он вынул когда-то в трехмерное пространство. Эпиграф, написанный поэтом, гласит: «Здесь под сафьянным покровом ждет суда юных иллюзийный и дурманы нарушитель мира мер барон Иерониим фон Мюнхгаузен. Человек этот, как истинный боец, ни разу не уклонился от истины: всю жизнь он фехтовал против нее, парировал факты фантазмами, – и когда, в ответ на удары, сделал решающий выпад – свидетелем – сама Истина уклонилась от человека. О душе его молится святому Никто» [4, с. 148]. Показательно, что успешный в европейской дипломатии барон проиграл «американской» стране.

Повесть о Мюнхгаузене была написана в 1927–1928гг. Властитель дум европейских буржуа и политиков проиграл в битве против реальности социализма, победившего «в отдельно взятой стране». Цена этой победы, как высказал Мюнхгаузен, слишком высока – настолько, что он вынужден бежать в свою страну фантазмом, подальше от людей. Он, иллюзийный недостаток капиталистической системы и прекосило умения управлять умами с помощью «дума», «дыма» и «стумана» (чем не современный PR), не вынес непостижимости идеала всеобщего равенства, того равенства, которое, по К. Марксу, и есть основа справедливого общества. Однако заметим, что тот не случайно назвал в эпиграфе: «сама Истина уклонилась от человека». Единственная истина бесчеловечной реальности не может уничтожить того, кто сознательно вернулся к миру фантазии (для самого писателя это было равнозначно миру литературного творчества). Так у Кривожаковского иллюзорная реальность противостояния капитализма и социализма и Реальность фантазма омонотально расходится, причем Реальность фантазма оказывается намного весомее.

С. Жижек, находясь в 2002 г. в момент написания книги «Доро пожаловать в пустыню Реального», уже не может поступить так беспощадно, как С. Кривожаковский. Он критикует капитализм, достигший предела своего развития. Симptomом этого капитализма становится терроризм: «Не стоит искать «третий мир» за пределами цивилизации. Он всегда в нас уже включен и функционирует как носу сасет европейского мира» [2, с. 43].

В этой ситуации уже не сработает марксистский оптимизм: вот был плохой капитализм – мы построим хороший социализм. По Жижку, социализм, противопоставляясь капитализму, является только лишь более жестоким вариантом того же капитализма (но при условии, что все равны и ни у кого нет частной собственности – следовательно, все почти внешне). С другой стороны, реальность террора еще более бесчеловечна: сама человеческая жизнь в ней ничего не стоит. С. Жижек подчеркивает, что современная ситуация в политике – это не выбор между плохим и хорошим, а переход из худшего в ужасное, и переход этот неизбежен. Капитализму нужно противопоставить террор – только еще больший террор в отношении стран, откуда пришли террористы. Масштабы драмы современного мира больше масштабов драмы СССР. В современном мире, открывшем свои границы, некуда уйти, даже в творчество. творчество публично. Поэтому С. Жижек применяет фальшивую стратегию жесткой идеальной Реальности: он обманывает, говоря правду,

заранее всех уведомив, что вещи – не то, чем они кажутся. На самом деле все, о чем он говорит, является тем самым, о чем он говорит. Иначе Реальность деобъективирует и его.

Список использованных источников:

1. Паркер И. Славой Жижек: критическое введение. – Ижевск, 2010.
2. Бушмакова О.Н. Прокима: Славой Жижек: Смыслы 2007 – 2008. – Ижевск, 2010.
3. Жижек С. Добро пожаловать в пустыню Реального. – М., 202.
4. Кривожаковский С. Возвращение Мюнхгаузена. Повести. Новеллы. Воспоминания о Кривожаковском. – Л., 1990.

Архитектура
Архитектура будничного та спору

Архитектура складов проблем социализации иммигрантов

Проблема малозащищенных групп населения, таких как иммигранты та люди, лишены жилья с для нашей страны досить болючая. У данному материалі розглядається один із шляхів вирішення даного соціального явища засобами архітектури.

The problem of vulnerable social groups, such as immigrants and people that are deprived of housing, for our country are quite painful. In this material one of the solutions to this social phenomenon is considered, by means of architecture.

Ключеві слова: житло, іммігранти, соціалізація, геттоїзація.
Keywords: housing, immigrant, socialization, the formation of ghettos.

Баб'як Володимир Іванович
Національний Університет «Львівська політехніка»
Інститут архітектури, кафедра архітектурного проектування

Потреба як зовнішньо-економічна, так і внутрішньо-економічна показана нашої країни загострило становище малозащитених верств населення. Серед цієї групи ми виділяємо іммігрантів. Інтереси цієї групи найбільшого цікавляться міжнародні організації і дипломатичні представництва західних країн, натомість наша держава проявляє мало зацікавленості у розробці широкі заходи по забезпеченості прав і свобод іммігрантів у нашій країні. Одним із першочергових потреб людини у чужій країні є необхідність місця для проживання чи інакше казати житла.

Стаття розробки проблематики. Розглядає висхідних бачення на тему «житло для іммігрантів» в нашій державі зупиняє до пунктів типологічного перебування осіб без громадянства, що порушили візові склади. Пошуку ширших варіантів на цю тему малозащитених.

Більшість іммігрантів що перебувають на території не мають власного житла. Так за матеріалами Інституту Кембриджа [1, стр.170], що проводив соціологічне дослідження ми бачимо що близько 70% іммігрантів є орендарями житла. З них близько 55% займають квартири, а 15% – квартири чи, як їх називають у даному дослідженні, «кутки». Житла одержавного від держави не має ніхто. 8,7% сімей іммігрантів мешають у гуртожитках – це або помешкання чоловіка чи дружини – громадян України, якому надали гуртожиток місцем роботи, або іммігрантам як колишнім студентам надали житло в гуртожитку адміністрації гуртожитків. 14,3% проживають у житлі яке належить чоловіку дружини – громадян України. У родині проживають лише 3% синівних. За власні кошти придбали житло лише близько 4% іммігрантів, вони переважно є висококваліфікованими спеціалістами і приїхали в нашу державу на запрошення фірм, які мають потребу в них в нашій країні. Беззахисними за даними опитування є близько 2 відсотки іммігрантів.

Переглянувши ці статистичні дані нам стає очевидним що будівництво житла для постійного проживання іммігрантів не є питанням на часі, так як переважна більшість є в стадії оплачувати ордену якщо не цілого житла, то хоча б його частини. Додільним стає будівництво гуртожитків чи «мінімального житла» - житла з підвищеними стандартами для догострової оренди (короткостровою оренди стає причиною швидкого погіршення загального стану самої споруди, через надмірне ставлення самих орендарів) як «геттоїзація», ми повинні не допустити концентрації таких споруд на певній території чи заселення в такі споруди лише іммігрантів – це лише загострити антисемітські настрої. Одним з основних завдань є створення іммігрантів у наше суспільство. Проблема доступного житла турбує не тільки іммігрантів, вона є актуальною і для більшості громадян України. Ця проблема може стати або об'єднуючим фактором, або навпаки. Тож не



Volodymyr Babyak, Postgraduate,
Department of Architectural Design,
National University "Lviv Polytechnic", Ukraine

SOCIAL PROBLEMS OF IMMIGRANT HOUSING INTEGRATION INTO URBAN RESIDENTIAL STRUCTURES

The problem of vulnerable group housing – such as immigrants to the modern geopolitical world is a very painful and urgent problem. In urban planning, as in whole architecture, this issue is not well discussed.

City location of this type of housing such as housing for migrant (in this report) will follow it exactly about immigrants) has its own specifics. To understand the logic of the recommended location for this housing we revealed the structure of populations for whom it is being designed.

While classifying this group of people, we should pay attention to the level of socialization factor in an already formed environment – society. Level of socialization is dominant and decisive in determining the location and integration in housing and urban environment. In developing the recommendations we used gradation of this category from newly arrived migrants with uncertain legal status to foreigners who are in the country on legal terms. This gradation results in a classification of housing is proposed conditions corresponding groups of migrants.

The main purpose of dismemberment housing migrant are most successful and optimal for all society, the integration of immigrants and effective use and distribution of allocated resources to these needs.

Володимир Баб'як, аспірант,
кафедра архітектурного проектування,
Національний університет "Львівська політехніка", Україна

СОЦІАЛЬНІ ПРОБЛЕМИ ІНТЕГРАЦІЇ ЖИТЛА ДЛЯ ІМІГРАНТІВ В СТРУКТУРУ МІСЬКИХ ЖИТЛОВИХ УТВОРЕНЬ

Проблема житла мало захищених груп населення, таких як іммігранти, для сучасного геополітичного світу є досить болючою та актуальною. В урбаністичній, як і в цілому – в архітектурі, це питання залишається мало висвітленим.

Містобудівна локація такого типу житла, як житло для мігрантів (в даній доповіді буде йти мова саме про іммігрантів), має свою специфіку. Для розуміння логіки рекомендованого розташування даного житла розкрито структуру категорій населення, для якого призначене дане житло.

При класифікації даної групи населення звертається увага на факторів рівня соціалізації у вже сформоване середовище – суспільство. Фактор рівня соціалізації є домінуючим і вирішальним при визначенні локації та інтеграції у житлове та міське оточення. При розробці рекомендацій використовувалась градація даної категорії від

щойно прибулих мігрантів з невизначеним правовим статусом до закордонних громадян, що перебувають в країні на легальних умовах. Це градація впливається у класифікацію житла, тобто запропоновані умови відповідними групами мігрантів.

Головною метою введення типології житла мігрантів є досягнення найбільш вдалої і оптимальної для усього суспільства інтеграції іммігрантів, ефективного використання та розподілу ресурсів, виділених на ці потреби.

Marzena Banach, dr inż. arch.,
Institute of Architecture and Physical Planning
Poznan University of Technology, Poland

THE DEVELOPMENT TRENDS OF POZNAŃ GREEN AREAS OF THE 20TH CENTURY

The aim of this article was to familiarize with the changes in the urban agglomeration, which have been made over the years in the 20th century in terms of the Greens of the city of Poznań. The review of the evolution of the green space in the city, considered the time between the beginning of the 20th century, when there was a breakthrough in Poznań urbanism, and the year of 2011. Before the 20th century Poznań grew as the city-fortress, then in view of the constraints in the form of the forts could not thrive in inches. In later years, sites after the fortifications have been included, through which Poznań enlarged its area and with it the surface of the green areas. Further reflections were carried out on the buildings plans, where green was one of the developed components. The period of the occupation and after that, has been taken under consideration, when the green wedges variants were planned, as well as their final and accepted layout. The review also included selected transcripts of local documents governing the issue of green land in Poznań with the scratching of the planned new areas of urban greenery until 2025.

Marzena Banach, dr inż. arch.,
Instytut Architektury i Planowania Przestrzennego
Politechnika Poznańska, Polska

TENDENCJE W KSZTAŁTOWANIU POZNAŃSKICH TERENÓW ZIELONYCH XX WIEKU

Celem artykułu jest zapoznanie ze zmianami w aglomeracji miejskiej, jakie dokonały się na przestrzeni lat w XX – tym wieku w aspekcie terenów zieleni miasta Poznania. Dokonano przeglądu ewolucji przestrzeni zielonych w strukturze miasta, dla którego przyjęto przedział czasowy od początku XX wieku, kiedy nastąpił przełom w poznańskiej urbanistyce, do 2011 roku. Przed XX w. Poznań rozwijał się jako miasto twierdza, potem z uwagi na ograniczenia w postaci fortyfikacji nie mógł się rozwijać wcale. W późniejszych latach,

Інститут наукового прогнозування
кафедра економічної теорії
Львівської комерційної академії
Кримський інститут економіки та
господарського права (Севастопольська філія)
кафедра суспільно-політичних наук
Вінницького національного технічного університету
кафедра філософських та соціальних наук
Чернівецького торговельно-економічного інституту
Київського Національного торговельно-економічного
університету
Хмельницький торговельно-економічний інститут
Поволязький інститут ім. П. А. Століпніна
Асоціація "Аналітикум"
Українське товариство російської культури «Русь»
ЦМНС, видавництво «ТК Метаном»

ПИТАННЯ СУЧАСНОЇ НАУКИ І ОСВІТИ

Матеріали десятої
Міжнародної науково-практичної
інтернет-конференції
29 – 31 липня 2014 року

частина 1

Київ 2014

МНІК «ПИТАННЯ СУЧАСНОЇ НАУКИ І ОСВІТИ»

8. Швейц В. В. «Планування територіальних парків в умовах великої міської забудови». В. В. Швейц, М. А. Ієра, О. О. Козьміна, О. В. Мазюк. Мисляче будівництво та архітектура, Вінницький національний технічний університет. Національно-технічний збірник «Сучасні тенденції життєвої конструкції в будівництві», Вінниця - 2013. - 108-112 с.
9. Matthew Moore. Goodbye garbage tracks, hello underground disposal. Matthew Moore. [Електронний ресурс]. The Sydney Morning Herald - 2011. Речиво доступне за адресою: <http://www.smh.com.au/environment/goodbye-garbage-tracks-hello-underground-disposal-20110918-1kgpd.html>

References:

1. Bechlyuchenko O. S. *Planuvannya mist i transport*. O. S. Bechlyuchenko, S. M. Hordiyenko. O. I. Zavrutko. - Kharkiv: KRNAMH - 2008. 156 s.
2. Lisitsyn M. I. *Arkhitekturne proektsionuvannya zhylykh zdanyj*. Uchebnyj dyva. Ucheb. M. I. Lisitsyn, V. L. Pashkovskyj. Z. V. Petrusina y dr. - Pod red. M. I. Lisitsyna. E. S. Prokova. Moskva: Strouytsda - 2006. 488 s.
3. Wohnen - Großstudie zur Lebensqualität in Wien 2008 [Online]. Magistrat der Stadt Wien - 2008. Available: <http://www.wohnen.at/stadtentwicklung-grundlagen/stadtforshung/verkehterforshung/lebensqualitaet/wohnen.html>
4. Males L. V. Aktualizatsiya ta zotsiokuvannya analit. misloko prostoru pryznamy i pryznamnyj ditor. - L. V. Males. Vynik Kharkivskoho natsionalnoho universytetu im. N. Karuzina. Kharkiv: Vidavnytvo KRNH im. V. N. Karuzina. 1964. - 184 s. Seriya: Sotsiolozhichni doslidzhennya suchasnoho zhupitstva metodolohiya teoryi metody. 13p.23 - 2009. - S.23-27.
5. Tatol N. I. *Entwicklungsprojekte für die städtische Wohnbevölkerung*. Seriedizhnyk z vykorystannjam informatywnykh tekhnolohij. N. I. Tatol. Kyjvskyj natsionalnyj universytet budivnytva i architekturny. Upravlinnja rozvytkom mlyadnykh system. 3513 - Kyjv - 2013. - 130-133.
6. Haberskyj D. Ya. *Zhylyshche dlya cheloveka*. D. Ya. Haberskyj, V. K. Lyuberskyj. Moskva: Strouytsda. 1991. - 227 s.
7. *Grün- und Freizeitanne im Wohnfeld* [Online]. Magistrat der Stadt Wien - 2008. Available: <http://www.wohnen.at/stadtentwicklung-projekte/landschaftfreizeitanne/landschaftsva/chenke-stadt/wohnmfeld>
8. Shveits V. V. *Planuvannya pilytsennykh parkivok v umovakh shchilnoho mistyni zabudovy*. V. V. Shveits, M. A. Ijera, O. O. Kozlyukova, O. V. Mazjuk. Mislyache budivnytstvo ta architekturne. Vinnytskyj natsionalnyj tekhnichnyj universytet. Natsionalno-tekhnichnyj zbirnyk "Suchasni tekhnolohij materialy i konstruktivni budivnytva". Vinnytsya - 2013. - 108-112 s.
9. Matthew Moore. Goodbye garbage tracks, hello underground disposal. Matthew Moore. [Online]. The Sydney Morning Herald - 2011. Available: <http://www.smh.com.au/environment/goodbye-garbage-tracks-hello-underground-disposal-20110918-1kgpd.html>

94

МНІК «ПИТАННЯ СУЧАСНОЇ НАУКИ І ОСВІТИ»

УДК: 728

ДОСВІД ТА ОСОБЛИВОСТІ ФОРМУВАННЯ ПУНКТИВ ТИМЧАСОВОГО РОЗМІЩЕННЯ БІЖЕЦІВ В УКРАЇНІ

Баб'юк В. І.
Національний університет "Львівська політехніка", Україна, м. Львів

Пункти тимчасового розміщення біженців є складовою ланкою в структурі життя для мігрантів. Об'єкти даного типу є необхідними для забезпечення певних умов для тимчасового проживання біженців (в основі і груп, що формують зовнішню міграцію в Україні), та їх інтеграції в нове суспільство чи підготовки для виїзду в третю країну. Архітектурний аспект даного питання потребує детального осмислення та вивчення внутрішніх процесів життєдіяльності мігрантів. Відомі результати слід враховувати при проектуванні нових пунктів тимчасового розміщення біженців.

Ключові слова: мігранти, біженці, пункти тимчасового розміщення мігрантів, життя для тимчасового проживання, клімат для проживання мігрантів.

Баб'юк В. І. Опыт в особенностях формирования пунктов временного размещения беженцев в Украине. Национальный университет "Львовская политехника", Украина, г. Львов.

Пункты временного размещения беженцев являются составными звеньями в структуре жизни для мигрантов. Объекты данного типа являются необходимыми для обеспечения определенных условий для временного проживания беженцев (как одной из групп, которая формирует внешнюю миграцию в Украине), и их интеграции в новое общество или подготовки для выезда в третью страну. Архитектурный аспект данного вопроса требует тщательного осмысления и изучения внутренних процессов жизнедеятельности мигрантов. Соответствующие результаты следует учитывать при проектировании новых пунктов временного размещения беженцев.

Ключевые слова: мигранты, беженцы, пункты временного размещения мигрантов, жизнь для временного проживания, климат для проживания мигрантов.

Баб'юк В. І. Experience and features of formation temporary accommodation centers in Ukraine. National University "Lviv Polytechnic", Lviv, Ukraine. Temporary accommodation centers are an integral element in the structure of migrants housing. Objects of this type are necessary to provide decent working conditions for temporary accommodation of refugees (as one of the groups that form the external migration in Ukraine), their integration into a new society, or preparation for moving to another country.

The architectural aspect of this question requires a detailed understanding and study of the internal processes of migrants life. The results should be considered in designing new points of temporary refugees collection.

95



За проектом польського архітектора Язеба Кубницького (1758 – 1833) були збудовані палацові комплекси не лише на території Польщі, але й на території України, а саме в сучасних Тернопільській та Хмельницькій областях. Загалом відомо дев'ять палацових комплексів, авторства Язеба Кубницького, але наразі, сьогодні збережено лише три, а саме: палац у с. Салечки (1814 р.), та у с. Ізлавка (1820 р.) Хмельницької обл. та палац в с. Навадка (кін. XVIII ст.) Тернопільської обл. Дані палацово-паркові ансамблі створювалися як одні ціле, характеризувалися більш вираженою стилістичною єдністю та, як правило, композиційною довершеністю.

Палац у с. Навадка, Тернопільської обл. збудований в стилі зрілого класицизму, негалицький, одноповерховий, прямокутний в плані. Фасаді в'їжділані з трьома ризалітами, з яких центральний розташований на головному фасаді являє собою нестикований портик іонічного ордеру, піднятий на високій стійкоб. Портик завершено трикутним фронтоном (йому на парковому фасаді відповідає восьмикутний портал). Бічні ризаліти головного фасаду з вишуканим панорамним плоским (інше закріплені кутовим рустом) і архітектурно поєднані аттиками, в площині яких поміщені лінійні гравюри. Палакування палацу афілює з двоюриним розташуванням приміщень з овальним залом. Перекриття плоскі.

Палац у с. Ізлавка, Хмельницької обл., одноповерховий, прямокутний в плані, розміром 70 на 25 м. Не зважаючи на невеликий розмір палацу, він вражає своїм декором. Про його розмір все ще нагадує фронт маскаронів і геральдичними мотивами на темі зброї, що біжить під карнизом, прикрашеним злітними кінтами, дві бічні колонади. Та достатньо одного погляду на архіт. світлинні, щоб зрозуміти, скільки палац втратив за радянські часи. Немає вже барельєфу Аполлона з кіндротом на портику головного входу, немає вже навіть колонади, яка прикрашала палац з цієї сторони. Дех втрачені своєю функційністю. Парковий ризаліт теж позбавився аттикової стіни з вільцями.

Палац у с. Самчиків, Хмельницької обл., одноповерховий, в стилі пізнього класицизму (ампіру). Будівля в формі видовженого прямокутного блоку на 15 осей, довжиною – 44 метри, шириною – 16,5 метри, висотою – 14 метри. Парковий фасад прикрашено нестикованим портиком і трикутним фронтоном. В тимпані фронту збереглася ліпнина двох жіночих фігур (богині краси і кохання Венери та богині родючості Церери) поряд з колом, в якому розміщений герб князівства.

Отже, на основі опрацювання великої кількості історичних, картографічних, картографічних матеріалів та натурних обстежень визначено, що в основі стилю Язеба Кубницького лежить чітка осnova композиції та симетрії фасадів палаців: прости прямокутні форми в плані палацу, які доповнювалися виступаючими ризалітами; використання класичних ордерних елементів, що оздоблювалися скульптурними та вишуканою емблематикою в оздобленні фасадів. Внутрішній уклад в паладах був симетричним, двохповерховим, з розділеною вітальною та вестибюлем, який мав свій вхід. Інтер'єри були пишано оздоблені ліпниною та виконувалися кольором (відсутні і назви блакитної вітальні, золота чи червоної кімнати).

48

Володимир БАБ'ЯК
асистент кафедри архітектурного проектування ІАХУ
НЕГАТИВНИЙ ДОСВІД РЕАЛІЗАЦІЇ ЖИТЛА ДЛЯ МІГРАНТІВ В ЄС

Аналіз ситуації з вирішення проблеми масової хвилі мігрантів у ЄС показує конкретні негативні висновки та тенденції. Післядом згадуємо стратегії вилучення мігрантів у суспільство є низький рівень суспільних протестів і підвалин притулку для мігрантів. Замість розв'язання суспільної проблеми, створюється ряд нових, які загострюють первинну проблему. На основі цього проводиться аналіз політичних та економічних чинників, що призводять до виникнення конфліктних ситуацій у суспільстві. Головним завданням дослідження є фокусування на недоліках існуючих методів інтеграції мігрантів, та як їх можна скорегувати. Рекомендації опираються на аналіз архітектурних та функціонально-організаційних характеристик об'єктів, що зазнали нападів.

В доповіді розглядаються проблеми, з якими стикаються проекти з реалізації житла для мігрантів в Європі, на прикладі Німеччини. Для кращого розуміння предмету дослідження слід об'єктивізувати межі розгляду самого терміну мігрант. Найбільш оптимальним розумінням даного терміну можна назвати трактування агенцією ВВС, а саме:

ВВС використовує термін мігрант для означення всіх людей, що є в процесі переміщення та котрі планують чи вже почали юридичний процес отримання притулку. Це група включає в себе людей, що втілюють від війни та повсюдно спрямовані статус біженців, а також людей, які шукають роботу і краще життя, які є економічними мігрантами [1].

Дослід експлуатації пунктів утримання мігрантів, що почали створюватися на території Європи, показує негативну тенденцію. Дані вивчення можна зрозуміти з кількості повідомлень про протести проти мігрантів та намірів тільки розселення в різних містах Європи [2,3,4]. Європейською комісією було прийнято рішення розподілити мігрантів поміж країнами членами ЄС, як одне з рішень кризи мігрантів в ЄС [5].

Головним ініціатором в пандемію розподілу мігрантів, котра приймає мігрантів стала Німеччина. Як показала практика реалізації даного рішення, мігранти розселені групами в локалах на території посесств чи на його місцях. Розселення відбувається або у вже існуючих місцях утримання нестикованих мігрантів [6], або ж створюють нові ці пристосовують під ці потреби уже існуючі приміщення [7]. Наведені вище засоби свідчать про стратегію, котра домінує в питанні вилучення мігрантів у нове середовище (в даному випадку суспільства ЄС та деяких інших країн Європи). Такою стратегією є дисперсний розподіл мігрантів поміж європейськими державами. Натомість держави реалізують контрольоване розселення мігрантів. Розселення відбувається на території певних адміністративних одиниць, що реалізується згідно бачення державних органів. Як правило дані рішення не завжди співпадають з думкою корінного населення, що призводить до конфліктних ситуацій, а іноді і до підвалин притулку для мігрантів та притиснові з місцевим населенням [8].

49

Міністерство освіти і науки України
ПОЛТАВСЬКИЙ НАЦІОНАЛЬНИЙ ТЕХНІЧНИЙ УНІВЕРСИТЕТ ІМЕНІ ЮРИ КОЗДАЧКА



X ВСЕУКРАЇНСЬКИЙ ФЕСТИВАЛЬ НАУКИ
науково-практична конференція
**«АКТУАЛЬНІ ПРОБЛЕМИ РОЗВИТКУ АРХІТЕКТУРИ,
МІСТОБУДУВАННЯ, ДИЗАЙНУ ТА МИСТЦТВА»**

ПРОГРАМА
конференції

**16-18 травня 2016
ПОЛТАВА**

2. **ПЕРСПЕКТИВИ РОЗВИТКУ РАЦІОНАЛЬНОЇ АРХІТЕКТУРИ В УКРАЇНІ**
Руденко В.В., к. арх., доцент,
доцент кафедри дизайну архітектурного середовища,
Полтавський національний технічний університет імені Юрія Коздачка (м. Полтава)
3. **СЕРЕДОВИЩЕ БЕЗ БАР'ЄРІВ ДЛЯ ЛЮДЕЙ З ОБМЕЖЕНИМИ МОЖЛИВОСТИМИ**
Нестеренко В.В.,
аспірант,
Харківський національний університет будівництва та архітектури (м. Харків)
4. **ІНТЕГРАЦІЯ МІГРАНТА ЧЕРЕЗ ЖИТЛО У СТРУКТУРУ МІСТА ТА СУСПІЛЬСТВА**
Бабич В.І.,
доцент кафедри архітектурного проектування,
Національний університет «Львівська політехніка» (м. Львів)
5. **АНАЛІЗ ТЕНДЕНЦІЙ РОЗВИТКУ МОБІЛЬНОГО ЖИТТЯ НА ОСНОВЕ ЕКОЛОГІЧНОСТІ І ЕНЕРГОЕФЕКТИВНОСТІ**
Цимбалова Т.А.,
аспірант,
ДНУ «Прикарпатська державна академія будівництва та архітектури» (м. Дніпропетровськ)
6. **АРХІТЕКТУРА ТА ЕКОЛОГІЯ. ПРИНЦИПИ СИНЕРГЕТИЧНОГО ФОРМУВАННЯ ЕКОЛОГІЧНО-ОРІЄНТОВАНИХ БУДІВЕЛЬ (ТРАДИЦІЯ ТА ІННОВАЦІЯ)**
Балашанська І.Л.,
старший викладач кафедри архітектурного проектування,
Національний університет «Львівська політехніка» (м. Львів)
7. **ПРИЙОМИ ФОРМУВАННЯ МЕРЕЖІ ОБ'ЄКТІВ ВОДНОГО ТУРИЗМУ (НА ПРИКЛАДІ ПОЛТАВСЬКОЇ ОБЛАСТІ)**
Собоєв О.О.,
магістрант кафедри архітектури будівель та містобудування,
Полтавський національний технічний університет імені Юрія Коздачка (м. Полтава)
Дмитренко А.Ю., к. т. н., доцент,
доцент кафедри будівель та містобудування,
Полтавський національний технічний університет імені Юрія Коздачка (м. Полтава)
8. **ПРИЙОМИ ФОРМУВАННЯ ЕНЕРГОЕФЕКТИВНИХ БАГАТОПОВЕРХОВИХ ЖИТЛОВИХ БУДІВЛИВ (БЕЖБ) В УМОВАХ УКРАЇНИ**
Савицька С.О.,
магістрант кафедри архітектури будівель та містобудування,
Полтавський національний технічний університет імені Юрія Коздачка (м. Полтава)
Дмитренко А.Ю., к. т. н., доцент,
доцент кафедри будівель та містобудування,
Полтавський національний технічний університет імені Юрія Коздачка (м. Полтава)
9. **ОСОБЛИВОСТІ АРХІТЕКТУРНО-ПЛАВУВАЛЬНОЇ ОРГАНІЗАЦІЇ ЦЕНТРАЛЬНОГО ОФІСУ ТЕРИТОРІАЛЬНОГО ОРГАНУ ПОЛІЦІЇ**
Дуліна В.С.,
магістрант,
Національний заочний університет (м. Київ)
Хмельнік О.А.,
старший викладач кафедри архітектури,
Національний заочний університет (м. Київ)

10. **ПРИНЦИПИ АРХІТЕКТУРНО-ПРОСТОРОВОГО ВИРІШЕННЯ МОБІЛЬНОГО ЖИТЛА**
Лавренко А.І.,
магістрант кафедри дизайну архітектурного середовища,
Полтавський національний технічний університет імені Юрія Коздачка (м. Полтава)
Брашнак О.Г., к. арх.,
доцент кафедри дизайну архітектурного середовища,
Полтавський національний технічний університет імені Юрія Коздачка (м. Полтава)
11. **МЕТОДИ ОПТИМІЗАЦІЇ МЕРЕЖІ ШКОЛЬНИХ ОБ'ЄКТІВ АДМІНІСТРАТИВНОГО РАЙОНУ**
Корольов О.Р.,
студентка кафедри архітектури будівель та містобудування,
Полтавський національний технічний університет імені Юрія Коздачка (м. Полтава)
Обідниць О.В.,
старший викладач кафедри архітектури будівель та містобудування,
Полтавський національний технічний університет імені Юрія Коздачка (м. Полтава)
12. **ЗАКРИТОРДНИЙ ДОСВІД ПРОЕКТУВАННЯ ЕКОЛОГІВ**
Очищеня П.О.,
студентка 4 курсу,
Полтавський національний технічний університет імені Юрія Коздачка (м. Полтава)
Курасова Я.Ю.,
аспірант кафедри дизайну архітектурного середовища,
Полтавський національний технічний університет імені Юрія Коздачка (м. Полтава)
13. **ОСОБЛИВОСТІ РОЗМІЩЕННЯ МЕДА ФАСАДІВ НА МІСЬКИХ ОБ'ЄКТАХ АРХІТЕКТУРИ**
Кателіна А.Б.,
магістрант,
Національний заочний університет (м. Київ)
Хмельнік О.А.,
старший викладач кафедри архітектури,
Національний заочний університет (м. Київ)
14. **ПРИНЦИПИ ФОРМУВАННЯ ФУНКЦІОНАЛЬНО-ПРОСТОРОВОЇ ОРГАНІЗАЦІЇ ПЕНІТЕНЦІЙНИХ КВАРТАЛІВ**
Вільницька М.В.,
магістрант кафедри дизайну архітектурного середовища,
Полтавський національний технічний університет імені Юрія Коздачка (м. Полтава)
Руденко В.В., к. т. н., доцент,
доцент кафедри дизайну архітектурного середовища,
Полтавський національний технічний університет імені Юрія Коздачка (м. Полтава)
15. **ОСОБЛИВОСТІ ФОРМУВАННЯ УНІВЕРСАЛЬНИХ СПОРТИВНИХ КОМПЛЕКСІВ**
Хемченко В.В.,
магістрант кафедри архітектури будівель та містобудування,
Полтавський національний технічний університет імені Юрія Коздачка (м. Полтава)
Лев В.М., к. арх., доцент,
доцент кафедри архітектури будівель та містобудування,
Полтавський національний технічний університет імені Юрія Коздачка (м. Полтава)
16. **ПРИЙОМИ ФОРМУВАННЯ АРХІТЕКТУРНОГО СЕРЕДОВИЩА БУДІВЛИВ ДЕРЖАВНОГО УПРАВЛІННЯ**
Адамченко С.Г.,
магістрант кафедри дизайну архітектурного середовища,
Полтавський національний технічний університет імені Юрія Коздачка (м. Полтава)
Насажинко В.А., к. арх., професор,
професор кафедри дизайну архітектурного середовища,
Полтавський національний технічний університет імені Юрія Коздачка (м. Полтава)



ДОДАТОК А.3. Документи, що засвідчують впровадження матеріалів
дисертаційного дослідження

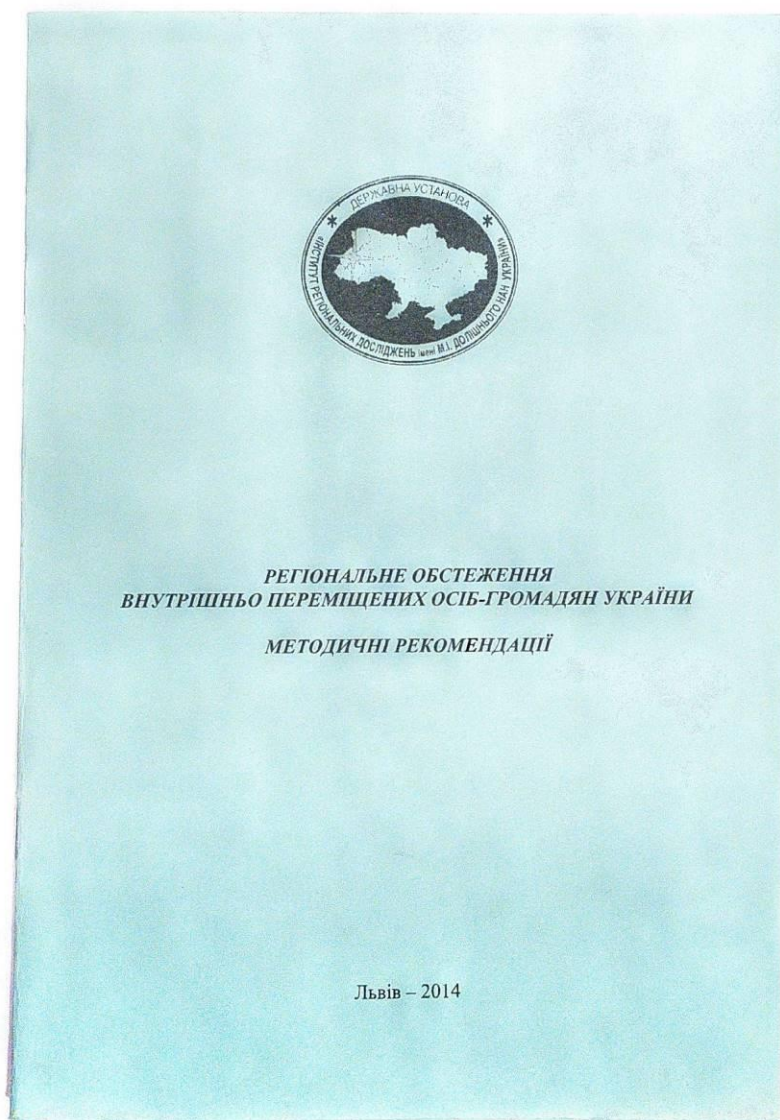

2

УДК 332.001.8.314.7(477)

Рекомендовано до друку Вченою радою Державної установи «Інститут регіональних досліджень імені М. І. Долішнього НАН України» (протокол № 9 від 05 грудня 2014 р.).

Рецензенти:

Лібанова Е.М. – академік НАН України
Вовканич С. Й. – доктор економічних наук, професор

Методичні рекомендації щодо проведення регіонального обстеження внутрішньо переміщених осіб-громадян України [Текст] / [редкол.: д.е.н., проф. Садова У. Я., к.е.н., проф. Матковський С.О., к.е.н. Гринькевич О.С.] НАН України. ДУ «Інститут регіональних досліджень імені М.І. Долішнього». – Львів, 2014. – 40 с.

У методичних рекомендаціях пропонується авторський підхід до формування інформаційного забезпечення державної політики щодо соціально-економічного захисту внутрішньо переміщених осіб із тимчасово окупованої території та районів проведення АТО. Вказується на особливий ролі державних соціальних програм, формуванню яких повинна передувати побудова системи показників обліку та статистики вимушеної міграції населення (від діагностики показників стану й динаміки явища до визначення індикаторів його регулювання). Розробка ґрунтується на методології вибіркового статистичних спостережень.

Методичні рекомендації розраховані на науковців та практиків у сфері соціальної економіки і політики, ринку праці, регіональної економіки, державного управління, а також політиків та громадських діячів – широкого кола осіб, які виявляють інтерес до вирішення проблем вимушеної міграції.

Авторський колектив:

д.е.н., проф. Садова У.Я., к.е.н. Гринькевич О.С., к.е.н., проф. Матковський С.О., Яковець О.С., д.е.н., проф. Семів Л.К., к.держ.упр. Біль М.М., к.е.н. Андрусишин Н.І., к.геогр.н. Теслюк Р.Т., к.е.н. Данилюк Л.Г., к.е.н. Лелик Л.І., к.е.н. Бідак В.Я., к.е.н. Риндзак О.Т., к.філос.н. Цапок С.О., к.е.н. Князів С.І., к.соц.н. Іванкова-Штецюк О.Б., к.е.н. Левицька О.О., к.е.н. Мульдська О.П., к.е.н. Бачинська М.В., Бараняк І.С., Зайшла Н.О., Махонюк О.В., Мандюк Я. Ю., Селещук Г. П., Рісна Р.Р., Баб'як В.І., Ковальчук Л.В.

© Державна установа «Інститут регіональних досліджень імені М. І. Долішнього НАН України», 2014

3

ЗМІСТ

Перелік скорочень	4
Передмова	5
Загальні положення	8
1. Програмно-методологічні питання регіонального обстеження внутрішньо переміщених осіб	10
1.1. Мета та основні завдання обстеження.....	10
1.2. Об'єкт обстеження та його складові. Джерела інформації для характеристики генеральної сукупності респондентів.....	11
1.3. Дизайн вибірки респондентів.....	13
1.4. Особливості дизайну вибірки без вимоги її репрезентативності за районами та містами області	
1.5. Статистичний інструментарій обстеження.....	15
2. Організаційні питання регіонального обстеження внутрішньо переміщених осіб	16
2.1. Замовники та відповідальні виконавці обстеження.....	16
2.2. Час і місце проведення обстеження.....	16
2.3. Витрати на організацію та проведення обстеження.....	17
Використані та рекомендовані джерела інформації	18
Додатки	20
Визначення термінів.....	20
Оперативна інформація про тимчасове розміщення внутрішньо переміщених громадян України (на прикладі Львівської області).....	23
Визначення генеральної сукупності та вибірки респондентів у спеціальному обстеженні внутрішньо переміщених осіб-громадян України (на прикладі Львівської області).....	25
Анкета спеціального обстеження.....	29
Приклад типових таблиць для опрацювання анкетних даних у програмі-редакторі IBM SPSS Statistics.....	34
Вихідні таблиці за результатами опрацювання первинних даних регіонального обстеження внутрішньо переміщених осіб.....	35



УКРАЇНА

ЛЬВІВСЬКА ОБЛАСНА ДЕРЖАВНА АДМІНІСТРАЦІЯ

ДЕПАРТАМЕНТ СОЦІАЛЬНОГО ЗАХИСТУ НАСЕЛЕННЯ

79046, м. Львів, вул. Митрополита Андрея.10. тел. 255-35-70

03.12.2014 р. № 01-9241

Садова У. Я.
Гринькевич О. С.
Матковський С. О.
Семів Л. К.
Біль М. М.
12.12.2014

ДУ «Інститут регіональних досліджень
НАН України імені М.І. Долишнього»

Департамент соціального захисту населення Львівської облдержадміністрації висловлює вдячність авторському колективу під керівництвом д.е.н., проф. Садової У. Я. у складі к.е.н. Гринькевич О.С., к.е.н. проф. Матковський С.О., д.е.н., проф. Семів Л.К., к.держ.упр. Біль М.М., к.е.н. Андрусишин Н.І., к.геогр.н. Теслюк Р.Т., к.е.н. Данилюк Л.Г., к.е.н. Лелик Л.І., к.е.н. Бідак В.Я., к.е.н. Риндзак О.Т., к.філос.н. Цапок С.О., к.е.н. Князєв С.І., к.соц.н. Іванкова-Стецюк О.Б., к.е.н. Левицька О.О., к.е.н. Мульська О.П., к.е.н. Бачинська М.В., Бараняк І.С., Рісна Р.Р., Махонюк О.В., Зайшла Н.О., Мандюк Я. Ю., Селешук Г. П., Баб'як В.І., Ковальчук Л.В., Яковець О.С. за надіслані матеріали науково-аналітичної записки «Проблеми інтеграції внутрішньо переміщених осіб у приймаючий соціум: стан, ризики, перспективи (за результатами апробації авторської методики організації регіонального обстеження ВПО, листопад 2014 р.)», які містять результати соціологічного опитування за авторською методикою організації регіонального обстеження внутрішньо переміщених осіб.

Основні положення та пропозиції доповідної записки використані в процесі оперативної роботи з громадянами, тимчасово переселеними з АР Крим і сходу країни.

Виявлені потреби внутрішньо переміщених осіб дозволили визначити пріоритети соціальної підтримки та соціальних послуг таким громадянам і членам їх сімей.

Сподіваємося на подальшу співпрацю.

Директор департаменту

Яковець 255 37 47

ЗГІДНО
З ОРИГІНАЛОМ

Мандришак В.В.

ВІДДІЛ
КАДРІВ

кадрів

6766550

ІНСТИТУТ РЕГІОНАЛЬНИХ ДОСЛІДЖЕНЬ ІМЕНІ М.І. ДОЛИШНЬОГО НАЦІОНАЛЬНОЇ АКАДЕМІЇ НАУК УКРАЇНИ

ДЕРЖАВНА УСТАНОВА

Ч.Табрилов

ДОДАТОК Б. Додаткові матеріали

ДОДАТОК Б.1. Понятійна база терміну «міграція населення»

В удосконалювання класифікацій тлумачень поняття міграції істотний внесок зробили Т.І. Заславська, Л.Л. Рибаківський, В.І. Староверов, А.У. Хомра, Б.С. Хорев і багато інших дослідників. Так, з погляду О.Д. Воробйової, принципові розходження в розумінні цього поняття полягають у наступному: «чи враховується при фіксуванні факту територіального переміщення людей фактор відстані; чи враховується фактор часу перебування на території прибуття й регулярності переміщень у різних напрямках; чи розглядається фактор перетинання яких-небудь офіційно встановлених рубежів».

Для обґрунтування нашої точки зору на визначення міграції скористаємося підходом, викладеним у публікаціях Л.Л. Рибаківського [20].

Вчений, за плечима якого сорокарічний досвід вивчення міграції населення, вважає, що всі її визначення «можна розподілити на три групи, прийнявши як класифікаційну ознаку сутнісний момент». До першої групи відносяться визначення, «що змішують різні види руху населення, зокрема, міграційне й соціальне. Тут до міграції відносять галузевий, територіальний, професійний і соціальний рух». Друга група містить ті визначення міграції, які включають тільки територіальні переміщення населення, а третя група об'єднує визначення, які не поділяють поняття переміщення й мобільність.

Суть використаного нами підходу лежить в аналізі змісту ключового поняття, покладеного в основу визначення. По-перше, таким поняттям, насамперед, є рух. Так, у Великому тлумачному словнику української мови «міграція» (лат. *migratio*) означає рух населення, метою якого є зміна проживання на стало чи на певний період. В електронному соціологічному

словнику міграція населення – рух людей через границі тих або інших територій з ціллю постійного устрою, щодо тривалого або короткого перебування на новому місці проживання або застосування праці. У Л.Л. Рибаківського міграція являє собою «просторовий рух населення, зміну його територіального розподілу, тобто географії». На думку К.Б. Бреттелл і Д.Ф. Холліфілда, міграція – це рух населення в межах державних кордонів (внутрішня міграція), а еміграція або імміграція – рух через національні кордони.

Термін «рух» є широким і досить розпливчастим для характеристики такого поняття, як міграція, оскільки рух в інтерпретації соціологів буває не тільки міграційним, але включає також соціальний і природний рух.

По-друге, в економічній, демографічній і соціологічній літературі у визначеннях міграції зустрічається поняття рухливість або мобільність (від лат. *mobilis*). Дана дефініція в такому варіанті включає широкий спектр змістів: як територіальні переміщення (переселення), так і потенційну готовність до них, а також соціальні переміщення, тобто здатність особистості до зміни свого статусу в суспільстві. На думку Л.Л. Рибаківського, під міграцією населення варто розуміти територіальне переміщення, а під мобільністю (рухливістю) – здатність до міграції, тобто потенційну міграційну активність.

Із цього приводу Т.Н. Юдіна зауважує, що трактувати міграцію можна як один з видів соціальної мобільності, але розглядати міграційну мобільність треба не як потенційну готовність населення до зміни свого територіального статусу, а як перехід індивідів і соціальних груп з одних верств в інші в результаті зміни ними місця проживання. Підхід Т.Н. Юдіної до цього питання представляється досить продуктивним. Однак у такому варіанті визначення робиться акцент на соціальні наслідки міграції. Більше того, у число мігрантів при такому підході до визначення міграції не входять індивіди, які не змінюють свою соціальну верству при зміні ними місця проживання [29].

По-третє, досить часто у визначеннях міграції соціологів, демографів і економістів міститься поняття «переміщення населення». Так, «міграція населення (лат. *migratio* – переселення) – переміщення людей через границі тих або інших територій зі зміною місця проживання назавжди або на більш-менш тривалий час».

О. Д. Воробйова під міграцією населення має на увазі «будь-яке територіальне переміщення населення, пов'язане з перетинанням як зовнішніх, так і внутрішніх границь адміністративно-територіальних утворень із метою зміни постійного місця проживання або тимчасового перебування на території для здійснення навчання або трудової діяльності незалежно від того, під переважаючим впливом яких факторів воно відбувається – що притягають або виштовхують» [116].

По-четверте, у визначеннях застосовуються поняття «переміщення», «переселення», тобто вони використовуються авторами як синоніми: міграція – це переселення, переміщення населення, пов'язане зі зміною постійного місця проживання як у межах однієї країни, так і з однієї країни в іншу. Дана точка зору досить часто зустрічається в економічній і соціологічній літературі, присвяченій міграції. Думається, що переміщення є більш широким за змістом поняттям, ніж переселення.

По-п'яте, більш точним є визначення міграції як переселення.

Аналіз ключових понять, що лежать в основі визначень міграції, дозволив переконатися, що, по-перше, міграція – це переселення. Причому відстань, на яке воно відбувається, може й не мати особливого значення. Можна переїхати в сусідній під'їзд або на сусідню вулицю й опинитися в становищі маргінала, а можна переселитися в інше місто або країну й відчувати себе частиною приймаючої системи.

Представляється, що найбільшою мірою, термін міграція розуміються переміщення: а) з одних населених пунктів в інші й, б) процес, що супроводжуються зміною постійного місця проживання (Л.Л. Рибаківський).

Однак, на нашу думку, тільки останнє, тобто переселення, є єдиною можливим поняттям, що характеризує міграцію, а перетинання адміністративно-територіальних границь або відсутність такого при переселенні характеризує не суть поняття, а визначає види міграції – зовнішню й внутрішню.

При визначенні міграції дослідники враховують фактор часу, тобто тривалість, на яку здійснюється переселення. Досить часто у визначеннях мається на увазі переселення на постійне місце проживання до кінця життя або на тривалу перспективу. Останнє вносить у визначення невизначеність, що ускладнює облік і розуміння процесів, що складають і супроводжують міграцію. Приймаючи точку зору, що міграція закінчується з одержанням громадянства (або реєстрації чи постійної прописки, якщо це внутрішня міграція), а також виїздом мігранта або його смертю. Таким чином, основна маса зовнішніх мігрантів при сприятливому збігу обставин змінює свій статус через 5–10 років після переселення, отримавши громадянство країни переселення, перетворившись із іммігрантів у повноправних її жителів. Однак частина мігрантів дійсно до кінця життя так і не стають громадянами приймаючої країни.

Міграція – це переселення за власною ініціативою, добровільне або здійснене в силу обставин. Примусове переселення має, більш адекватні і ємні назви – «вигнання», «депортація», «висилка», «виселення», «насильницька репатріація» та не повинне входити в поняття «міграція». Рух військ, пересилання ув'язнених, примусове переселення народів і ін. не відповідає, зазначеному критерію. Цьому критерію лише частково відповідають і змушені переміщення, суб'єктами яких є переміщені особи, оскільки до них належать не тільки люди, вислані із країни свого громадянства або колишнього місця проживання з ініціативи влади (по релігійним, політичним й іншим мотивам, а також жертви етнічних чищень, воєнних дій, промислових аварій, стихійних лих (голод, повінь, землетрус, ураган та ін.), але також і особи, що за власною ініціативою залишили місце свого

проживання внаслідок зазначених причин. Безумовно, до категорії мігрантів відповідно до даного критерію можна прирахувати біженців і осіб, що шукають притулок, (при дотриманні інших критеріїв).

Т.Н. Юдіною стверджує, що майже всяка міграція має на увазі деякий елемент примусу, наприклад, міграція з метою працевлаштування, яку прийнято вважати «добровільною», часто викликана таким фактором, як убогість. Точно так само майже всі міграційні переміщення мають на увазі наявність елемента вибору. Однак у випадку нашого підходу мається на увазі не опосередкований причинно-наслідковий вплив через фактори, що примушують, а безпосередній силовий вплив на особистість.

У визначенні повинно знайти відображення наміри постійного або тривалого проживання. Формулювання «на тривалий час», що зустрічається в багатьох визначеннях міграції, є вкрай невизначеним. У різних країнах існують різні часові рамки, після яких іммігрант може розраховувати стати громадянином приймаючої країни – у середньому 7 років. Отже, стадія міграційного процесу, що завершує, – адаптація мігрантів до нового співтовариства – у середньому триває 7 років (5–10 років). Після того, як відбулося переселення, підкріплене статусом громадянина приймаючої країни, відбувається вже не міграційний процес, не адаптація, а інтеграція громадянина в нове для нього суспільство.

Марченко І. І. у своїй праці «Поняття «міграція населення» в контексті сучасних соціологічних підходів» [17] підкреслює, що міграція – це переселення з метою постійного проживання, а епізодичні, сезонні й маятникові міграції, тобто ділові й туристичні поїздки, поїздки у відрядження, на відпочинок, лікування, навчання або роботу не повинні відноситися до міграції. Ці поняття скоріше можна охарактеризувати термінами «пересування населення», а також «переміщення населення».

Іммігрантом є та особа, що одержала посвідку на проживання (поза залежністю від термінів його знаходження в приймаючій країні), або статус

біженця, якщо в нього є намір оселитися в даній країні назавжди, або інший офіційний статус, що передбачає перспективу стати громадянином країни. Таким чином, для того, щоб бути причисленим до мігрантів необхідно мати певний офіційний статус. Дана теза Марченко І.І. допомагає чітко окреслити осіб мігрантів та за допомоги адміністративних та урядових механізмів обліку відповідної категорії осіб знати кількісні показники відповідного групи.

Якщо ж індивід приїхав на заробітки за рубіж за трудовим договором або без нього, то абсолютно не ясно, по-перше, чи побажає він переселитися й стати громадянином приймаючої країни або ж поїде в іншу, а по-друге, чи побажає приймаюча сторона бачити гастарбайтера громадянином своєї країни.

Намір постійного проживання при визначенні міграції, на думку Марченко І.І., має вирішальне значення. Відомо, що поїздки на заробітки (так звана «трудова міграція») досить часто закінчуються переселенням індивідів у ті місця, де вони працювали або відпочивали, однак таких поїздок може бути декілька, поки не сформується намір переселитися, але воно може й не сформуватися. У багатьох же випадках «заробітчани», якщо маються на увазі внутрішні переміщення, або «гастарбайтери», якщо мова йде про зовнішні переміщення, вертаються на батьківщину. Більше того, намір мігрантів може змінитися, і люди, що збиралися проживати в приймаючій країні до кінця своїх днів, вертаються в країну від'їзду. Причинами, що спонукують їх до цього, як показують інтерв'ю з іммігрантами, що повернулися на батьківщину, є: наявність старих батьків, що потребують догляду, важкі кліматичні умови в приймаючій країні (наприклад, жарке літо в Ізраїлі), необхідність більш інтенсивно і якісно працювати в приймаючій країні, ніж на батьківщині, невідповідність очікувань від переїзду з реальним становищем та ін. Економічна криза, політичні потрясіння значною мірою позначаються на мігрантах, істотно погіршуючи їхнє життя. Можна припустити, що в такому

разі частина з них надасть перевагу повернутися в країну від'їзду, хоча ще якийсь час назад вони мали намір лишитися в приймаючій країні назавжди.

Міграція – це вже результат здійснення наміру, що виникає з потреб. Але доти, поки індивід не змінив місце проживання, не перетнув кордон, говорити про міграцію ще не можна. Інша справа міграційний процес. Він може починатися задовго до самого переїзду й тривати більше 10 років. Але щоб цей процес наступив, необхідний акт міграції. І рішення про нього приймає сам індивід (або сім'я) самостійно, таким чином, він не суб'єкт, вбудований у міграційний процес, а актор.

ДОДАТОК Б.2. Міграція як правовий чинник міждержавного феномену

Зважаючи на вагомі здобутки вітчизняних та закордонних учених у теорії міграційних процесів, Оліфер В. І. підкреслює те, що найпоширенішою є класифікація міграцій на шість типів:

1. Переселенці на постійне проживання.
2. Трудові мігранти, зареєстровані в установленому порядку, які поділяються на дві категорії:
 - а) тимчасові робітники-контрактники, як правило, некваліфіковані або напівкваліфіковані, які перебувають у країні протягом визначеного терміну;
 - б) тимчасові висококваліфіковані робітники, які переїжджають з однієї країни до іншої, оскільки здійснюють свою діяльність у транснаціональних компаніях та/або на спільних підприємствах.
3. Нелегальні мігранти, які перебувають у приймаючій державі без відповідних на те підстав у результаті протизаконного в'їзду чи перебування.
4. Шукачі притулку.
5. Особи, визнані біженцями відповідно до Конвенції 1951 р. та Протоколу до неї 1967 р.
6. Біженці, яким надано тимчасовий захист (*de facto* біженці) – це особи, які не підпадають під визначення біженця за Конвенцією 1951 року чи Протоколом до неї 1967 року, але отримали тимчасовий захист.

До того ж, на нашу думку, цілком справедливо можна погодитись з думкою, що в сучасних умовах, можливо, трапляються й інші, не зазначені в наведеній класифікації випадки. Адже часто міграційні потоки змішуються, переплітаються, інтегруються, утворюючи так звані різноманітні «міграційні симбіози», передбачити появу яких як за місцем, так і за часом, а також їх структуру, чисельний, якісний склад, зважаючи на мінливу суспільно-політичну та економічну ситуацію у світі, є досить складним завданням навіть для більш досвідчених фахівців.

Олефір В.І. наводить твердження О. В. Дмитрієва про те, що майже неможливо розділити міграцію на окремі види, оскільки мотивації людей ніколи не бувають чітко визначеними, а складаються з багатьох різних причин, головна з яких – пошук кращих умов проживання. Зазначається, що поява масової міграцією пов'язується з різними чинниками, серед яких слід назвати: глобальне розширення після розпаду «соціалістичного табору» світової економічної системи; дедалі відчутніше зростання економічної різниці між країнами, що розвиваються, і високорозвиненими державами, що зумовлює основні напрями сучасних міграційних потоків із перших у другі; поліпшення засобів зв'язку і транспортної системи, що дозволяє інформації, товарам і людям вільно та швидко переміщатися у просторі; діяльність міжнародних інститутів, наприклад, ООН, церковних і релігійних організацій, а також інших дрібніших об'єднань, представники яких працюють у багатьох країнах і, відповідно, переміщаються через їх кордони; соціальні зв'язки, що виникли і набувають дедалі більшого розвитку в результаті інтернаціональних шлюбів, в основі яких перебуває міграція населення.

Твердження Л. О. Костіна про те, що світові міграційні процеси останніх двох століть умовно поділяє на періоди, зазначається Олефіром як доцільним.

Першому періоду (XIX – початок XX ст. до 1914 р.) притаманне вільне пересування людей між країнами Європи, крім царської Росії, без дозволів і паспортів. Станом на 1 січня 1900 року кількість осіб, які залишили континент, становила майже 12 % населення.

Введення в дію у деяких європейських країнах законів, що обмежують прибуття іноземців – характерна риса другого періоду (1914–1945 рр.). Вони продовжували діяти і після Другої світової війни, захищаючи ринки праці цих держав в умовах масової демобілізації та зростання безробіття.

Протягом третього періоду (1945 р. до середини 70-х років) міграційні процеси зазнали суттєвого впливу наслідків Другої світової війни та нафтової кризи.

Зауважимо, що за доби післявоєнного відновлення і розвитку економік багато країн гостро потребували додаткової робочої сили. Закономірним стало послаблення обмежуючих імміграцію законів і прийняття нових. Так, у США набув чинності більш вільний для переселенців міграційний закон, скасовані квоти за національними ознаками: у 1946–1963 рр. кількість іммігрантів досягла 4,3 млн осіб, зокрема, майже 2,9 млн – з Європи; Канада й Австралія прийняли понад 2 млн осіб кожна, Південна Африка – 1,5 млн; Ізраїль – понад 1 млн осіб.

Відмінна риса четвертого періоду (із середини 70-х років до сьогодні) – ухвалення імміграційного законодавства, яке після розпаду СРСР у деяких європейських країнах стало значно суворіше.

Так, у 1994 р. країни Євросоюзу видали вдвічі менше дозволів для іммігрантів, ніж у 1992 р. Заходи щодо обмеження прибуття некваліфікованої робочої сили зараз застосовують і промислово розвинені країни Азії.

У даному випадку слід зазначити, що штучне обмеження державними владними структурами будь-якої з країн світової спільноти можливостей законного в'їзду на її територію призводить до зростання попиту на послуги організаторів нелегального транспортування мігрантів і, як наслідок, кількість «тіньових» іноземців та осіб без громадянства в її межах збільшується. Адже не зважаючи на те, що керівництво США, західноєвропейських та інших розвинених країн у значному обсязі надають допомогу державам-донорам незаконних мігрантів з метою нейтралізації причин та умов, що викликають міграцію їх населення (ЄС у період з 2004 до 2008 року передбачало виділення для цих заходів коштів на суму понад 930 млн євро), все ж основні зусилля державами-реципієнтами нелегалів сьогодні все ще спрямовуються на створення (насамперед на кордоні) ефективного механізму запобігання незаконного проникнення до них тих, хто бажає покращити свої життєві стандарти.

Саме події останнього десятиліття, які викликали загальний стан підвищеної конфронтації у відносинах між цілими регіонами світового співтовариства засвідчили, що глобалізація і пов'язана з нею взаємозалежність мають і негативні наслідки. Адже процеси, які зробили можливим рух товарів, людей і фінансів у межах глобальної економіки і які традиційно розглядалися як позитивні, полегшили обіг «брудних» грошей, а також переміщення наркотиків, зброї, вибухівки, підроблених товарів, ядерних речовин і, зокрема, нелегальних мігрантів.

За своїм змістом міжнародна міграція населення – одна з важливих складових частин системи міждержавних відносин. Рух товарів і капіталів, обмін культурними надбаннями супроводжується рухом населення через державні кордони. Сучасний мігрант – не тільки робоча сила, від нього найчастіше залежать багато чинників сучасного світового господарства. У сучасному світі міграція перетворюється на одну з найбільш дієвих рушійних сил, що формує соціальний ландшафт ХХІ століття. По-перше, міграційні процеси нині є результатом вступу окремих співтовариств і національних економік у глобальні відносини, по-друге – вони можуть розглядатися збудниками подальших соціальних та культурних перетворень як у країнах-реципієнтах, так і в країнах виїзду. Недооцінювання імміграції у другій половині ХХ ст. призвело до розширення «імміграційної експансії», яке завершилося створенням суспільств із культурним та етнічним різновидом, що змушує кожну з таких країн обирати власний шлях їх регулювання. Т. М.Юдіна серед них вирізняє:

– асиміляцію, яка визначається як політика вступу мігрантів у суспільство через односторонній процес адаптації: очікується, що іммігранти поступляться своїми відмінними лінгвістичними, культурними і соціальними характеристиками та зіллються з основною масою населення;

– диференційне вилучення (сегрегацію) можна охарактеризувати як ситуацію, коли іммігранти об'єднані тимчасово в певні соціальні підсистеми

та залучені тільки в окремі галузі життєдіяльності суспільства (насамперед до ринку праці), але позбавлені доступу до інших;

– мультикультуралізм має на увазі готовність більшості суспільства прийняти культурну відмінність мігрантів та згідно з цим змінювати відповідно соціальну поведінку в суспільстві.

Варто наголосити, що особливого значення у цьому випадку, на нашу думку, набуває питання взаємовідносин мігрантів і місцевого населення. З одного боку, високорозвиненим державам, як зазначалося вище, необхідне стабільне прибуття іноземних працівників, з іншого – міграція супроводжується загостренням соціально-політичної ситуації у країні, яка їх приймає, тому що іноземні меншості згодом стають настільки численними, що можуть кинути виклик пануванню корінного населення.

О. В. Дмитрієв стверджує, що проблема адаптації з подальшим вступом у суспільство як повноправних членів однієї частини індивідів та груп, одночасно за умови вилучення інших – основна проблема всіх соціальних суперечностей, пов'язаних з міграцією. Так, групи та окремі індивіди, які володіють необхідними характеристиками згідно з вимогами «нового» ринку, залучаються до глобальної системи як наділені всіма політичними та соціальними правами особи, в той час як групи та окремі мігранти, які не відповідають таким умовам, «виключаються», а іноді й позбавляються деяких основних громадянських прав, наприклад, права на працю.

Варто зауважити, що в умовах сьогодення головним мотивом міграції є економічний: переселенці шукають більш соціально забезпеченого та безтурботного життя. Усі міграційні явища об'єднує незадоволеність особи на попередньому місці проживання, яка може мати як об'єктивне, так і суб'єктивне підґрунтя. Міграцію слід відносити до суспільних явищ, притаманних кожному з періодів розвитку людства.

Міграція – це проблема саме незадоволених потреб та нереалізованих можливостей, енергія яких під впливом як об'єктивних, так і суб'єктивних

чинників перетворюється в енергію переміщення. Ніхто і ніколи не має наміру мігрувати туди, де йому буде «гірше», а тільки туди, де, як йому здається, буде «краще».

На сьогодні, як вважає О. В. Дмитрієв [131], понад 175 млн осіб проживають поза територією країни свого походження (зокрема, 20 млн біженців), що примушує керівництво розвинених держав застосовувати заходи з обмеження міграції. Водночас керівництво країн, що розвиваються, в багатьох випадках виступають проти «відтоку мізків». Проте приватні фірми в країнах, що приймають іммігрантів, завжди без зайвих зволікань беруть у свій штат іноземних висококваліфікованих спеціалістів. І навпаки, часто держава заохочує від'їзд некваліфікованого місцевого населення, оскільки це значно зменшує соціальну напруженість, а також, можливо, такий крок виправдає себе в майбутньому мігрантськими грошима.

У ситуації, коли уряд намагається стримати міграцію, в цей процес втручається ринковий механізм, який протидіє цьому. Зацікавленою стороною у такому випадку виступають агенції з працевлаштування та міжнародної міграції, які отримують прибуток від легальної і від нелегальної міграції. Цей ринок пов'язаний з неформальними соціальними структурами, які сформувалися усередині міграційного процесу. Саме з цієї причини мережа міграційних закладів має змогу більш суттєво впливати на форми та інтенсивність міграційного руху, ніж політика уряду.

Міжнародній міграції належить роль невід'ємної частини глобалізації. Продумана, раціональна, конструктивна державна політика у сфері міграції сприяє легальній міграції в інтересах усього суспільства. Заборони, навпаки, не зупинять міграційні потоки, але будуть сприяти поширенню нелегальної міграції і неконтрольованих негативних явищ, які її супроводжують.

Отже, проаналізувавши історичну хронологію та найхарактерніші особливості міграції останніх двох століть, можна прийти до певних висновків.

Протягом зазначеного періоду економічні, політичні, соціальні та інші причини міграції змінювали свій зміст та спрямованість. Тому не залишалися постійними такі характеристики міграційних процесів, як їх масовість, етнічний, соціально-класовий, культурний зміст, спрямованість та інтенсивність. Ці особливості слід вважати й такими, що розповсюджуються на ситуацію в Україні. Міграційні процеси мають, насамперед, об'єктивний характер, оскільки їм притаманне економічне або гуманітарне підґрунтя.

ДОДАТОК Б.3. Економічна модель явища міграції

У 1932 р. лауреат Нобелівської премії Джон Хікс визначив головні причини міграції як «відмінності в економічному розвитку країни та в оплаті праці». Слід зазначити, що на сучасному етапі практично всі економісти-аналітики використовують це положення і розглядають міграцію як форму інвестування в людський капітал.

Одним з головних питань в економіці міграції є визначення ефекту від міграції робочої сили. Дж. Борхас у своїй фундаментальній роботі «Економіка праці» використовує наступний методичний підхід, за допомогою якого можна розрахувати доцільність чи недоцільність міграції працівника.

$$V_p = \sum_{n=1}^N \frac{E_2 - E_1}{(1+i)^n} - \sum_{n=1}^N \frac{C}{(1+i)^n} - Z \quad (5.1)$$

де: V_p - оцінка чистих прибутків;

E_2 - дохід на новому місці роботи по n-ому році;

E_1 - час, який потрібний для очікування нової роботи;

i - процентна ставка;

n – рік, в якому прибутки і втрати будуть збільшуватись;

C – прямі і непрямі грошові витрати, які викликані переїздом в n-ному році;

Z – чисті психологічні витрати від переїзду (психологічні витрати за мінусом психологічних вигод).

Якщо $V_p > 0$, тобто очікується збільшення зароблених доходів з врахуванням матеріальних і психологічних витрат, то людина обирає міграцію. Якщо $V_p < 0$, то працівник віддає перевагу першому місцю роботи у своїй

країні. Погоджуючись з такими підходами, слід вказати, що для застосування у перехідній економіці ця формула має певні недоліки.

Дж. Борхас стверджував, що міграційні потоки залежать від регіональних відмінностей та навичок працівників, оскільки мігруюче населення продає свої навички так само як і компанії продають свою продукцію. І працівники і компанії шукають ті ринки на яких вони можуть отримати найвищу ціну. Потоки мігрантів залежать від позиції в країнах базування розподілу доходів в даній країні і приймаючій міграційні потоки.

На основі аналізу даної формули, можна зробити наступні висновки:

- Покращення економічних умов в країні прибуття призведе до збільшення ефекту від міграції, і зростання вірогідності позитивного прийняття рішення про міграцію;
- Покращення ситуації на ринку праці в країні-джерелі робочої сили знижує ефект від міграції – вірогідність переїзду зменшується;
- Збільшення міграційних втрат приведе до зниження ефекту від міграції і зменшить імовірність переїзду.

Всі вище перераховані твердження підтверджують базову тезу про те, що міграція має місце, коли є можливість компенсації працівником своїх вкладених інвестицій.

Тут не врахований той факт, що працівник може не мати роботи на поточний момент. Це актуально для країн з перехідними економіками, коли довготривале безробіття стає надзвичайно поширеним явищем. Прикладом є Україна і особливо депресивні її регіони.

Цікавим для дослідження є те, що емпіричні дані свідчать про істотну залежність імовірності міграції від диференціації доходів в країні-джерелі приймаючій країні. Збільшення диференціації доходів на 10% між країною – джерелом мігрантів та приймаючої країною збільшують імовірність міграції на 7%. Також доведений тісний зв'язок між рівнем зайнятості та міграцією.

Збільшення рівня зайнятості на 10% в країні-джерелі знижує імовірність міграції населення на 2%. Результати емпіричних досліджень підтверджують про негативну кореляцію між імовірністю міграції та відстанню до країни призначення: збільшення відстані до країни призначення вдвічі знижує імовірність міграції на 50%. Ці залежності допомагають нам зрозуміти напрямки основних міграційних хвиль.

Економічне пояснення сказаного вище надає модель А.Роя (Roy model). Припустимо, що працівник, який на даному етапі мешкає в країні походження, вирішує чи варто йому мігрувати в США, а рівень доходу і в приймаючій країні і в країні-джерелі залежить тільки від одного фактору – кваліфікації. Змінна S означає кількість кваліфікаційних навичок, якими володіє працівник. Частота розподілу кваліфікаційних навичок в країні-джерелі проілюстровано.

Завдання моделі полягає у визначенні – яка категорія працівників обере міграцію в США. Логічно припустити, що будь-який працівник прийме рішення щодо еміграції після порівняння доходу в країні-джерелі та в приймаючій країні (у даному випадку – США). Можливості збільшення доходу в залежності від S (efficiency unit) одиниць ефективності подані у формулах (5.2), (5.3)

$$w_0 = \alpha_0 + \delta_0 S \quad (5.2)$$

$$w_{US} = \alpha_{CША} + \delta_{US} S \quad (5.3)$$

Де: w_0 - дохід працівника в країні-джерелі;

w_{US} - очікуваний дохід працівника в приймаючій країні;

δ_0 - грошова винагорода за додаткову одиницю ефектності в країні-джерелі;

δ_{US} - грошова винагорода за додаткову одиницю ефектності в приймаючій країні;

S - кількість одиниць ефективності.



Рис. 1.28. Розподіл кваліфікаційних навичок в країні-джерелі [21]

Співвідношення між зарплатою та кваліфікацією працівників для кожної з країн ілюструє рис. 1.2. На рис. 1.3а пряма, яка характеризує співвідношення зарплата-кваліфікація, є крутішою для США, тобто, що грошова винагорода за одиницею ефективності людського капіталу вища в США у порівнянні з країною-джерелом ($w_{US} > \delta_0$). На рисунку 1.2б пряма, яка ілюструє співвідношення зарплата-кваліфікація є крутіша в країні-джерелі мігрантів. Для спрощення моделі припустимо, що при прийнятті рішення щодо міграції працівники не несуть ніяких збитків при переїзді в США. Вирішальним чинником при прийнятті рішення щодо міграції працівники не несуть ніяких збитків при переїзді в США. Вирішальним чинником при прийнятті рішення мігрувати є рівень доходу – працівник мігруватиме в США, якщо там рівень очікуваного доходу є вищий, ніж в країні-джерелі.

Усі працівники, які мають менше, ніж S_p одиниць ефективності зароблятимуть більше, якщо вони залишаться в своїй країні. Працівники з кваліфікацією, більше ніж S_p одиниць ефективності матимуть більший дохід, якщо вони переїдуть в США. Тому працівники з відносно високим рівнем кваліфікації мігруватимуть в США. І до тих пір, поки оплата кваліфікаційних

навичок в приймаючій країні (в даному випадку в США) буде вища, ніж S_p , працівники будуть мати кращі умови в США. Таким чином, можна зробити висновок, що міграційний потік буде складатися з «позитивно відібраних мігрантів».

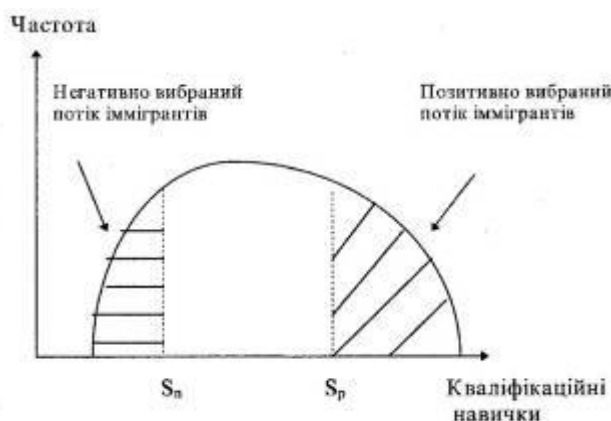

Рис. 1.29. Самовідбір серед потоку іммігрантів [21]

Такий тип самовідбору називається позитивним відбором. Іммігранти в приймаючій країні на загал є досить високої кваліфікації при позитивному відборі.

Розглянемо графік, наведений на рис.1.16. Оплата кваліфікаційних навичок в країні-джерелі перевищує аналогічний показник в приймаючій країні. Працівники, які мають менше ніж S_n одиниць ефективності, зароблятимуть більше в США і мають бажання мігрувати. Відповідно, працівники, котрі мають більше ніж S_n одиниць ефективності, більше заробляють в своїй країні і не мають бажання мігрувати. За умов, коли оплата кваліфікаційних навичок в приймаючій країні є відносно низькою, імміграційний потік буде складатися некваліфікованих працівників в країні-джерелі. Такий тип само відбору називається негативним відбором. При такому типі відбору іммігранти в середньому є некваліфікованими або мають низьку кваліфікацію.

Таким чином, ключовим моментом моделі Роя виступає наступне твердження: оплата праці висококваліфікованих мігрантів в країнах-учасниках міграції є основною детермінантною при визначенні кваліфікаційного складу імміграційного потоку.

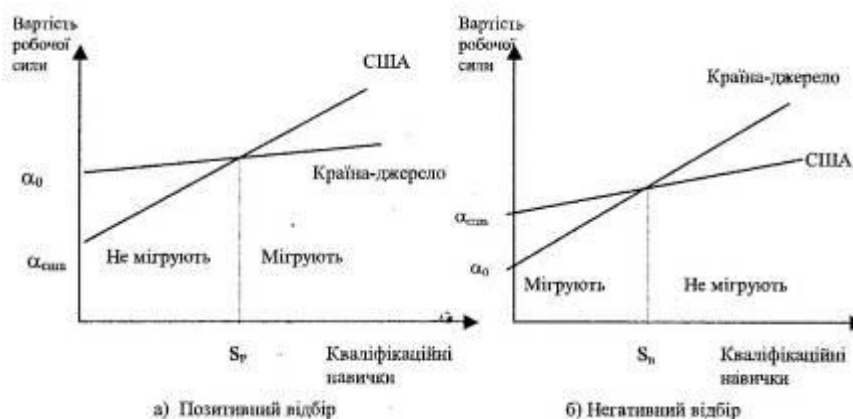
Якщо одиниця ефективності людського капіталу більше коштує в США, імміграційний потік буде складатися з іммігрантів вище середньої кваліфікації. І навпаки, якщо країна-джерело пропонує вищу оплату за кожен одиницю ефективності людського капіталу, імміграційний потік буде складатися з працівників з рівнем кваліфікації, нижчим від середнього. Як і товарний потік, людський капітал «прямує» туди, де найвища ціна. У моделі Роя розуміється, що іммігранти, які прибувають з країн з низькою доходності людського капіталу, будуть заробляти більше, ніж іммігранти, що походять з країн з високим рівнем доходності людського капіталу. Емпіричні дослідження свідчать про негативну кореляцію між розшаруванням доходів в країні-джерелі і доходами іммігрантів в приймаючій країні. Нерівність доходів у Мексиці, наприклад в 3 рази перевищує аналогічний показник у Великобританії. Як результат, спостерігається різниця в доходах у британських та мексиканських іммігрантів через те, що різні категорії працівників обирають еміграцію з країни.

Цікавим видається таке твердження моделі Роя: ні «базовий рівень» доходу в країні-джерелі (який вимірюється параметром α_0), ні «базовий рівень» доходу в США ($\alpha_{США}$) не визначають тип селекції, з якого формується імміграційний потік. Проте, зміни в базових рівнях доходу, дійсно впливають на розмір міграційного потоку.

Припустимо, що рівень доходів в США знизився внаслідок економічного спаду. На рис. 1.3 це буде виглядати наступним чином: пряма, яка відображає співвідношення «зарплата-кваліфікація», зміститься з $\alpha_{США}$ до $\alpha'_{США}$. Якого розмір грошової виплати за кваліфікаційні навички в США буде більшим, ніж

в країні-джерелі мігранта, то рівень S_n впаде до S'_n . Через те, що захочуть мігрувати тільки ті працівники, які знаходяться нище рівня, падіння в США і рівня доходу призведе до зниження кількості іммігрантів. Імміграційний потік, однак, все ще є «негативно відібраним».



Рис. 5.30. Потік іммігрантів за умов, коли рівень доходів падає [21]

Основні висновки в моделі Роя були зроблені, використовуючи для спрощення моделі припущення, що працівник не несе ніяких витрат, коли мігрує в США. На даному етапі доцільно ввести міграційні видатки в моделі. Припустимо, що сума видатків для переїзду в США становить 5 тис.доларів, відповідно до рівня кваліфікації працівника. Зрозуміло, що міграційні видатки знижують чистий дохід мігранта, який він очікує отримати в приймаючій країні. Таким чином, збільшення міграційних видатків є еквівалентом зниженого рівня доходу в США, що було проілюстровано. Таким чином, збільшення міграційних видатків знижує кількість іммігрантів, але не змінює тип селекції, від якого залежить формування імміграційного потоку.

ДОДАТОК Б.4. Видатні мігранти в історії України

Параджанов Сергій Йосипович (1924-1990) – вірменський і український кінорежисер, Народний артист Вірменської РСР, Народний артист Української РСР, лауреат Державної премії України ім. Т.Г.Шевченка, правозахисник. Народився 9 січня 1924р. в Тбілісі в заможній вірменській сім'ї. У світ мистецтва увійшов насамперед кінострічками «Тіні забутих предків» (1964), «Цвіт гранату» (1969), «Легенда про Сурамську фортецю» (1984), які принесли режисеру які принесли режисеру всесвітню славу і сьогодні є шедеврами світового кіно.

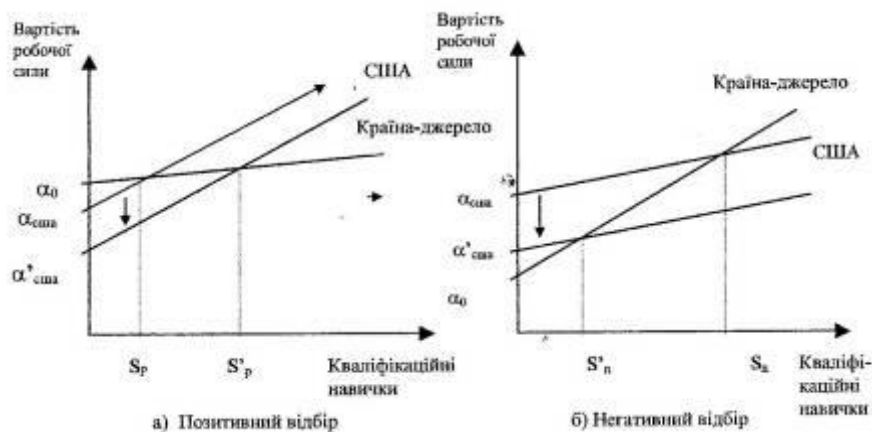
1968р. в знак протестів проти арештів національно свідомої інтелігенції, першим підписався під Письмом 139 інтелектуалів. 1973 р. був заарештований і утримувався за ґратами. 1977 р. звільнений на вимогу світової громадськості із забороною проживати в Україні та знімати фільми. Помер 21 липня 1990 р. в Єревані і похований в пантеоні парку ім. Комітаса. Крім шедеврів кіномистецтва, залишив також сотні оригінальних рисунків і колажів [146].

Івана Петрович Кавалерідзе український скульптор, кінорежисер, драматург, сценарист, художник кіно. Народний артист УРСР (1969) Народився в селянській сім'ї Килини Луківни Кухаренко та Петра Васильовича Кавалерідзе (Кхварідзе) — сина Васо Кхварідзе, нащадка грузинського князівського роду, якого в середині 19 століття привіз в Україну московський генерал Ладонський після закінчення Кавказької війни.

Серед найвідоміших робіт Івана Кавалерідзе можна назвати пам'ятник Ярославу Мудрому з макетом Софії Київської та Пам'ятник княгині Ользі, святому апостолу Андрію Первозваному та просвітителям Кирилу і Мефодію.

Роменський пам'ятник, виконаний Іваном Кавалерідзе Тарасу Шевченку був першим післяреволюційним пам'ятником Тарасу Шевченку в Україні [148].

Василь Вишиваний (Вільгельм Габсбург) 18 серпня 1948 р. за невідомих обставин у лікарні Лук'янівської в'язниці Києва обірвалося життя ерцгерцога

Вільгельма Габсбурга, правнучатого племінника австрійського імператора Франца-Йосифа I і двоюрідного племінника Карла I - останнього імператора Австро-Угорщини. Представнику однієї з найславетніших європейських монархічних династій судилося вписати яскраву сторінку у драматичний перебіг національно-визвольної боротьби українського народу. Ім'я Василь Вишиваний, за давньою козацькою традицією, він отримав серед українських військовиків.

Ще й досі широкий загал в Україні знає дуже мало про цю яскраву постать вітчизняної історії. Постать, яка стала проявом надзвичайної ідеалістичної постави і самозречення заради високої духовної мети - визволення України. Саме ідеалами боротьби за українську національну справу, а не особистими інтересами керувався Вільгельм Габсбург - Василь Вишиваний, пов'язуючи свою долю з українським національним рухом. За відданість цим ідеалам заплатив він своїм життям, яке закінчив у тюремній лікарні Києва.

У 1915-го як лейтенант австрійської армії був відправлений до 13-го полку уланів до дислокувався в м. Золочів на Львівщині, і складався переважно з українців. Досконало вивчив українську мову. Один із вояків подарував йому вишиванку, яку Вільгельм носив у полку й поза ним. За це його прозвали Василем Вишиваним. Видав збірку віршів "Минають дні".

Вільгельма вважали претендентом на трон, якщо Україна стане монархією. 1918-го співпрацював з урядом Директорії. Отримав звання полковника армії УНР. Заарештований під час окупації Відня радянськими військами в 1944-1947 роках. Його звинувачували у шпигунській діяльності та зв'язках з ОУН [151].

Микола Аркас - український культурно-освітній діяч, письменник, композитор, історик. Один із засновників і незмінний голова «Просвіти» в Миколаєві. Народився 26 грудня 1852 (7 січня 1853) року у Миколаєві в сім'ї етнічного грека, адмірала Чорноморського Флоту

Росії Миколи Андрійовича Аркаса. Найзначнішим твором Миколи Аркаса, який приніс йому визнання, стала опера «Катерина» за поемою Тараса Шевченка (1890 рік). Цей твір започаткував опернушевченкіану і став першою українською ліричною народно-побутовою оперою.

Микола Аркас став засновником і головою товариства «Просвіта» в Миколаєві, на власні кошти відкрив народну школу з українською мовою навчання, яка з наказу влади була відразу заборонена. У 1908 році була опублікована «Історія України-Русі» Миколи Аркаса. Значну частину життя і праці Микола Миколайович присвятив заснованій ним миколаївській «Просвіті», яка разом з Київською і Одеською була за результатами діяльності одною з найкращих в Україні. Як меценат Микола Аркас значною мірою покривав фінансові потреби «Просвіти», допомагав газеті «Рада», Михайлові Грушевському надіслав гроші на будівництво студентського гуртожитку у Львові [145].

Марко Вовчок. Українська письменниця, справжнє ім'я – Марія Вілінська. Народилася 10 грудня 1833 р. в маєтку Єкатерининське Орловської губернії у збіднілій дворянській сім'ї. Повсякденною мовою в родині Вілінських була французька. Марія Вілінська була єдиною в українській літературі жінкою-письменницею наприкінці 50-х років XIX століття. Росіянка за походженням Марко Вовчок дебютувала як українська авторка. Була відомою й у французькій літературі [**Ошибка! Источник ссылки не найден.**].

Майк (Михайло) Гервасійович Йогансен - український поет, автор пригодницьких романів. Один із засновників письменницької групи ВАПЛІТЕ. Представник розстріляного відродження. Народився 16 (28) жовтня 1895 року в м. Харкові у сім'ї вчителя німецької мови, вихідця з Латвії. Про себе як українського поета Йогансен заявив 1921 року публікаціями в журналі «Шляхи мистецтва», збірниках «Жовтень», «На сполох», «Штабель». Того ж таки року вийшла і його перша поетична книга - «Д'гори». Він зближується з Василем Елланом, Миколою Хвильовим, Павлом Тичиною, Володимиром

Сосюрою та іншими харківськими письменниками. Разом з ними у 1923 році заснував першу організацію українських пролетарських письменників «Гарт».

1925 року Йогансен став одним із засновників ВАПЛІТЕ, згодом очолив «Техно-мистецьку групу А», що склалася з літераторів, які відійшли від ВАПЛІТЕ.

18 серпня 1937 року письменника було заарештовано. Розглянувши на закритому засіданні судово-слідчу справу Михайла Йогансена, Військова Колегія Верховного Суду СРСР винесла вирок: засудити до вищої міри кримінального покарання - розстрілу з конфіскацією всього майна. 27 жовтня 1937 року Йогансена було розстріляно у Києві [147].

Вікентій Хвойка - український археолог чеського походження. Будучи урожденцем Чехії, він вніс великий внесок в українську археологію та історію. У 1896 році відкрив пам'ятки трипільської культури в селах Трипілля, Жуківці, Стайки на Київщині, а також на березі Дніпра в Києві. Визначив місце цієї культури, зробив класифікацію пам'яток і встановив час її виникнення (4—3 тисячоліття до н. е.). Власне назва «трипільська культура» з'явилася у праці Вікентія Хвойки про розкопки поселень 1901 року біля міст Канева та Ржищева на Київщині. Вікентій Хвойка відіграв велику роль у заснуванні в 1899 році Київського музею старожитностей та мистецтв — тепер це Національний музей історії України. Він був першим хранителем його археологічного відділу. Значну увагу присвятив дослідженню Київської Русі, особливо Києву, де здійснив розкопки на горі Киселівці (1894), Старокиївській горі (1907—1908), де були виявлені житла і майстерні ремісників та вироби з кістки, заліза, срібла, скла. В. В. Хвойка був дійсним членом 11 наукових товариств: Імператорського Московського археологічного товариства, Імператорського Одеського товариства історії та старожитностей, Київського товариства охорони пам'яток старовини та мистецтва; членом-співробітником Російського археологічного інституту в Константинополі [28].

Русова Софія Федорівна - український педагог, прозаїк, літературознавець і громадська діячка, одна з піонерок українського жіночого руху. Дівоче прізвище — Ліндфорс. Народилася у французько-шведській родині.

Від 1871 року, разом із сестрою Марією, вела в Києві перший дитячий садок і позашкільну освіту для дорослих.

Софія Федорівна була членом Української Центральної Ради. У міністерстві освіти (за гетьманату) очолювала департамент дошкільної та позашкільної освіти, активна у дерусифікації шкіл, у влаштуванні курсів українознавства, підготовці українських шкільних підручників і в укладанні плану й програми єдиної діяльної (трудової) школи, яка мала мати національний характер і базуватися на теорії Кершенштайнера (Трудова школа). Жовтнем 1919 в Кам'янці-Подільському засновано громадсько-політичну організацію — «Союз українок» на чолі з С. Русовою [149].

Курило Олена Борисівна — український мовознавець, педагог. Жертва сталінського терору, Олена Курило народилася в Гродненській губернії (теперішня Республіка Білорусь) в єврейській сім'ї. Навчалась у Львівському університеті, 1913 року закінчила Жіночі Курси при Варшавському університеті. Її вчителями були, очевидно, Ю.Карський, Є.Тимченко, В.Погорелов, О.Яцимирський. У роки існування УНР О.Курило вже жила в Києві. Там вона створила підручник української граматики для дітей, що витримав 13 перевидань. Науковий здобуток Олени Курило зосередився також в упорядженні і створенні словників української наукової мови. Курило чимало попрацювала в галузі синтаксису і фразеології. Було зібрано близько 200 пісень, а також голосіння, шептання, казки, думи, легенди і окремі слова, що в сумі становило великий діалектичний матеріал [152].

Освальд Бурггардт — український поет, перекладач, літературний критик. Свої твори публікував під псевдонімом *Юрій Клен*. На Волині народився в родині німецького купця-колоніста Фрідріха Бурггардта та

Катіни Сідонії Тіль. Юрій Клен — автор збірки «Каравели» (1943), епопеї «Попіл імперій» (1943—1947), есею «Спогади про неокласиків» (1946), багатьох літературознавчих праць, перекладів з англійської, німецької, французької та інших мов. Вершинними здобутками Юрія Клена-поета є поеми «Прокляті роки» (1937) та «Попіл імперій» (1943 — 1947). Трагічне знищення української культури в добу сталінізму, нелюдська жорстокість другої світової війни — центральні теми цих творів.

В сучасній історії України залишиться відомим ім'я *Георгія Гонгадзе*, українського опозиційного журналіста, відомого своїми критичними антивладними виступами. Георгій народився в україно-грузинській сім'ї в Тбілісі, але в кінці 80-х переїхав з матір'ю в Україну. Георгій Гонгадзе став символом боротьби свободи слова і чесної журналістики у сучасній Україні, за ці принципи журналіст поплатився життям, у 2000 році його було викрадено, а згодом було віднайдено тіло, яке було ідентифіковане як Георгія Гонгадзе.

В світлі останніх подій в Україні ім'я *Сергія Нігояна* стало зізвучним до слова патріот. Хлопець походив із вірменської сім'ї переселенців, що емігрували в Україну - втікаючи від війни в Нагірному Карабаху. Сергій був вбитий в січні 2014 року під час мирних акцій протесту в Україні. Хлопець став одним із символів нескореності, щирої любові до України і готовності іти на смерть за ідеали свободи і демократії в Україні.

ДОДАТОК Б.5. Кількість заяв про надання притулку, отримані в Україні

Найбільше зростання заяв про надання притулку зафіксовано серед громадян Пакистану та Індії. У цілому, з 2004 по 2008 рік, кількість заяв про надання притулку в Україні збільшилася майже на 75% .

Таблиця 5.1. Таблиця кількості заяв про надання притулку, отримані в Україні, по країнах громадянства заявників (2003-2008) [124]

Країна походження	2003	2004	2005	2006	2007	2008	2003 - 2008	%, 2003 - 2008
Індія	00	03	51	73	53	77	1757	17,8%
Пакистан	6	46	24	59	35	79	1879	14,7%
Афганістан	83	20	87	29	33	32	1584	13,0%
Бенгладеш	14	20	95	94	81	23	927	9,1%
Ірак	90	9	4	02	06	07	728	7,0%
Росія	01	26	65	5	4	1	622	6,3%
Сомалі	2	4	2	6	26	77	517	3,8%
Палестина	1	2	3	28	4	4	392	3,8%

Грузія	5	2	9	6	9	1	252	2,0%
Іран	9	6	3	9	8	2	197	2,0%
Узбекистан			3	4	8	6	206	1,8%
Вірменія	4	6	9	8	4		159	1,7%
Нігерія	7	1	0	5	7		140	1,6%
Сирія	3	8	5	8	6	9	159	1,5%
Шрі-Ланка	6	5		9	9	8	185	1,3%
Азербайджан		1	5	5	0	3	117	1,2%
В'єтнам	3			6	6	5	181	1,1%
Інші	59	71	41	85	63	--	919	10,4%
Разом	367	364	765	101	272	373	11242	100%

ДОДАТОК Б.6. Виклики держави перед мігрантськими кризами

Між глобалізаційними та локалізаційними викликами суспільного розвитку можуть виникати антагоністичні суперечності. Свідченням цьому міжнаціональні конфлікти, низка терористичних актів, які мали місце на початку XXI століття в окремих країнах світу, і корті в значній мірі пов'язувались з явищем міграції. Події у США, Франції, інших державах вплинули на підтримку ідеї формування глобальної системи суспільної безпеки. Водночас, вони стали детонатором інституційних змін у міграційній сфері, розвитку національних міграційних законодавств. У США з метою вирішення міграційних проблем було створено новий орган з концентрацією у ньому функцій відразу кількох відомств (Міністерство внутрішньої безпеки, 2003 р.). У Португалії змінено назву та розширено повноваження Високого комісаріату з питань імміграції та міжкультурного діалогу (2007 р.). У Росії прийнято низку актів обмежувачого, згодом селективного характеру міграцій. Суперечності сучасного суспільного розвитку окремих держав нерідко дисонують з загальноцивілізаційними тенденціями у сфері регулювання міграції, Мають парадоксальний характер [125]. Тиндик Н.П., професор кафедри адміністративного права та адміністративного процесу ЛьвДУВС, д.ю.н., доцент у одній із праць висловила досить актуальну тезу, що одним з парадоксів глобалізації в сучасному світі стало посилення прикордонного контролю і візового режиму в умовах усунення кордонів в економіці, інформаційному та культурному просторі. Стверджується також, що віртуальність «рівних можливостей» способу життя в державах з якісно різним рівнем економічного розвитку продовжує реальність масових міграційних процесів [132].

В економіці внаслідок функціонування ринкових відносин проблеми міграції обростають власною специфікою. Ринок, через основний свій механізм (конкуренцію), детермінує виконання державою основних функцій,

перш за все, у сфері забезпечення добробуту громадян, умов гарантування їх безпеки і розвитку. Через особливості розподілу власності, формування й використання доходів, а також інституційні схеми доступу до органів функціонування влади він поглиблює розмежування соціально-трудова відносин по лінії людина-мігрант й людина-осілий мешканець. Він модифікує склад соціокультурних цінностей. Ринок врешті-решт забезпечує розвиток ідеології добробуту людей-мігрантів (від добробуту як тягаря, до добробуту – соціальної згуртованості, принципу розподілу, капіталовкладень, мережі безпеки, системи заохочення до праці, права), а також ідеології самої міграційної політики.

ДОДАТОК Б.7. Проблема інтервенції мігрантів в ЄС 2010-х років

Багато людей, які потребують міжнародного захисту, приїжджають до ЄС, щоб шукати притулку. Захист надається людям, які біжать з рідних країн, які не можуть повернутись через обґрунтовані страхи переслідувань або ризику серйозної шкоди. ЄС має юридичне та моральне зобов'язання захищати тих, хто цього потребує. Держави-члени ЄС несуть відповідальність за розглядання заяв про надання притулку та прийняття рішення про те, хто отримає захист.

Зокрема, Комісія постійно працює над тим, щоб забезпечити належні заходи щодо захисту дітей. Це стає дедалі актуальнішою проблемою, оскільки кількість дітей, які перебувають у міграції, особливо тих, хто без супроводу, зростає. Ці діти надзвичайно вразливі і потребують особливої уваги.

Але не кожен, хто приїжджає до Європи, потребує захисту. Багато людей залишає свої будинки в спробі покращити своє життя. Ці люди часто називають економічними мігрантами, і якщо вони не мають законної претензії на захист, тоді національні уряди зобов'язані забезпечувати повернення (добровільно або з використанням примусових заходів) до своєї рідної країни або інша країна, через яку вони пройшли. Тисячі людей померли на морі, намагаючись досягти ЄС. Майже 90% біженців та мігрантів заплатили організованим злочинцям та людям-контрабандистам за кордон.

Надання людям їжі, води та притулку створює величезний вплив на ресурси деяких країн ЄС. Особливо це стосується Греції та Італії, де переважна більшість біженців та мігрантів спочатку прибувають до ЄС.

У значній частині ЄС - називається Шенгенської зони - люди можуть вільно пересуватися без контролю на внутрішніх кордонах, проте потік мігрантів змусив деякі країни ЄС відновити тимчасові перевірки на своїх кордонах з іншими державами Шенгену.

ЄС збільшив спроможність виконувати пошуково-рятувальні операції в Середземному морі та вирішувати кримінальні мережі. Тричі збільшивши наявні ресурси, це дозволило заощадити більше 400 000 життів у 2015 і 2016 роках. Більше 2 000 торговців людьми та контрабандисти були виловлені та 375 суден були вилучені.

Збереження життя. ЄС збільшив спроможність виконувати пошуково-рятувальні операції в Середземному морі та вирішувати кримінальні мережі. Тричі збільшивши наявні ресурси, це дозволило заощадити більше 400 000 життів у 2015 і 2016 роках. Більше 2 000 торговців людьми та контрабандисти були виловлені та 375 суден були вилучені.

Вирішення корінних причин міграції. ЄС працює з п'ятьма ключовими країнами походження та транзиту в Африці (Ефіопія, Малі, Нігер, Нігерія та Сенегал). Наприклад, співпраця ЄС з Нігером сприяє зменшенню транзитного потоку через Сахару, за рахунок коштів ЄС, що сприяє самозайнятості у транзитних зонах та шість мігрантських центрів для вразливих мігрантів, а також практичну підтримку ЄС на місцях, яка допомагає боротися контрабанда та торгівля людьми.

Заява ЄС та Туреччина від березня 2016 року спрямована на припинення неконтрольованого потоку мігрантів через Егейське море. Це також забезпечує правові шляхи для в'їзду біженців до Європи. Як результат, кількість біженців та мігрантів, які прибули з Туреччини, значно зменшились. З максимуму 10 000 на один день у жовтні 2015 року прибуття до Греції становило в середньому менше 74 на день з березня 2016 року.

ЄС та Туреччина домовились про те, що незареєстровані мігранти, які прибувають на грецькі острови з Туреччини, які не подають заявку на отримання притулку чи заявки не приймаються, можуть бути повернуті до Туреччини. Оскільки кожен сирійський громадянин повернувся до Туреччини з грецьких островів після нерегулярного перетину, ЄС візьме із Туреччини

сирійського народу, який не намагався зробити це шлях неправильно. До 21 липня 2017 року 7 807 сирійських біженців були переселені з Туреччини до ЄС відповідно до цього положення.

ЄС підтримав Грецію та Італію для створення так званих точок доступу, щоб допомогти владі цих країн краще керувати вхідними міграційними потоками. У цьому контексті вона також направила експертів держав-членів, які допомагають експортувати, ідентифікувати та зареєструвати прибулих людей та інформувати їх про своє право подавати заявку на міжнародний захист.

ЄС збільшив норму доходів незаконних мігрантів, які не мають права залишатися в ЄС у своїй країні. Держави-члени погодились більш активно застосовувати правила повернення, а Європейська агенція прикордонних і прибережних охоронців (Frontex) надаватиме їм допомогу, координуючи зворотні рейси. ЄС також підтримує держави-члени, уклавши угоду з відповідними країнами, що не є членами ЄС

Захист кордонів ЄС. Нова європейська прикордонна і берегова охорона була започаткована в жовтні 2016 р., Щоб гарантувати, що Європа може захищати свої спільні зовнішні кордони та стикаються з новими проблемами міграції та безпеки. Понад 1 550 офіцерів були розгорнуті для підтримки держав-членів на зовнішніх кордонах, на додаток до існуючих 100 000 прикордонників у державах-членах.

Відкриття безпечних шляхів. У 2015 році була створена схема екстреного переселення, де країни-члени ЄС зобов'язуються переселити людей з Греції та Італії до інших країн ЄС. До 21 липня 2017 р. Було переселено більше 24 000 чоловік - 16 774 з Греції та 2 675 з Італії - до 24 держав-учасниць. Держави-члени повинні мати можливість перемістити всіх тих, хто має право на участь до кінця 2017 року.

ЄС також хоче створити безпечні та правові шляхи для шукачів притулку та біженців для в'їзду в ЄС, щоб вони не ризикували своїм життям, звернувшись до контрабандистів та торговців людьми. Програма добровільної переселення, узгоджена державами-членами, передбачає, що 22 500 людей будуть передані з-поза меж ЄС. До липня 2017 р. Близько 16 500 людей були переселені до 21 переселенців.

У загальній складності з бюджету ЄС було виділено 17,7 млрд. Євро для врегулювання міграційної кризи в період 2015-2017 рр., з планом фінансування поза межами ЄС 10,3 млрд. Євро, у тому числі 2,7 млрд. Євро на гуманітарну допомогу, 0,6 млрд. Євро для Цільовий фонд для Сирії (також відомий як Фонд MADAD) та 2,4 млрд. Євро для Надзвичайного Цільового фонду для Африки.

Гуманітарна допомога Надана ЄС допомагає біженцям та мігрантам в країнах, що не входять в ЄС, таких як Ірак, Йорданія, Ліван і Туреччину. Для підтримки Туреччини біженців, ЄС та його держави-члени вже виділили 2,2 млрд. Євро на гуманітарну та гуманітарну допомогу. Станом на червень 2017 року було підписано контракти на 48 проектів вартістю понад 1,6 млрд. Євро, з яких вже було виділено 811 млн. Євро. ЄС також є провідним донором у міжнародній реакції на сирійський криза, і 9,4 мільярдів євро вже виділено на гуманітарну допомогу та розвиток [100].

ДОДАТОК Б.8. Розподіл мігрантів за національністю
[124]

(мова йде про розподіл іноземців та осіб без громадянства)

Регіон	Міста	Сільська місцевість	Разом	% від загальної кількості
Росіяни	78375	29616	107991	43,1
Українці	29269	19749	49018	19,6
Вірмени	14059	6789	20848	8,3
Молдовани	3305	7423	10728	4,3
Азербайджанці	7984	1812	9796	3,9
Грузини	4632	1050	5682	2,3
Білоруси	3285	1594	4879	1,9
Араби	3885	50	3935	1,6
Кримські татари	1428	2376	3804	1,5
В'єтнамці	3262	12	3274	1,3
Корейці	1417	1578	2995	1,2
Татари	1267	662	1929	0,8
Китайці	1699	11	1710	0,7
Болгари	905	718	1623	0,6
Турки	473	881	1354	0,5
Узбеки	780	481	1261	0,5
Поляки	909	316	1225	0,5
Німці	619	581	1200	0,5
Чеченці	882	182	1064	0,4
Інші	12245	3464	15709	6,3
Невизначені	504	5	509	0,2

РАЗОМ	171184	79350	250524	100
-------	--------	-------	--------	-----

ДОДАТОК Б.9. Склад і площі приміщення ПТП (ВБН В.2.2-50-2007)

[42]

Найменування приміщень	Одиниця виміру	Місткість установи, місць	
		До 100	100 - 250
		Площа приміщень або к-сть приміщень	
1	2	3	4
Службові приміщення			
1. Кабінет начальника	м ²	18	24
2. Приймальня	-	12	12
3. Кабінет заступника начальника	-	12	18
4. Кімната спецчастини	-	12	12
5. Кімната психологічного розвантаження	-	20-24	24-36
6. Клас служби	-	20-24	24-36
7. Кімната для зберігання одягк наряду	-	14	16
8. Кімната чергового	-	16	18
9. Кімната зберігання зброї	-	6	6
10. Кімната чищення та отримання зброї	-	6	6
11. Кімната особового складу	-	12-16	16-20
12. Кімната обладнання зв'язку та охорони	-	10	10
13. Кімната для побачень	-	12-18	18-24
14. Кімната юристів та адвокатів (1 кабінет не менше 12 м ²)	-	4	6
15. Санвузол для утримуваних при кабінетах юристів і адвокатів	-	1	1
Приміщення для прийому та реєстрації			
16. Кімната обшуку	м ²	12	12

17. Кімната попереднього утримання	-	12-18	12-18
18. Відкрите приміщення для осіб, які очікують реєстрації	-	12-18	12-18
19. Кімната для проведення співбесід	-	12	12
20. Кімната для фотографування та зняття відбитків пальців	-	12	12
21. Кімната реєстрації	-	12	12
22. Санітарний пропускник з роздягальною і одягальною, санвузлом і відкритими душовими кабінами, чистим та брудним відділеннями дезкамери, комора деззасобів	-	За розрахунком, але не менше 24 м	
Приміщення для утримуваних			
23. Одномісна житлова кімната	м ²	7-10	7-10
24. Двомісна житлова кімната	-	13-15	13-15
25. Житлова кімната на 3 і більше особи	-	Див. примітку 1 із розрахунку на 3 особи	
26. Кімната тимчасового розміщення	-		
27. Дисциплінарний ізолятор	-	2	3
Медпункт			
28. Кабінет лікаря	м ²	12	12
29. Процедурна	-	12	12
30. Медичний ізолятор на дві інфекції	-	14-18	14-18
31. Гінекологічний кабінет	-	20+2	20+2
Господарські приміщення			
32. Комора зберігання особистих речей утримуваних	м ²	24	70
33. Сховище цінних речей утримуваних	-	10	20

34. Комора речового майна, що видається закладом	-	12	16
35. Комора чистої постільної білизни	-	12	16
36. Комора брудної постільної білизни	-	12	16
37. Комора прибирального інвентаря (на кожному поверсі)	-	2-4	2-4
Побутові приміщення для особового складу			
38. Гардеробна з душовою (чоловіча)	м ²	із розрахунку 0,4 на 1 особу, 1 сітка на 10 осіб	
39. Гардеробна з душовою та гігієнічним душем (жіноча)	-	із розрахунку 0,4 на 1 особу, 1 сітка на 5 осіб	
40. Санвузол для співробітників - чоловічий	пр илад	із розрахунку 1 унітаз, 1 пісуар, 1 умивальник в шлюзі на 20 осіб	
- жіночий	-	із розрахунку 1 унітаз, 1 умивальник в шлюзі на 10 осіб	
Побутові приміщення для утримуваних			
41. Душові з роздягалкою	м ²	із розрахунку 1,5 на 1 сітку, 1 сітка на 10 осіб	
42. Пральня	-	14-20	14-20
43. Кімната багатоцільового призначення	-	із розрахунку 3,25 на одну особу	
44. Кімната прийому їжі, суміжна з кімнатою миття посуду і термосів	-	12+1 0	12+10
45. Кімната зберігання чистого посуду	-	10	10
46. Камера для харчових	-	4 + 2	4 + 2

відходів з приміщеннями, обладнаним піведенням гарячої і холодної води та трапом			
47. Кімната перукаря	-	8 – 10	8 – 10

Примітка 1. Норма площі для осіб, що утримуються в ПТПП приймаються (без урахування сан блоку та площі для розміщення предметів загального користування):

в багатомісних та локалізованих кімнатах не менше 4 м² на 1 особу;
в кімнатах для вагітних жінок, що мають при собі дітей, не менше 7 м² на 1 особу;

в медичний ізолятор – 7 м² на 1 особу.

Мінімальний розмір кімнати, локалізованої кімнати, дисциплінарного ізолятора – 7 м²

Примітка 2. Загальний санітарний вузол для співробітників ПТПП, чоловіків і жінок, допускається передбачати за чисельності працюючих у зміну не більше 15 осіб.

Примітка 3. Загальна кількість одно та двомісних локалізованих кімнат не менше ніж 10% від місткості ПТПП.

Примітка 4. Сховищецінних речей утримуваних, як аийняток, може бути розміщене в коморі зберігання особистих речей ктримуваних.

Примітка 5. При розміщенні ПТПП в одному будинку чергова частина, кімнати побачень, приміщення для прийому та реєстрації, медпункт, медичний та дисциплінарний ізолятори, кімнати тимчасового розміщення, блок з локальними кімнатами, кабінети адвокатів, юристів повинні розміщуватись на першому поверсі.

**ДОДАТОК Б.10. Розрахунок температури в опалювальний період
та кратність повітрообміну (ВБН В.2.2-50-2007)**

[31]

Найменування приміщень	Розрахунок температури повітря С°	Кратність обміну повітря за годину		Примітки
		приплив	витяжка	
1	2	3	4	5
1. Комора зберігання речей затриманих	16	-	1	Приплив з чистого відділення
2. Комора для деззасобів	18	-	5	
3. Брудне відділення дезкамери	16	-	5	
4. Чисте відділення дезкамери	16	5	-	
5. Санпропусник з душовими кабінами	25	3	5	
6. Кімната роздачі їжі і миття	18	4	6	
7. Медичний ізолятор	22	2,5	2,5	
8. Локалізовані та спальні приміщення	18	За розрахунком	Природна, в розмірі припливу	

		розбавл е-но CO2		
--	--	------------------------	--	--